



EDITAL CONVOCATÓRIO
TOMADA DE PREÇOS Nº 2022.06.15.1

ASSARÉ-CE

A Comissão Permanente de Licitação da Prefeitura Municipal de Assaré, designada através de Portaria nº 048/2021, de 09 de setembro de 2021, torna público para conhecimento dos interessados que até às **09h00min horas do dia 06 de julho de 2022**, em sua sede na Rua Dr. Paiva, nº 415, Vila Mota, Assaré/CE, os envelopes contendo DOCUMENTOS DE HABILITAÇÃO - Envelope 01 e PROPOSTA DE PREÇOS - Envelope 02, relativo à Tomada de Preços nº 2022.06.15.1, do tipo MENOR PREÇO GLOBAL, para a escolha de empresa para execução dos serviços objeto desta licitação, sob o regime de execução indireta, observadas as normas e condições da Tomada de Preços, e as disposições contidas na Lei nº 8.666, de 21 de Junho de 1993, com suas alterações posteriores, e Leis Complementares nº 123/2006 e nº 147/2017, dando em seguida início à abertura dos envelopes.

Compõem-se este Edital das partes A e B, como a seguir apresentadas:

PARTE A - Condições para competição, julgamento e adjudicação.

Em que são estabelecidos os requisitos e as condições para competição, julgamento e formalização do contrato.

PARTE B - ANEXOS

- ANEXO I - Projetos e Planilhas Orçamentárias
ANEXO II - Minuta do Contrato

DEFINIÇÕES:

Sempre que as palavras indicadas abaixo ou os pronomes usados em seu lugar aparecerem neste documento de licitação, ou em quaisquer de seus anexos, eles terão o significado determinado a seguir:

- A) CONTRATANTE - Prefeitura Municipal de Assaré, através da Secretaria Municipal de Infraestrutura e Estradas.
B) PROPONENTE/CONCORRENTE/LICITANTE - Empresa que apresenta proposta para o objetivo desta licitação.
C) CONTRATADA - Empresa vencedora desta licitação em favor da qual for adjudicado o Contrato.
D) CPL - Comissão Permanente de Licitação da Prefeitura Municipal de Assaré.

CAPITULO I - DO OBJETIVO

1.1 A presente licitação tem como objeto a Contratação de serviços para a execução de construção e reforma de Praças no Município de Assaré/CE, nos termos do Convênio nº 215/2022 (Processo nº 03967921/2022 MAPP 1076), celebrado com o Estado do Ceará, através da Superintendência de Obras Públicas - - SOP, conforme projetos e orçamentos apresentados junto a este Edital Convocatório.

CAPITULO II - DA PARTICIPAÇÃO

2.1 - Somente poderão participar desta licitação, as empresas inscritas no Cadastro de Fornecedores da Prefeitura Municipal de Assaré, ou que atendam todas as condições de cadastramento da Prefeitura, de acordo com o Art. 22, parágrafo 2º da Lei nº 8.666/93, e suas alterações posteriores.

2.1.1 - Maiores informações sobre as condições de cadastramento de fornecedores poderão ser obtidas através do e-mail: cpllassare2021@gmail.com.

2.2 - Poderão participar desta licitação firma individual ou sociedade comercial regularmente estabelecida neste país, que satisfaçam todas as condições deste Edital de Tomada de Preços, especificações e normas, de acordo com os anexos, parte integrantes do presente Edital, e ainda, que estejam devidamente inscritas junto à entidade profissional competente, compatível com o objeto da licitação, credenciada para a realização de obras de **CONSTRUÇÃO CIVIL**.



2.3 - Não será admitida a participação dos interessados sob forma de consórcio.

2.3.1 - A vedação a participações de interessadas que se apresentem constituídas sob a forma de consórcio se justifica na medida em que nas contratações de serviços comuns, é bastante corriqueiro a participação de empresas de pequeno e médio porte, às quais, em sua maioria, apresentam o mínimo exigido no tocante à qualificação técnica e econômico-financeira, condições suficientes para a execução de contratos dessa natureza, o que não tornará restrito o universo de possíveis licitantes individuais. A ausência de consórcio não trará prejuízos à competitividade do certame, visto que, em regra, a formação de consórcios é admitida quando o objeto a ser licitado envolve questões de alta complexidade ou de relevante vulto, em que empresas, isoladamente, não teriam condições de suprir os requisitos de habilitação do edital e ainda não teriam as condições necessárias à execução do objeto individualmente. Nestes casos, a Administração, com vistas a aumentar o número de participantes, admite a formação de consórcio.

2.4 - Não poderá participar desta licitação empresa declarada inidônea por órgão ou entidade da administração direta, por autarquias, fundações e empresas públicas, sociedades de economia mista e por demais entidades controladas direta ou indiretamente pela União, Estados, Distrito Federal e Municípios.

2.5 - Quando um(a) dos(as) sócio(a)s representantes ou responsável(eis) técnicos(as) da licitante participar de mais de uma empresa nesta Licitação, somente uma delas poderá participar do certame licitatório. Caso não seja feita a escolha/indicação pelo sócio representante ou responsável técnico (Engenheiro Civil ou Arquiteto), ambas serão excluídas do Certame.

2.5.1 - A escolha/indicação da empresa para participação desta licitação pelo sócio representante ou responsável técnico se dará por meio de declaração na qual deverá ser juntada aos documentos de habilitação da empresa escolhida/indicada.

2.6 - A licitante que pretender se fazer representar nesta licitação, deverá entregar à Comissão, juntamente com os envelopes fechados original ou cópia autenticada de **PROCURAÇÃO PARTICULAR** com firma reconhecida em cartório, caso contrário, deverá ser apresentado documento que identifique a assinatura do outorgante, OU **PÚBLICA**, outorgando amplos e específicos poderes para o mandatário representar a licitante. Quando o representante for titular da empresa deverá entregar original ou cópia autenticada por cartório competente ou por Servidor da Administração do documento que comprove tal condição.

2.6 - O Caderno do Edital completo poderá ser adquirido de forma gratuita através dos sítios eletrônicos: licitacoes.tce.ce.gov.br ou Assaré.ce.gov.br.

CAPITULO III - DA HABILITAÇÃO

3.1 - Para se habilitarem nesta licitação as licitantes deverão apresentar envelope fechado, tendo no frontispício os seguintes dizeres:

À Comissão Permanente de Licitação
Prefeitura Municipal de Assaré
Tomada de Preços nº 2022.06.15.1
Envelope nº 01 - Documentos de Habilitação
Razão Social do Licitante

3.2 - O envelope nº 01 deverá conter os seguintes documentos a seguir relacionados, em original, por qualquer processo de cópia autenticada por cartório competente, publicação em Órgãos da Imprensa Oficial ou por Servidor da Administração, todos perfeitamente legíveis, dentro de seus prazos e validade, no dia e horário indicados:

3.2.1 - Prova de Regularidade para com a Fazenda Federal (relativas à Dívida Ativa da União e Secretaria da Receita Federal).

3.2.2 - Prova de Regularidade para com a Fazenda Estadual.

3.2.3 - Prova de Regularidade para com a Fazenda Municipal.

3.2.4 - Prova de Regularidade relativa à Seguridade Social (INSS).

3.2.5 - Prova de Regularidade relativa ao Fundo de Garantia por Tempo de Serviço (FGTS).

3.2.6 - Prova de Inscrição no Cadastro Nacional de Pessoas Jurídicas (CNPJ).



3.2.7 - Prova de regularidade junto a Justiça do Trabalho mediante apresentação da Certidão Negativa de Débitos Trabalhistas (CNDT), emitida pelo Tribunal Superior do Trabalho - TST.

3.2.8 - Registro Comercial, no caso de empresa individual, devidamente registrado na Junta Comercial da sede do licitante.

3.2.9 - Ato constitutivo, estatuto ou contrato social em vigor, devidamente registrado na Junta Comercial da sede do licitante, em se tratando de sociedades comerciais, e, no caso de sociedades por ações, acompanhado de documentos de eleição de seus administradores.

3.2.10 - Inscrição do ato constitutivo, no caso de sociedades civis, acompanhada de prova de diretoria em exercício.

3.2.11 - Decreto de autorização, em se tratando de empresa ou sociedade estrangeira em funcionamento no País, e ato de registro ou autorização para funcionamento expedido pelo órgão competente, quando a atividade assim o exigir.

3.2.12 - Comprovação de registro ou inscrição na entidade profissional competente, compatível com o objeto da licitação, e que conste seu(s) responsável(eis) técnico(s).

3.2.13 - Balanço patrimonial e demonstrações contábeis do último exercício social, já exigíveis e apresentados na forma da lei, que comprovem a boa situação financeira da empresa, vedada a sua substituição por balancetes ou balanços provisórios, podendo ser atualizados por índices oficiais quando encerrado há mais de 03 (três) meses da data de apresentação da proposta, **não sendo aceito sua substituição por quaisquer outros documentos.**

3.2.14 - Certidão Negativa de falência ou concordata expedida pelo distribuidor da sede da pessoa jurídica.

3.2.15 - Prova de garantia de sua respectiva proposta, no montante estipulado em 1% (um por cento), do valor estimado para a Licitação, que deverá ser feita até o horário marcado para o início da sessão de entrega das propostas, nos termos do Artigo 31, inciso III, da Lei nº 8.666/93.

3.2.15.1 - A licitante poderá optar por uma das seguintes modalidades de garantia: caução em dinheiro ou títulos da dívida pública, seguro garantia, ou por fiança bancária, a qual deverá ser apresentada juntamente com a documentação de habilitação, **sob pena, no caso da não apresentação, de inabilitação da licitante.**

3.2.15.2 - Optando por caução em dinheiro, o licitante deverá apresentar o comprovante de DEPÓSITO BANCÁRIO, (com a identificação do depositante/licitante) a ser feito em nome da Prefeitura Municipal de Assaré, **Conta Corrente nº 12602-0, Agência nº 1020-0 - Banco do Brasil**, dentro do prazo estipulado no subitem 3.2.15, sendo que depósitos efetuados em caixas de autoatendimento, só serão validados após sua compensação.

3.2.15.3 - Caso a modalidade de garantia escolhida seja a fiança bancária, o licitante entregará o documento original fornecido pela instituição que a concede, do qual deverá obrigatoriamente, constar:

- Beneficiário: Prefeitura Municipal de Assaré.

- Objeto: Garantia da participação na TOMADA DE PREÇOS nº 2022.06.15.1.

- Valor: 1% (um por cento) do valor estimado da Licitação.

- Prazo de Validade: 60 (sessenta) dias.

3.2.15.4 - Caso a modalidade de garantia seja seguro garantia, o licitante deverá fazer a comprovação da apólice ou de documento hábil expedido pela seguradora, cuja vigência será de no mínimo, 60 (sessenta) dias contados a partir da data do recebimento dos envelopes.

3.2.15.5 - No caso de garantia mediante Título da Dívida Pública, estes deverão vir acompanhados de laudo de autenticidade e de laudo de valor atribuído aos títulos, com valores atualizados expedidos pela Comissão de Valores Imobiliários do Banco Central do Brasil, há no máximo um ano, a ser contado do dia da abertura do certame.

3.2.15.5.1 - Somente serão aceitos para esta Licitação, os Títulos da Dívida Pública devidamente registrados e reconhecidos pelo Banco Central do Brasil.

3.2.15.6 - A liberação de qualquer das garantias somente será feita, para o(s) licitante(s) inabilitado(s), após concluída a fase de habilitação, e, para os demais, somente após o encerramento de todo o processo licitatório.

3.2.15.7 - A garantia da proposta poderá ser executada:

a) se o licitante retirar sua proposta comercial durante o prazo de validade da mesma;



b) se o licitante não firmar o contrato.

3.2.16 - Comprovação de capacidade técnico-operacional para desempenho de atividade pertinente e compatível em características, quantidades e prazos com o objeto da licitação, sendo esta feita mediante a apresentação de atestado(s) fornecido(s) por pessoas jurídicas de direito público ou privado, devendo tal(is) atestado(s) vir(em) acompanhado(s) da(s) respectiva(s) planilhas descritivas dos serviços executados e cuja(s) parcela(s) de maior relevância técnica tenha(m) sido:

a) PISO INTERTRAVADO TIPO TIJOLINHO (20 x 10 x 4 cm) CINZA – COMPACTAÇÃO MECANIZADA;

b) BANCO DE MADEIRA C ASSENTO FIXADO EM CONCRETO E ENCOSTO FIXADO EM TUBO DE AÇO GALVANIZADO 3”;

c) LUMINÁRIA DE LED PARA ILUMINAÇÃO PÚBLICA, DE 98W ATÉ 137W, INVÓLUCRO EM ALUMÍNIO OU AÇO INOX.

3.2.16.1 - O(s) atestado(s) exigido(s) no item anterior, **SOMENTE SERÁ(ÃO) ACEITO(S)**, se o(s) mesmo(s) vir(em) acompanhados da(s) certidão(ões) de acervo técnico (CAT) ou anotações/registros de responsabilidade técnica (ART/RRT) emitidas pelo conselho de fiscalização competente **em nome do profissional responsável pelos serviços executados relacionado no(s) referido(s) atestado(s)**.

3.2.16.2 - Não se admite a transferência do acervo técnico da pessoa física para a pessoa jurídica, para fins de comprovação de qualificação técnica em licitações públicas, pois a capacidade técnico-operacional (art. 30, inciso II, da Lei 8.666/1993) não se confunde com a capacidade técnico-profissional (art. 30, § 1º, inciso I, da Lei 8.666/1993), uma vez que a primeira considera aspectos típicos da pessoa jurídica, como instalações, equipamentos e equipe, enquanto a segunda relaciona-se ao profissional que atua na empresa (**Acórdão 927/2021 - Plenário/TCU**).

3.2.17 - Comprovação de capacidade técnico-profissional, mediante possuir em seu quadro permanente, na data prevista para entrega da proposta, profissional responsável técnico, detentor de atestado(s) de responsabilidade técnica, devidamente registrado na entidade de classe competente, por execução de obra ou serviço de características semelhantes com o objeto da licitação, devendo tal(is) atestado(s) vir(em) acompanhado(s) das respectivas planilhas descritivas dos serviços executados, e cuja(s) parcela(s) de maior relevância técnica tenha(m) sido:

a) PISO INTERTRAVADO TIPO TIJOLINHO (20 x 10 x 4 cm) CINZA – COMPACTAÇÃO MECANIZADA;

b) BANCO DE MADEIRA C ASSENTO FIXADO EM CONCRETO E ENCOSTO FIXADO EM TUBO DE AÇO GALVANIZADO 3”;

c) LUMINÁRIA DE LED PARA ILUMINAÇÃO PÚBLICA, DE 98W ATÉ 137W, INVÓLUCRO EM ALUMÍNIO OU AÇO INOX.

3.2.17.1 - Para comprovar que o profissional acima referido pertence ao quadro permanente da licitante, no caso de não ser sócio da mesma, deverá ser apresentada cópia da sua Carteira de Trabalho e Previdência Social - CTPS, acompanhada da cópia do Livro de Registro de Funcionários ou Contrato de Prestação de Serviços, com firmas das partes devidamente reconhecidas por cartório competente, caso contrário, deverá ser apresentado documento que identifique as assinaturas dos signatários.

3.2.17.2 - Para fins de qualificação técnica, não serão aceitas certidões de acervo técnico sem atestado e sem estarem acompanhadas das respectivas planilhas descritivas dos serviços executados, bem como atestados emitidos por pessoas físicas.

3.2.18 - Indicação das instalações e do aparelhamento e do pessoal técnico adequados e disponíveis para a realização do objeto da licitação, mediante a apresentação de relação explícita e da declaração formal de sua disponibilidade, nos termos do § 6º, do Art. 30, do Estatuto das Licitações.



3.2.19 - Declaração de que a licitante se compromete a cumprir com todos os termos deste Edital, e caso venha a ser vencedora da presente Licitação, instalará Unidade de Apoio para execução dos serviços, com toda infraestrutura necessária no Município de Assaré/CE.

3.2.20 - Declaração emitida pela licitante de que não possui em seu quadro de pessoal, empregados menores de 18 (dezoito) anos em trabalho noturno, perigoso ou insalubre e menores de 16 (dezesesseis) anos em qualquer trabalho, salvo na condição de aprendiz a partir de 14 (quatorze) anos, nos termos do inciso XXXIII, do Art. 7º da Constituição Federal.

3.3 - Os documentos de habilitação deverão ser apresentados em original ou por qualquer processo de cópia autenticada por cartório competente ou por Servidor da Administração (mediante apresentação do documento original), estando perfeitamente legíveis sem conter borrões, rasuras, emendas ou entrelinhas, dentro do prazo de validade para aqueles cuja validade possa expirar.

3.3.1 - Os Documentos que não tiverem prazo de validade declarado no próprio documento, da mesma forma que não conste previsão em legislação específica, os referidos deverão ter sido emitidos há, no máximo, 90 (noventa) dias, contados até a data da realização da licitação ou, se emitidos por prazo indeterminado, conforme legislação do órgão expedidor.

3.3.2 - Ficam excluídos da validade de 90 (noventa) dias os atestados técnicos e comprovações de inscrições.

3.4 - Somente será aceito o documento acondicionado no envelope n. 01, não sendo admitido posteriormente o recebimento de qualquer outro documento, nem a autenticação de cópia de qualquer documento por Servidor da Administração, nem permitido à licitante fazer qualquer adendo em documento entregue à Comissão.

3.5 - A documentação apresentada integrará os autos do processo e não será devolvida. A apresentação de quaisquer documentos através de cópias reprográficas sem a devida autenticação por cartório competente ou por Servidor da Administração, invalidará o documento, e, por consequência, inabilitará o licitante.

3.6 - Caso a licitante seja Microempresa ou Empresa de Pequeno Porte deverá apresentar Declaração que comprove tal situação.

ORIENTAÇÕES SOBRE A FASE DE HABILITAÇÃO:

3.7 - Na forma do que dispõe o art. 42, da Lei Complementar n. 123, de 14 de dezembro de 2006, alterada pela Lei Complementar n. 155, de 27 de outubro de 2016, a comprovação da regularidade fiscal e trabalhista das microempresas (ME) e empresas de pequeno porte (EPP) somente será exigida para efeito de assinatura do contrato.

3.8 - Para efeito do disposto no subitem acima, as microempresas (ME) e empresas de pequeno porte (EPP), por ocasião de participação neste procedimento licitatório, deverão apresentar toda a documentação exigida para efeito de comprovação de regularidade fiscal e trabalhista, mesmo que esta apresente alguma restrição.

3.9 - Havendo alguma restrição na comprovação da regularidade fiscal e trabalhista, será assegurado o prazo de 05 (cinco) dias úteis, contado a partir do momento em que o proponente for declarado vencedor do certame, prorrogáveis por igual período, a critério da Administração Pública, para a regularização da documentação, pagamento ou parcelamento do débito, e emissão de eventuais certidões negativas ou positivas com efeito de certidão negativa.

3.10 - A não regularização da documentação, no prazo previsto no subitem anterior, implicará decadência do direito à contratação, sem prejuízo das sanções previstas no art. 81, da Lei n. 8.666/93, sendo facultado à Administração convocar os licitantes remanescentes, na ordem de classificação, para a assinatura do contrato, ou revogar a licitação.

3.11 - Serão inabilitadas as licitantes que não atenderem às exigências desta Licitação referentes à fase de habilitação, bem como que apresentarem os documentos defeituosos em seu conteúdo e forma, e ainda, serão inabilitadas de forma superveniente as ME ou EPP que não apresentarem a regularização da documentação de regularidade fiscal e trabalhista no prazo definido acima.



CAPITULO IV - DA PROPOSTA DE PREÇO

4.1 - A empresa licitante deverá entregar à Comissão, até a hora e dia previstos neste Edital, envelope fechado tendo no frontispício os seguintes dizeres:

À Comissão Permanente de Licitação
Prefeitura Municipal de Assaré
Tomada de Preços Nº 2022.06.15.1
Envelope nº 02 - Proposta de Preços
Razão Social do Licitante

4.2 - As propostas de preços deverão ser apresentadas em 01 (uma) via em papel timbrado da própria empresa, sem emenda, rasuras ou entrelinhas, assinadas por representante legal e por responsável técnico da mesma a ser entregue a Comissão de Licitação em envelope fechado.

4.2.1 - Na proposta de preços deverá constar os seguintes dados:

- a) Identificação obrigatória dos preços apresentados para os serviços;
- b) Obras e Serviços a serem executados, iguais ao objeto desta licitação;
- c) Preço Global por quanto a licitante se compromete a executar as obras e serviços objeto desta Licitação, expressos em reais em algarismo e por extenso;
- d) Prazo de validade da Proposta, que será de, no mínimo, 60 (sessenta) dias;
- e) Prazo de execução dos serviços, que será de 150 (cento e cinquenta) dias.

4.2.2 - A proposta de preços deverá vir munida de orçamento(s) detalhado(s), contendo a especificação do Grupo/Subgrupo/Serviço, a quantidade, a unidade, o preço unitário e o preço total, em algarismo, e o preço GLOBAL do orçamento, cronograma físico-financeiro da obra, demonstrativo de taxa de Benefícios e Despesas Indiretas - BDI, planilha de encargos sociais, assim como da composição de todos os custos unitários dos serviços, devendo ser devidamente assinados pelo responsável técnico da empresa proponente, sob pena de desclassificação da mesma.

4.2.2.1 - O(s) orçamento(s) detalhado(s), contendo a especificação do Grupo/Subgrupo/Serviço e a quantidade, conforme item anterior, deverão ter seus itens e quantitativos idênticos aos apresentados nas planilhas fornecidas conjuntamente a este edital, não sendo permitido ao licitante alterá-la (em seu conteúdo e quantitativos) sob pena de imediata desclassificação. Caberá apenas ao licitante fornecer os preços para a execução dos serviços solicitados.

4.2.2.2 - Não serão aceitas proposta de preços, cujos preços unitários apresentados pelos licitantes, forem superiores aos constantes na(s) planilha(s) orçamentária(s) fornecida(s) conjuntamente a este edital, independentemente da quantidade de preços superiores apresentados, sob pena de imediata desclassificação de sua proposta.

4.2.2.3 - No caso de erro na coluna UNIDADE, a Comissão considerará como correta a Unidade expressa no Orçamento da Prefeitura Municipal de Assaré para o item.

4.3 - Os valores contidos nos orçamentos serão considerados em moeda corrente nacional (REAL) mesmo que não contenham o símbolo da moeda (R\$);

4.4 - Os preços constantes do orçamento da licitante deverá conter apenas duas casas decimais após a vírgula, cabendo ao licitante proceder ao arredondamento ou desprezar os números após as duas casas decimais dos centavos.

4.5 - Independente de declaração expressa, fica subentendida que no valor proposto estão incluídas todas as despesas necessárias à execução da obra, inclusive as relacionadas com:

- 4.5.1 - materiais, equipamentos e mão-de-obra;
- 4.5.2 - carga, transporte, descarga e montagem;
- 4.5.3 - encargos sociais, trabalhistas, previdenciários e outros;
- 4.5.4 - tributos, taxas e tarifas, emolumentos, licenças, alvarás, multas e/ou qualquer infrações;
- 4.5.5 - seguros em geral, bem como encargos decorrentes de fenômenos da natureza, da infortunística e de responsabilidade civil para quaisquer danos e prejuízos causados à Contratante e/ou a terceiros, gerados direta ou indiretamente pela execução das obras e/ou serviços;



4.6 - A obra será contratada por EMPREITADA POR MENOR PREÇO GLOBAL. Portanto os licitantes deverão verificar e calcular todas as quantidades dos serviços a serem executados. ASSARÉ-CE

CAPITULO V - DO PROCESSAMENTO, RECEBIMENTO, ABERTURA E JULGAMENTO DOS ENVELOPES DE HABILITAÇÃO E DE PROPOSTAS DE PREÇOS

5.1 - Os envelopes 01 - Documentação de Habilitação e 02 - Proposta de Preços, todos fechados, serão recebidos pela Comissão no dia, hora e local definidos no preâmbulo deste Edital.

5.2 - Após o Presidente da Comissão receber os envelopes 01 e 02 e declarar encerrado o prazo de recebimento dos envelopes, nenhum outro será recebido e nem serão aceitos documentos outros que não os existentes nos referidos envelopes.

5.3 - Em seguida, serão abertos os envelopes contendo os documentos exigidos para fins de habilitação. A Comissão examinará os aspectos relacionados com a suficiência, a formalidade, a idoneidade e a validade dos documentos, além de conferir se as cópias porventura apresentadas estão devidamente autenticadas. Os documentos para a habilitação, poderão ser apresentados em original, ou por qualquer processo de cópia devidamente autenticada por cartório competente, publicação em Órgãos da Imprensa Oficial ou por Servidor da Administração.

5.4 - Os documentos de habilitação serão rubricados pelos membros da Comissão, em seguida postos à disposição dos prepostos das licitantes para que os examinem e os rubriquem.

5.5 - A Comissão examinará possíveis apontamentos feitos por prepostos das licitantes, manifestando-se sobre o seu acatamento ou não.

5.6 - Se presentes os prepostos das licitantes à sessão, o Presidente da Comissão fará diretamente a intimação dos atos relacionados com a habilitação e Inabilitação das licitantes, fundamentando a sua decisão registrando os fatos em ata. Caberá aos prepostos das licitantes declararem intenção de interpor recurso, a fim de que conste em ata e seja aberto o prazo recursal. Os autos do processo estarão com vista franqueada ao interessado na presença da Comissão.

5.7 - Caso não estejam presentes à sessão os prepostos das licitantes, a intimação dos atos referidos no item anterior será feita através de publicação na Imprensa Oficial e em Jornal de Grande Circulação no Estado, iniciando-se no dia útil seguinte à publicação o prazo de 05 (cinco) dias úteis previsto em lei para a entrega à Comissão das razões e contrarrazões de recursos a serem interpostos pelos recorrentes. A sessão será suspensa.

5.8 - Decorridos os prazos e proferida a decisão sobre os recursos interpostos, a Comissão marcará a data e horário em que dará prosseguimento ao procedimento licitatório, cuja comunicação às licitantes será feita com a antecedência mínima de 24 (vinte e quatro) horas da data marcada, através de publicação na Imprensa Oficial e em Jornal de Grande Circulação no Estado.

5.9 - Inexistindo recurso, ou após proferida a decisão sobre recurso interposto, a Comissão dará prosseguimento ao procedimento licitatório. Inicialmente, será devolvido ao preposto da licitante inabilitada mediante recibo, o envelope fechado que diz conter a Proposta de Preços.

5.10 - Na ausência de qualquer preposto de licitante, a Comissão manterá em seu poder o referido envelope, que deverá ser retirado pela licitante no prazo de 30 (trinta) dias contados da data referida no aviso que marca a data da sessão de prosseguimento do procedimento licitatório.

5.11 - Será feita, em seguida, a abertura dos Envelope 02 das Licitantes habilitadas. A Comissão conferirá se foram entregues no referido envelope a Proposta e o Orçamento.

5.12 - Em seguida, a Comissão iniciará o JULGAMENTO. Inicialmente, serão examinados os aspectos formais da Proposta e do Orçamento. O não atendimento a pelo menos uma das exigências deste Edital será motivo de DESCLASSIFICAÇÃO da proposta.

5.13 - A Comissão fará, então, o ordenamento das propostas das demais licitantes não desclassificadas pela ordem crescente dos preços nelas apresentados.

5.14 - A Comissão examinará, da licitante cuja proposta está em primeiro, e demais lugares, o Orçamento. Não sendo encontrados erros a Comissão declarará a licitante classificada em primeiro lugar como vencedora desta licitação.



- 5.15 - Caso seja encontrado erro ou erros a Comissão promoverá desclassificação da proposta e fará a mesma verificação com relação à proposta da licitante que apresentou o segundo menor preço global, e assim sucessivamente, observada a ordem crescente dos valores das propostas de preços, até que uma mesma empresa tenha sua Proposta de Preços e o Orçamento da conformidade com todos os requisitos do Edital.
- 5.16 - A Comissão não considerará como erro as diferenças por ventura existentes nos centavos, decorrentes de operações aritméticas, desde que o somatório das diferenças nos centavos não ultrapasse o valor em real correspondente a 0,01 % do valor global do orçamento da licitante.
- 5.17 - Caso duas ou mais licitantes que não tenham sido desclassificadas apresentem suas propostas com preços iguais, a Comissão fará sorteio para classificá-las, e adotará os procedimentos previstos neste capítulo, observado o disposto na Lei Complementar nº 123, de 14 de dezembro de 2006.
- 5.18 - A Comissão, após os procedimentos previstos nos itens anteriores deste capítulo, suspenderá a sessão a fim de que seja lavrada Ata a ser assinada pelos membros da Comissão e pelos prepostos dos licitantes que participam da licitação.
- 5.19 - Se presentes os prepostos das licitantes à sessão, o Presidente da Comissão fará diretamente a intimação dos atos relacionados com o julgamento das propostas, fundamentando a sua decisão e registrando os atos em ata. Caberá aos prepostos das licitantes se manifestarem sobre a intenção de interpor ou não recurso, a fim de que conste em ata e seja aberto o prazo recursal. Os autos do processo estarão com vista franqueada ao interessado ou interessados na presença da Comissão.
- 5.20 - Caso não estejam presentes à sessão os prepostos das licitantes, a intimação dos atos referidos no item anterior será feita através de Publicação na Imprensa Oficial e em Jornal de Grande Circulação no Estado, iniciando-se no dia útil seguinte à publicação o prazo de 05 (cinco) dias úteis previsto em lei para a entrega a Comissão das razões de recursos a serem interpostos pelos recorrentes. A sessão será suspensa.
- 5.21 - As dúvidas que surgirem durante as reuniões serão esclarecidas pelo Presidente da Comissão, na presença dos prepostos das licitantes.
- 5.22 - À Comissão é assegurado o direito de suspender qualquer sessão e marcar seu reinício para outra ocasião, fazendo constar esta decisão da Ata dos trabalhos. No caso, os envelopes ainda não abertos deverão ser rubricados pelos membros e por, no mínimo, 02 (dois) prepostos de licitantes.
- 5.23 - A Comissão poderá, para analisar os Documentos de Habilitação, as Propostas e os Orçamentos, solicitar pareceres técnicos e suspender a sessão para realizar diligências a fim de obter melhores subsídios para as suas decisões.
- 5.24 - Todos os documentos ficam sob a guarda da Comissão Permanente de Licitação, até a conclusão do procedimento.
- 5.25 - No caso de decretação de feriado que coincida com a data designada para entrega dos envelopes 01 e 02 e suas aberturas, esta licitação se realizará no primeiro dia útil subsequente, na mesma hora e mesmo local, podendo, no entanto, a Comissão definir outra data, horário e até local, fazendo a publicação e divulgação na mesma forma do início.
- 5.26 - A Comissão não considerará qualquer oferta de vantagens não prevista neste Edital, nem preço ou vantagem baseada nas propostas das demais licitantes.
- 5.27 - Ocorrendo discrepância entre qualquer preço numérico ou por extenso, prevalecerá este último.
- 5.28 - Quando todas as licitantes forem inabilitadas ou todas as propostas forem desclassificadas, em não havendo intenção de interposição de recurso por parte de licitante, a Comissão poderá fixar às licitantes prazo de 08 (oito) dias úteis para a apresentação de nova documentação ou de outras propostas nos termos do art. 48 da Lei nº 8.666/93.
- 5.29 - Abertos os envelopes contendo as Propostas, após concluída a fase de habilitação, não cabe desclassificar a proposta por motivo relacionado com a habilitação, salvo em razão de fato superveniente ou só conhecido após o julgamento.
- 5.30 - A Comissão verificará a existência de microempresas (ME) ou empresas de pequeno porte (EPP), para o cumprimento do constante na Lei Complementar nº 123/2006, procedendo na forma dos subitens abaixo.
- 5.31 - Caso a proposta classificada em 1º lugar não seja ME ou EPP, a Comissão procederá de acordo com o seguinte:



5.31.1 - Fica assegurada, como critério de desempate (Lei Complementar nº 123, de 14 de dezembro de 2006), preferência de contratação para as ME e EPP.

5.31.2 - Entende-se por empate aquelas situações em que as propostas apresentadas pelas microempresas e empresas de pequeno porte sejam iguais ou até 10% (dez por cento) superiores à proposta melhor classificada, depois de ordenadas as propostas de preços em ordem crescente dos preços ofertados.

5.31.3 - Para efeito do disposto no subitem 5.31.1, ocorrendo empate, a Comissão procederá da seguinte forma:

a) a microempresa ou empresa de pequeno porte melhor classificada poderá apresentar proposta de preço inferior àquela considerada vencedora do certame, situação em que será classificada em primeiro lugar e consequentemente declarada vencedora do certame;

b) não ocorrendo a contratação da microempresa ou empresa de pequeno porte, na forma da alínea anterior, serão convocadas as remanescentes que porventura se enquadrem na hipótese do subitem 5.31.2, na ordem classificatória, para o exercício do mesmo direito.

5.31.4 - No caso de equivalência dos valores apresentados pelas microempresas e empresas de pequeno porte que se encontrem no intervalo estabelecido no subitem 5.31.2, será realizado sorteio entre elas para que se identifique aquela que primeiro poderá apresentar nova proposta de preços, que deverá ser registrada em ata.

5.31.5 - Na hipótese de não contratação nos termos previstos no subitem acima, o objeto licitado será adjudicado em favor da proposta originalmente vencedora do certame.

5.31.6 - Ocorrendo a situação prevista no subitem 5.31.3, a microempresa ou empresa de pequeno porte melhor classificada será convocada para apresentar nova proposta de preços após solicitação da Comissão. Todos os atos deverão constar da ata dos trabalhos.

CAPITULO VI - DO JULGAMENTO

6.1 - A Licitação será julgada com observância dos seguintes procedimentos:

6.1.1 - Serão inabilitadas as licitantes que não apresentarem os documentos relacionados no Capítulo III do presente Edital.

6.1.2 - A Comissão julgará as Propostas de Preços, atendendo sempre os critérios aqui estabelecidos, desclassificando as que não os satisfizerem.

6.1.3 - Serão rejeitadas de pronto as propostas incompletas em virtude de omissão ou insuficiência de informações, aquelas que contenham limitação ou condição constantes com as disposições deste Edital, bem como, as que cotarem preços julgados excessivos, simbólicos, irrisórios ou de valor zero.

6.1.4 - Não serão tomadas em considerações vantagens não previstas neste Edital, nem ofertas de redução sobre as demais propostas.

6.1.5 - Será julgada vencedora a proposta de menor preço global apresentada para o objeto licitado.

6.1.6 - Em caso de empate entre duas ou mais propostas, o vencedor será conhecido através de sorteio, observado o disposto na Lei Complementar nº 123, de 14 de dezembro de 2006.

CAPITULO VII - DA ADJUDICAÇÃO, DO PRAZO, DOS RECURSOS FINANCEIROS, DA FISCALIZAÇÃO, DO PAGAMENTO E DAS SANÇÕES

7.1 - A adjudicação do objeto dar-se-á com a assinatura do instrumento contratual até o 5º dia útil da convocação do licitante vencedor pela CONTRATANTE.

7.2 - O prazo de execução dos serviços será de 150 (cento e cinquenta) dias, contados a partir do recebimento da 1ª ordem de serviços EXPEDIDA pela CONTRATANTE.

7.3 - Os recursos financeiros oriundos do Convênio nº 215/2022 (Processo nº 03967921/2022 MAPP 1076) e Tesouro Municipal são os previstos na seguinte dotação orçamentária:

Órgão	Unid. Orç.	Projeto/Atividade	Elemento de Despesa
08	0808	15.451.0341.1.018.0000	4.4.90.51.00



7.4 - Os serviços objeto da presente licitação serão fiscalizados pela Secretaria Municipal de Infraestrutura e Estradas, a quem caberá atestar a execução dos serviços em certificados de medição que serão expedidos mensalmente até o 5º dia útil de cada mês.

7.5 - A CONTRATANTE efetuará o pagamento a CONTRATADA pelos serviços executados, medidos e aprovados pela fiscalização conforme Certificado de Medição, em até 5 (cinco) dias úteis da apresentação e aprovação pela Secretaria Municipal de Infraestrutura e Estradas, acompanhado da Nota Fiscal e Recibo, diretamente na Tesouraria da Prefeitura Municipal de Assaré.

7.5.1 - No caso de atraso no pagamento das faturas, será devido juros de mora de 1% (um por cento) ao mês, havendo reivindicação da Contratada.

7.6 - Independente das sanções Administrativas previstas na Lei nº 8.666/93, e suas alterações posteriores, será aplicada multa de 10% (dez por cento) sobre o valor total da contratação em caso de recusa tácita ou expressa do licitante vencedor em assinar o contrato.

7.7 - A inobservância das obrigações contratuais acarretará à Contratada além de Sanções Administrativas e Penais previstas na Lei nº 8.666/93 a aplicação das seguintes multas:

7.7.1 - Multa de 0,5% (meio por cento) sobre o valor da ordem de serviços, por dia de paralisação injustificada dos serviços.

7.7.2 - Multa de 0,5% (meio por cento) sobre o valor da ordem de serviços, por dia de atraso injustificado do início dos serviços.

7.7.3 - Multa de 10% (dez por cento) sobre o valor total do contrato e proibição de contratação por um período de 2 (dois) anos, com a Prefeitura Municipal de Assaré pela inexecução total ou parcial do contrato.

CAPÍTULO VIII - DAS OBRIGAÇÕES DA CONTRATADA

8.1 - As obrigações da CONTRATADA são as discriminadas na Minuta Contratual, parte integrante do Edital, independente de sua transcrição.

CAPÍTULO IX - DAS OBRIGAÇÕES DA CONTRATANTE

9.1 - As obrigações da CONTRATANTE são as discriminadas na Minuta Contratual, parte integrante do Edital, independente de sua transcrição.

CAPÍTULO X - DOS ACRÉSCIMOS OU SUPRESSÕES AO CONTRATO

10.1 - A Contratante reserva-se o direito de, a qualquer tempo, introduzir modificações ou alterações no projeto, plantas e especificações.

10.2 - Caso as alterações ou modificações impliquem aumento ou diminuição dos serviços que tenham preços unitários cotados na proposta, valor respectivo, para efeito de pagamento ou abatimento, será apurado com base nas cotações apresentadas no orçamento.

10.3 - Caso as alterações e ou modificações não tenham no orçamento da licitante os itens correspondentes com os seus respectivos preços unitários, serão utilizados os preços unitários constantes da tabela de preços utilizada pela Prefeitura Municipal de Assaré.

10.4 - À Prefeitura Municipal de Assaré caberá o direito de promover acréscimos ou supressões nas obras ou serviços, que se fizerem necessários, até o limite correspondente a 25% (vinte e cinco por cento) do valor inicial do Contrato, mantendo-se as demais condições do contrato nos termos do Art. 65, parágrafo 1º, da Lei nº 8.666/93.

10.5 - Caso haja acréscimo ou diminuição no volume dos serviços este será objeto de Termo Aditivo ao contrato, após o que será efetuado o pagamento, calculado nos termos dos itens 10.2 e 10.3 deste Edital.

CAPÍTULO XI - DOS RECURSOS

11.1 - Das decisões proferidas pela Comissão de Licitação caberão recursos nos termos do art. 109 da Lei nº 8.666/93.



11.2 - Os recursos deverão ser dirigidos ao(à) Secretário(a) Ordenador(a) da Despesa, interpostos mediante petição, devidamente arazoada subscrita pelo representante legal da recorrente, que comprovará sua condição como tal.

11.3 - Os recursos relacionados com a habilitação e inabilitação da licitante e do julgamento das propostas deverão ser entregues ao Presidente ou a um dos Membros da Comissão de Licitação da Prefeitura Municipal de Assaré, no devido prazo, não sendo conhecidos os interpostos fora dele.

11.4 - Interposto, o recurso será comunicado aos demais licitantes, que poderão impugná-los no prazo de 05 (cinco) dias úteis.

11.5 - Decidido o recurso pela Comissão, deverá ser enviado, devidamente informado, ao Secretário Ordenador da Despesa, que proferirá sua decisão.

11.6 - Nenhum prazo de recurso se inicia ou corre sem que os autos do processo estejam com vista franqueada ao interessado.

11.7 - Na contagem dos prazos excluir-se-á o dia do início e incluir-se-á o do vencimento, e considerar-se-ão os dias consecutivos, exceto quando for explicitamente disposto em contrário.

CAPITULO XII - DAS DISPOSIÇÕES GERAIS

12.1 - A apresentação da proposta configura que o licitante tomou conhecimento de todas as informações e demais condições para o cumprimento das obrigações desta licitação.

12.2 - À Contratada caberá toda e qualquer obrigação civil, penal e trabalhista decorrentes da execução do contrato.

12.3 - A Contratada deverá registrar o contrato na Entidade Profissional Competente até 10 (dez) dias úteis após a sua assinatura.

12.4 - A contratada se obriga a manter as condições de habilitação previstas no Edital de licitação, durante a execução do contrato.

12.5 - A Comissão Permanente de Licitação atenderá aos interessados, no horário de 08:00 às 12:00 horas, de 2ª à 6ª feira, na sede da Prefeitura Municipal de Assaré, sito na Rua Helena Mendonça Figueiredo, nº 200, Centro, Assaré - CE.

12.6 - É facultada a Comissão de Licitação, em qualquer fase da licitação, promover diligências destinadas a esclarecer a instrução do processo.

12.7 - Esta Licitação poderá ser anulada em qualquer tempo, desde que seja constatada ilegalidade no processo e/ou no seu julgamento, ou revogada por conveniência da Administração, por decisão fundamentada, em que fique evidenciada a notória relevância de interesse da Prefeitura Municipal de Assaré, sem que caiba aos licitantes qualquer indenização.

12.8 - A documentação apresentada para fins de habilitação fará parte dos autos da licitação e não será devolvida ao proponente.

12.9 - A CONTRATANTE se reserva o direito de rescindir o Contrato, na forma da Lei.

12.10 - A homologação da presente Licitação é da competência da CONTRATANTE, nos termos da Lei.

12.11 - Os casos omissos deste Edital serão resolvidos pela Comissão de Licitação da Prefeitura Municipal de Assaré, aplicando-se os dispositivos da Lei nº 8.666/93 e legislação complementar.

12.12 - A Comissão de Licitação poderá conceder prazo de até 15 (quinze) minutos de tolerância para a participação de possíveis atrasados.

12.13 - Das decisões da Comissão de Licitação, caberá recurso previsto no artigo 109 da Lei n.º 8.666/93, e suas alterações posteriores.

12.14 - O Foro para dirimir quaisquer dúvidas oriundas da presente Licitação é o da Comarca de Assaré - CE.

Assaré/CE, 15 de junho de 2022.



Mickaelly Lohane Morais Tributino
Comissão Permanente de Licitação
Presidente

GOVERNO MUNICIPAL DE ASSARÉ



CONSTRUÇÃO E REFORMA DE PRAÇAS NO MUNICÍPIO DE ASSARÉ - CE - MAPP 1076

MAIO DE 2022

**CONSTRUÇÃO E REFORMA DE PRAÇAS
NO MUNICÍPIO DE ASSARÉ - CE - MAPP**

1076

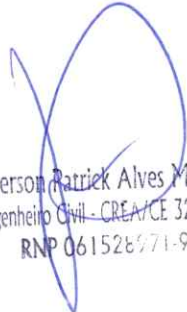
Emerson Patriek Alves Martins
Engenheiro Civil - CREA/CE 321456
RNP 061526671-9



Conselho Regional de Engenharia e Agronomia do Ceará

ASSINIAÇÃO
ASSARE-CE

1. Responsável Técnico

EMERSON PATRICK ALVES MARTINS

Título profissional: ENGENHEIRO CIVIL

RNP: 0615289819

Registro: 0615289819CE

2. Dados do Contrato

Contratante: PREFEITURA MUNICIPAL DE ASSARÉ

RUA DR PAIVA

Complemento:

Cidade: ASSARÉ

Bairro: CENTRO

UF: CE

CPF/CNPJ: 07.587.983/0001-53

Nº: 415

CEP: 63140000

Contrato: Não especificado

Valor: R\$ 5.000,00

Ação Institucional: NENHUMA - NÃO OPTANTE

Celebrado em:

Tipo de contratante: Pessoa Jurídica de Direito Público

3. Dados da Obra/Serviço

PRAÇA BAIRRO POPULARES, PRAÇA VILA BONITA BONITA, PRAÇA DA QUADRA DO DISTRITO AMARO, PRAÇA DO CEMITÉRIO DO DISTRITO AMARO, PRAÇA DA CAPELA DA VILA MOËDA, PRAÇA SÍTIO BARREIROS, PRAÇA VILA FELIZ, E PRAÇA SÍTIO VARJOTA

Nº: S/Nº

Complemento: ZONA URBANA E ZONA RURAL

Cidade: ASSARÉ

Data de Início: 07/02/2022

Previsão de término: 31/12/2022

Bairro: DIVERSAS LOCALIDADES

UF: CE

CEP: 63140000

Coordenadas Geográficas: 06°52'23.74"S, 39°52'8.29"W

Finalidade: Infraestrutura

Proprietário: PREFEITURA MUNICIPAL DE ASSARÉ

Código: Não Especificado

CPF/CNPJ: 07.587.983/0001-53

4. Atividade Técnica

	Quantidade	Unidade
14 - Elaboração		
80 - Projeto > CONSTRUÇÃO CIVIL > EDIFICAÇÕES > DE REFORMA DE EDIFICAÇÃO > #1.1.2.4 - EM MATERIAIS MISTOS	1,00	un
80 - Projeto > CONSTRUÇÃO CIVIL > EDIFICAÇÕES > DE EDIFICAÇÃO > #1.1.1.4 - EM MATERIAIS MISTOS	1,00	un
80 - Projeto > GEODÉSIA > GEORREFERENCIAMENTO > DE GEORREFERENCIAMENTO > #34.6.1.1 - URBANO	1,00	un
80 - Projeto > GEODÉSIA > GEORREFERENCIAMENTO > DE GEORREFERENCIAMENTO > #34.6.1.2 - RURAL	1,00	un
35 - Elaboração de orçamento > CONSTRUÇÃO CIVIL > EDIFICAÇÕES > DE REFORMA DE EDIFICAÇÃO > #1.1.2.4 - EM MATERIAIS MISTOS	1,00	un
35 - Elaboração de orçamento > CONSTRUÇÃO CIVIL > EDIFICAÇÕES > DE EDIFICAÇÃO > #1.1.1.4 - EM MATERIAIS MISTOS	1,00	un
18 - Fiscalização		
60 - Fiscalização de obra > CONSTRUÇÃO CIVIL > EDIFICAÇÕES > DE REFORMA DE EDIFICAÇÃO > #1.1.2.4 - EM MATERIAIS MISTOS	1,00	un
60 - Fiscalização de obra > CONSTRUÇÃO CIVIL > EDIFICAÇÕES > DE EDIFICAÇÃO > #1.1.1.4 - EM MATERIAIS MISTOS	1,00	un

Após a conclusão das atividades técnicas o profissional deve proceder a baixa desta ART

5. Observações

ART DE PROJETO, GEORREFERENCIAMENTO, ORÇAMENTO E FISCALIZAÇÃO DA REFORMA REFORMA E CONSTRUÇÃO DE PRAÇAS, LOCALIZADAS EM DIVERSAS LOCALIDADES DO MUNICÍPIO DE ASSARÉ-CE.

6. Declarações

- Declaro que estou cumprindo as regras de acessibilidade previstas nas normas técnicas da ABNT, na legislação específica e no decreto n. 5296/2004.

7. Entidade de Classe

NENHUMA - NÃO OPTANTE

Emerson Patrick Alves Martins
Engenheiro Civil - CREA/CE 321456
RNP 061528971-9

A autenticidade desta ART pode ser verificada em: <https://crea-ce.sitac.com.br/publico/>, com a chave: cDw0Y
Impresso em: 20/04/2022 às 16:10:11 por: , ip: 200.77.183.93





Anotação de Responsabilidade Técnica - ART
Lei nº 6.496, de 7 de dezembro de 1977

CREA-CE

COMISSÃO PERMANENTE DE LICITAÇÃO
Página 2/2
000055
FIS
ART OBRA / SERVIÇO
Nº CE20220972017

Conselho Regional de Engenharia e Agronomia do Ceará

ASSINATURA INICIAL

8. Assinaturas

Declaro serem verdadeiras as informações acima

ASSARÉ - CE 20 de ABRIL de 2022
Local data

Emerson Patrick Alves Martins

EMERSON PATRICK ALVES MARTINS - CPF: 044.532.513-51

PREFEITURA MUNICIPAL DE ASSARÉ - CNPJ: 07.587.983/0001-53

9. Informações

* A ART é válida somente quando quitada, mediante apresentação do comprovante do pagamento ou conferência no site do Crea.

10. Valor

Valor da ART: R\$ 88,78 Registrada em: 20/04/2022 Valor pago: R\$ 88,78 Nosso Número: 8215339455

A autenticidade desta ART pode ser verificada em: <https://crea-ce.sitac.com.br/publico/>, com a chave: cDw0Y
Impresso em: 20/04/2022 às 16:10:11 por: , ip: 200.77.183.93

www.creace.org.br
Tel: (85) 3453-5800

faleconosco@creace.org.br
Fax: (85) 3453-5804

 **CREA-CE**
Conselho Regional de Engenharia
e Agronomia do Ceará



NOTA TÉCNICA PARCELAS DE MAIOR RELEVÂNCIA

REFERÊNCIA: **CONSTRUÇÃO E REFORMA DE PRAÇAS NO MUNICÍPIO DE ASSARÉ-CE.**

Esta presente nota técnica apresenta, baseada no projeto básico, memorial descritivo e planilha orçamentária em anexo, as parcelas de maior relevância para execução da obra, levando em consideração a importância técnica e financeira de tais serviços para a devida execução da referida obra, conforme **Artigo 30, inciso II, § 2º**, da Lei nº 8.666 de 21 de Junho de 1993.

Art. 30. A documentação relativa à qualificação técnica limitar-se-á a:

A comprovação de aptidão referida no inciso II do caput deste artigo, no caso das licitações pertinentes a obras e serviços, será feita por atestados fornecidos por pessoas jurídicas de direito público ou privado, devidamente registrados nas entidades profissionais competentes, limitadas as exigências a:

Capacitação técnico-profissional: comprovação do licitante de possuir em seu quadro permanente, na data prevista para entrega da proposta, profissional de nível superior ou outro devidamente reconhecido pela entidade competente, detentor de atestado de responsabilidade técnica por execução de obra ou serviço de características semelhantes, limitadas estas exclusivamente às parcelas de maior relevância e valor significativo do objeto da licitação, vedadas as exigências de quantidades mínimas ou prazos máximos;

Parcelas de maior relevância:

- PISO INTERTRAVADO TIPO TIJOLINHO (20 X 10 X 4CM), CINZA - COMPACTAÇÃO MECANIZADA;
- BANCO DE MADEIRA C/ASSENTO FIXADO EM CONCRETO E ENCOSTO FIXADO EM TUBO DE AÇO GALVANIZADO 3";
- LUMINARIA DE LED PARA ILUMINACAO PUBLICA, DE 98 W
- ATE 137 W, INVOLUCRO EM ALUMINIO OU ACO INOX.

Com base no que foi apresentado, aguarda-se aprovação desta nota técnica.

Assaré (CE), 31 de maio de 2022.



Emerson Patrick Alves Martins
Engenheiro Civil - CREA/CE 321456-D
RNP 061528981-9

MEMORIAL DESCRITIVO		COMISSÃO DE LICITAÇÃO				
	OBRA: CONSTRUÇÃO E REFORMA DE DIVERSAS PRAÇAS - MUNICÍPIO DE ASSARÉ - MAPP 1079	DATA: 15/05/2022	BBI: 27,50%			000057
DESCRIÇÃO:	CONSTRUÇÃO E REFORMA DE DIVERSAS PRAÇAS - MUNICÍPIO DE ASSARÉ - MAPP 1079	FONTE	VERSÃO	HORA	MES	REF.
LOCAL:	DIVERSAS LOCALIDADES - MUNICÍPIO DE ASSARÉ - CE	SEINFRA	027.1 COM DESONERAÇÃO	83,85%	47,76%	05/2021
CLIENTE:	GOVERNO MUNICIPAL DE ASSARÉ	SINAPI	2022/03 COM DESONERAÇÃO	83,55%	47,46%	04/2022
			COMPOSIÇÕES PRÓPRIAS	0,00%	0,00%	

1. SERVIÇOS PRELIMINARES

CONSTRUÇÃO DA PRAÇA BAIRRO POPULARES
 CONSTRUÇÃO DA PRAÇA LOCALIDADE DE VILA BONITA
 CONSTRUÇÃO DA PRAÇA AMARO I
 CONSTRUÇÃO DA PRAÇA AMARO CEMITÉRIO
 CONSTRUÇÃO DA PRAÇA VILA FELIZ
 CONSTRUÇÃO DA PRAÇA SÍTIO VARJOTA
 CONSTRUÇÃO PRAÇA DA MATRIZ - CENTRO
 CONSTRUÇÃO DA PRAÇA IGREJA LOCALIDADE DE ARATAMA

CORRERÃO POR CONTA EXCLUSIVA DA EMPREITEIRA A EXECUÇÃO E TODAS AS DESPESAS COM AS INSTALAÇÕES PROVISÓRIAS DAS OBRAS, TAIS COMO:

- PLACAS DO CREA, SEMACE E PREFEITURA;
- ABERTURA E CONSERVAÇÃO DE CAMINHOS E ACESSOS;
- MÁQUINAS, EQUIPAMENTOS E FERRAMENTAS NECESSÁRIAS À EXECUÇÃO DOS SERVIÇOS;
- BARRACÕES PARA DEPÓSITOS E ALOJAMENTOS;
- INSTALAÇÕES PROVISÓRIAS DE ÁGUA, ESGOTO, LUZ, FORÇA, TELEFONE, E LÓGICA;
- REFEITÓRIOS, SANITÁRIOS, CHUVEIROS;

CORRERÃO IGUALMENTE POR CONTA DA EMPREITEIRA, OUTRAS DESPESAS DE CARÁTER GERAL OU LEGAL QUE INCIDAM DIRETAMENTE SOBRE O CUSTO DAS OBRAS E SERVIÇOS, TAIS COMO:

- DESPESAS ADMINISTRATIVAS DA OBRA;
- CONSUMOS MENSAIS DE ÁGUA, ENERGIA ELÉTRICA E TELEFONE;
- TRANSPORTES INTERNOS E EXTERNOS;
- EXTINTORES DE INCÊNDIO E SEGUROS;
- DESPESAS DIVERSAS TAIS COMO MATERIAIS DE ESCRITÓRIO E DE LIMPEZA DA OBRA;
- ENSAIOS OU TESTES EXIGIDOS PELAS NORMAS TÉCNICAS BRASILEIRAS.
- VIGIAS, SERVENTES PARA ARRUMAÇÃO E LIMPEZA PERIÓDICA DA OBRA, GUINCHEIRO (SE REQUERIDO), ETC;
- EPI'S;

TODAS AS INSTALAÇÕES QUE COMPÕEM O CANTEIRO DE OBRAS DEVERÃO SER MANTIDAS EM PERMANENTE ESTADO DE LIMPEZA, HIGIENE E CONSERVAÇÃO. A EMPREITEIRA TOMARÁ TODAS AS PRECAUÇÕES E CUIDADOS NO SENTIDO DE GARANTIR A ESTABILIDADE DE PRÉDIOS VIZINHOS, CANALIZAÇÕES E REDES QUE POSSAM SER ATINGIDAS, PAVIMENTAÇÃO DAS ÁREAS ADJACENTES E OUTRAS PROPRIEDADES DE TERCEIROS E TRANSEUNTES, DURANTE A EXECUÇÃO DE TODAS AS ETAPAS DA OBRA.

FAZEM PARTE INTEGRANTE DESTES CADERNO DE ENCARGOS, INDEPENDENTEMENTE DE TRANSCRIÇÃO, TODAS AS NORMAS (NB'S) DA A.B.N.T. RELACIONADAS COM OS TRABALHOS E SERVIÇOS ABRANGIDOS POR ESTA ESPECIFICAÇÃO, ASSIM COMO OS QUE CONSTITUEM OBJETO DO CORRESPONDENTE CONTRATO E/OU AINDA, CONSTANTES DA SUA CORRESPONDENTE PLANILHA ORÇAMENTÁRIA. SERVIÇOS MAIS ESPECÍFICOS E PARTICULARES, PORVENTURA NÃO DESCRITOS NESTA ESPECIFICAÇÃO, SERÃO FORNECIDOS EM ANEXO. SERÃO OBEDECIDAS TODAS AS RECOMENDAÇÕES, COM RELAÇÃO À SEGURANÇA DO TRABALHO, CONTIDAS NA NORMA REGULAMENTAR NR-18, PORTARIA 3.214, DE 08-06-78, DO MINISTÉRIO DO TRABALHO, PUBLICADA NO DOU DE 06-07-78 (SUPLEMENTO), E POSTERIORMENTE A QUALQUER OUTRA NORMA QUE VENHA A SUBSTITUI-LA OU MODIFICÁ-LA. EM CASO DE DÚVIDA OU DIVERGÊNCIA NA INTERPRETAÇÃO DOS PROJETOS E ESTAS ESPECIFICAÇÕES, PRIMEIRAMENTE, DEVERÁ SER CONSULTADA A FISCALIZAÇÃO. EM CASO DE DIVERGÊNCIA ENTRE AS ESPECIFICAÇÕES DESTES E AS ESPECIFICAÇÕES DO PROJETO, PREVALECERÃO AS DO PRIMEIRO. QUALQUER DIVERGÊNCIA ENTRE A PLANILHA ORÇAMENTÁRIA E AS ESPECIFICAÇÕES DESTES CADERNO DE ENCARGOS, PREVALECERÃO ESTAS ÚLTIMAS. EM CASO DE DIVERGÊNCIA ENTRE QUALQUER UM DESTES ELEMENTOS CITADOS E O CONTRATO PREVALECERÁ ESTE ÚLTIMO. OS SERVIÇOS A SEREM EXECUTADOS DEVERÃO OBEDECER RIGOROSAMENTE ÀS NORMAS E DOCUMENTOS ABAIXO, APLICÁVEIS DIRETA OU INDIRETAMENTE ÀS OBRAS PÚBLICAS:

- A)DECRETO Nº 5.296/04;
- B)NBR 9050:2004;
- C)DEMAIS NORMAS DA ABNT;
- D)NORMAS REGULAMENTADORAS DO MINISTÉRIO DO TRABALHO E EMPREGO;
- E)TODAS AS DISPOSIÇÕES LEGAIS DA UNIÃO, DO GOVERNO DO ESTADO E DA PREFEITURA DE ASSARÉ/CE;
- F)REGULAMENTOS DAS EMPRESAS CONCESSIONÁRIAS LOCAIS;
- G)EDITAL DE LICITAÇÃO DA PRESENTE OBRA;

Emerson Patrick Alves Martins
 Engenheiro Civil - CREA/CE 321456
 RNP 061528971-9

		MEMORIAL DESCRITIVO		COMISSÃO			ELICITAÇÃO		
	OBRA:	CONSTRUÇÃO E REFORMA DE DIVERSAS PRAÇAS - MUNICÍPIO DE ASSARÉ - MAPP 1079	DATA:	15/05/2022	BDI: 27,50%		Fis. 000058		
	DESCRIÇÃO:	CONSTRUÇÃO E REFORMA DE DIVERSAS PRAÇAS - MUNICÍPIO DE ASSARÉ - MAPP 1079	FONTE	VERSÃO	HORA	MES	REF.		
	LOCAL:	DIVERSAS LOCALIDADES - MUNICÍPIO DE ASSARÉ - CE	SEINFRA	027.1 COM DESONERAÇÃO	83,85%	47,78%	05/2021		
	CLIENTE:	GOVERNO MUNICIPAL DE ASSARÉ	SINAPI	2022/03 COM DESONERAÇÃO	83,55%	47,46%	04/2022		
				COMPOSIÇÕES PRÓPRIAS	0,00%	0,00%	ASSARÉ-CE		

- H) CÓDIGO CIVIL BRASILEIRO;
 I) LEIS E RESOLUÇÕES DO CREA-CE E CONFEA;
 J) PRESCRIÇÕES E RECOMENDAÇÕES DOS FABRICANTES DOS MATERIAIS A SEREM EMPREGADOS NA OBRA;
 K) NORMAS INTERNACIONAIS CONSAGRADAS, NA AUSÊNCIA DE NORMAS ESPECÍFICAS DA ABNT; E
 L) PRÁTICAS SEAPE – CONSTRUÇÃO, DO MINISTÉRIO DO ORÇAMENTO, PLANEJAMENTO E GESTÃO.

TODOS OS DOCUMENTOS ACIMA DESCRITOS FAZEM PARTE INTEGRANTE DO PRESENTE CADERNO DE ENCARGOS.

O CONTRATADO DEVERÁ OBTER TODAS AS LICENÇAS DA OBRA E SUAS EVENTUAIS E NECESSÁRIAS RENOVAÇÕES, JUNTO AOS ÓRGÃOS COMPETENTES.

EM CASO DE DÚVIDA OU DIVERGÊNCIA NA INTERPRETAÇÃO DOS PROJETOS E ESTAS ESPECIFICAÇÕES, PRIMEIRAMENTE, DEVERÁ SER CONSULTADA O AUTOR DO PROJETO, ESTE EMITIRÁ RELATÓRIO CONCLUSIVO PARA A FISCALIZAÇÃO. QUALQUER DIVERGÊNCIA ENTRE A PLANILHA ORÇAMENTÁRIA E AS ESPECIFICAÇÕES DESTA ESPECIFICAÇÕES, PREVALECERÃO ESTAS ÚLTIMAS. EM CASO DE DIVERGÊNCIA ENTRE QUALQUER UM DESTES ELEMENTOS CITADOS E O CONTRATO PREVALECERÁ ESTE ÚLTIMO. EM CASO DE DÚVIDA OU DIVERGÊNCIA ENTRE QUANTIDADES ORÇADAS OU SERVIÇOS NÃO INCLUSOS EM PLANILHA DE ORÇAMENTO, DEVERÁ SER CONSULTADO ANTES DO INÍCIO DESTES SERVIÇOS, O TÉCNICO RESPONSÁVEL PELA ELABORAÇÃO DO ORÇAMENTO, ESTE ENTÃO EMITIRÁ A FISCALIZAÇÃO, SE FOR O CASO, RELATÓRIO CONCLUSIVO PARA A FISCALIZAÇÃO.

PARA EFEITO DE COLETA DE VALORES ORÇAMENTÁRIOS ADOTOU-SE O SEGUINTE CRITÉRIO:

A) UTILIZAÇÃO DA TABELA DE PREÇOS OFICIAL DA SECRETARIA DE INFRA-ESTRUTURA DO ESTADO DO CEARÁ – SEINFRA – VERSÃO 027.1 C/ DESONERAÇÃO- TABELA UNIFICADA E SINAPI 2021/07 C/ DESONERAÇÃO;

B) UTILIZANDO OS ÍNDICES: BDI=27,50% E LEIS SOCIAIS 83,85%.

C) NA AUSÊNCIA DE DADOS NO ITEM ANTERIOR, UTILIZA-SE TABELA SICRO 2, NA AUSÊNCIA DE DADOS COMPLEMENTAR COM A DA PREFEITURA, TENDO COMO BASE A TABELA DE INSUMOS DA SEINFRA E NA AUSÊNCIA DESTES, INSUMOS COM PREÇOS COTADOS NO MERCADO DO MUNICÍPIO, SUBSIDIANDO A ELABORAÇÃO DE PLANILHAS DE COMPOSIÇÕES PRÓPRIAS;

D) SE ADOTADO INSUMOS COTADOS A PREÇO DE MERCADO, ESTE CORRESPONDE A PESQUISA REALIZADA ATÉ 06(SEIS) MESES DA ELABORAÇÃO DA PLANILHA CORRESPONDENTE.

É DE OBRIGAÇÃO DA CONTRATADA FORNECER AOS FISCAIS, TÉCNICOS, OPERÁRIOS E VISITANTES, DURANTE A SUA PERMANÊNCIA NO CANTEIRO, OS EQUIPAMENTOS DE PROTEÇÃO INDIVIDUAL CONFORME DESCRIMINADO NA NORMA REGULAMENTADORA NR-18, PORTARIA 3.214, DE 08-06-78, DO MINISTÉRIO DO TRABALHO, PUBLICADA NO DOU DE 06-07-78 (SUPLEMENTO), E POSTERIORMENTE A QUALQUER OUTRA NORMA QUE VENHA A SUBSTITUI-LA OU MODIFICÁ-LA. SERÃO DE RESPONSABILIDADE EXCLUSIVA DO CONTRATADO, A AQUISIÇÃO E DISCIPLINAMENTO DE UTILIZAÇÃO DE EQUIPAMENTOS DE PROTEÇÃO INDIVIDUAL OU COLETIVO. A FISCALIZAÇÃO PODERÁ INTERROMPER A EXECUÇÃO DE DETERMINADO SERVIÇO, CASO SE VERIFIQUE O USO INADEQUADO E/OU INEXISTENTE DESTES EQUIPAMENTOS.

1.1. C1937 - PLACAS PADRÃO DE OBRA (M2)

A PLACA PADRÃO DA OBRA SERÁ DO TIPO BANNER NAS DIMENSÕES DE 4,0 M X 2,5 M, TOTALIZANDO 10,0M², DE LARGURA E ESPESSURA 0,3 MM, COM PADRÃO E MODELO DO GOVERNO FEDERAL. AFIXADA EM BARROTE DE MADEIRA 3" X 3", PINTADA COM ESMALTE SINTÉTICO.

A EMPRESA TAMBÉM DEVERÁ INSTALAR ÀS SUAS EXPENSAS AS PLACAS IDENTIFICADORAS DA EMPRESA E DEMAIS PLACAS EXIGIDAS PELA LEGISLAÇÃO E ÓRGÃOS FISCALIZADORES (CREA, SEMACE E ETC.). A PLACA QUE SE TORNA OBRIGATÓRIA POR IMPOSIÇÃO DA LEGISLAÇÃO DO CREA, DEVE SER TAMBÉM FIXADA, MAS ESTA NÃO É CONTEMPLADA EM PLANILHA, VISTO ESTÁ SER COMPONENTE DO BDI DA EMPRESA E/OU DESPESAS DO TÉCNICO RESPONSÁVEL. SEGUNDO REDAÇÃO DO ACÓRDÃO 325-2007 DO TCU, ESTE ITEM NÃO DEVE CONTEMPLAR EM SUA COMPOSIÇÃO VALOR DE BDI ACRESCIDO.

1.2. C2873 - LOCAÇÃO DA OBRA COM AUXÍLIO TOPOGRÁFICO (ÁREA ATÉ 5000 M2) (M2)

Emerson Patrick Alves Martins
 Engenheiro Civil - CREA/CE 321456
 RNP 041528971-9

MEMORIAL DESCRITIVO

COMISSÃO
FIS 000059
CITACÃO

	OBRA:	CONSTRUÇÃO E REFORMA DE DIVERSAS PRAÇAS - MUNICÍPIO DE ASSARÉ - MAPP 1079	DATA : 15/05/2022		BDI : 27,50%		
	DESCRIÇÃO:	CONSTRUÇÃO E REFORMA DE DIVERSAS PRAÇAS - MUNICÍPIO DE ASSARÉ - MAPP 1079	FONTE	VERSÃO	HORA	MES	REF.
	LOCAL:	DIVERSAS LOCALIDADES - MUNICÍPIO DE ASSARÉ - CE	SEINFRA	027.1 COM DESONERAÇÃO	83,85%	47,76%	05/2021
	CLIENTE:	GOVERNO MUNICIPAL DE ASSARÉ	SINAPI	2022/03 COM DESONERAÇÃO	83,55%	47,46%	04/2022
			COMPOSIÇÕES PRÓPRIAS		0,00%	0,00%	

A LOCAÇÃO SERÁ DE RESPONSABILIDADE DO CONSTRUTOR, DEVENDO O MESMO UTILIZAR OS SERVIÇOS DE TOPÓGRAFO E NIVELADOR COM OS RESPECTIVOS INSTRUMENTOS TEODOLITO E NÍVEL. HAVENDO DISCREPÂNCIAS ENTRE AS CONDIÇÕES LOCAIS E OS ELEMENTOS DO PROJETO A OCORRÊNCIA DEVERÁ SER OBJETO DE COMUNICAÇÃO POR ESCRITO À FISCALIZAÇÃO, A QUEM COMPETIRÁ DELIBERAR A RESPEITO.

A OCORRÊNCIA DE ERRO NA LOCAÇÃO DA OBRA IMPLICARÁ PARA O CONSTRUTOR NA OBRIGAÇÃO DE PROCEDER, COM ÔNUS EXCLUSIVO PARA SI, AS DEMOLIÇÕES, MODIFICAÇÕES E/OU REPOSIÇÕES QUE SE TORNAREM NECESSÁRIAS, A JUÍZO DA FISCALIZAÇÃO, SEM QUE ISSO IMPLIQUE EM ALTERAÇÃO NO PRAZO DA OBRA.

1.3. C0328 - ATERRO C/COMPACTAÇÃO MECÂNICA E CONTROLE, MAT. DE AQUISIÇÃO (M3)

ATERRO C/COMPACTAÇÃO MECÂNICA E CONTROLE, MAT. DE AQUISIÇÃO

2. PAVIMENTAÇÃO

SERÃO EXECUTADOS EM RIGOROSA OBEDIÊNCIA AO PROJETO ARQUITETÔNICO NO QUE CONCERNE AO TIPO, FORMATO, DIMENSÕES, CÔR, ETC. OS PISOS SÓ SERÃO EXECUTADOS APÓS O ASSENTAMENTO DAS CANALIZAÇÕES QUE DEVEM PASSAR SOB ELAS, COMO TAMBÉM, SE FOR O CASO, APÓS COMPLETADO O SISTEMA DE DRENAGEM.

2.1. C5028 - PISO INTERTRAVADO TIPO TIJOLINHO (20 X 10 X 4CM), CINZA - COMPACTAÇÃO MECANIZADA (M2)

PISO INTERTRAVADO TIPO TIJOLINHO (20 X 10 X 4CM), CINZA - COMPACTAÇÃO MECANIZADA

2.2. C5027 - PISO INTERTRAVADO TIPO TIJOLINHO (20 X 10 X 4CM), COLORIDO - COMPACTAÇÃO MECANIZADA (M2)

PISO INTERTRAVADO TIPO TIJOLINHO (20 X 10 X 4CM), COLORIDO - COMPACTAÇÃO MECANIZADA

2.3. C0366 - BANQUETA/ MEIO FIO DE CONCRETO P/ VIAS URBANAS (1,00X0,35X0,15M) (M)

BANQUETA/ MEIO FIO DE CONCRETO P/ VIAS URBANAS (1,00X0,35X0,15M)

2.4. C0365 - BANQUETA/ MEIO FIO DE CONCRETO MOLDADO NO LOCAL (M)

BANQUETA/ MEIO FIO DE CONCRETO MOLDADO NO LOCAL (M)

2.5. C2901 - PISO DE BORRACHA ANTI-DERRAPANTE (COLOCADO) (M2)

PISO DE BORRACHA ANTI-DERRAPANTE (COLOCADO)

2.6. C1607 - LASTRO DE CONCRETO IMPERMEABILIZADO E=6CM (M2)

LASTRO DE CONCRETO IMPERMEABILIZADO E=6CM

2.7. C4624 - PISO PODOTÁTIL EXTERNO EM PMC ESP. 3CM, ASSENTADO COM ARGAMASSA (FORNECIMENTO E ASSENTAMENTO) (M2)

PISO PODOTÁTIL EXTERNO EM PMC ESP. 3CM, ASSENTADO COM ARGAMASSA (FORNECIMENTO E ASSENTAMENTO)

2.8. C2860 - LASTRO DE AREIA ADQUIRIDA (M3)

LASTRO DE AREIA ADQUIRIDA

Emerson Patrick Alves Martins
Engenheiro Civil - CREA/CE 321456
RNP 061528971-9

2.9. C4819 - PISO INTERTRAVADO TIPO TIJOLINHO (20X10X6)CM 35MPA, COR CINZA - COMPACTAÇÃO MECANIZADA (M2)

PISO INTERTRAVADO TIPO TIJOLINHO (20X10X6)CM 35MPA, COR CINZA - COMPACTAÇÃO MECANIZADA

2.10. C0055 - ALVENARIA DE EMBASAMENTO DE TIJOLO COMUM, C/ARGAMASSA MISTA C/ CAL HIDRATADA (M3)

ALVENARIA DE EMBASAMENTO DE TIJOLO COMUM, C/ARGAMASSA MISTA C/ CAL HIDRATADA

MEMORIAL DESCRITIVO

COMISSÃO LICITAÇÃO
Fls. 000060
ASSARÉ-CE

	OBRA:	CONSTRUÇÃO E REFORMA DE DIVERSAS PRAÇAS - MUNICÍPIO DE ASSARÉ - MAPP 1079	DATA: 15/05/2022	BDI: 27,50%			
	DESCRIÇÃO:	CONSTRUÇÃO E REFORMA DE DIVERSAS PRAÇAS - MUNICÍPIO DE ASSARÉ - MAPP 1079	FONTE	VERSÃO	HORA	MES	REF.
	LOCAL:	DIVERSAS LOCALIDADES - MUNICÍPIO DE ASSARÉ - CE	SEINFRA	027.1 COM DESONERAÇÃO	83,85%	47,76%	05/2021
	CLIENTE:	GOVERNO MUNICIPAL DE ASSARÉ	SINAPI	2022/03 COM DESONERAÇÃO	83,55%	47,46%	04/2022
			COMPOSIÇÕES PRÓPRIAS		0,00%	0,00%	

2.11. C1864 - PEDRA PORTUGUESA - COR BRANCA (M2)

PEDRA PORTUGUESA - COR BRANCA

2.12. C2181 - REGULARIZAÇÃO DE BASE C/ ARGAMASSA CIMENTO E AREIA S/ PENEIRAR, TRAÇO 1:3 - ESP= 3CM (M2)

ANTES DA EXECUÇÃO DOS SERVIÇOS DEVERÁ PROCEDER-SE A REGULARIZAÇÃO COM LIMPEZA CUIDADOSA E REMOÇÃO DE EXCESSOS DE ARGAMASSA, PARTÍCULAS SOLTAS E MATERIAIS ESTRANHOS. AS SUPERFÍCIES DE CONCRETO DEVERÃO SER APICADAS, O QUE PERMITIRÁ UMA MELHORA NA ADERÊNCIA DA ARGAMASSA, SENDO FEITA UMA LAVAGEM E ESCOVAMENTO DA SUPERFÍCIE. A ARGAMASSA SERÁ APLICADA NO TRAÇO DE 1:3 (CIMENTO E AREIA).

2.13. C4441 - PORCELANATO RETIFICADO NATURAL (FOSCO) ANTIDERRAPANTE C/ ARG. CIMENTO E AREIA P/ PISO (M2)

PORCELANATO RETIFICADO NATURAL (FOSCO) ANTIDERRAPANTE PARA PISO ASSENTADO C/ ARGAMASSA DE CIMENTO E AREIA PEN. TRAÇO 1:5

2.14. C2828 - REJUNTAMENTO C/ ARG. PRÉ-FABRICADA, JUNTA ENTRE 6MM E 10MM EM CERÂMICA, ACIMA DE 30X30 CM (900 CM²) E PORCELANATOS (PAREDE/PISO) (M2)

APÓS A EXECUÇÃO DOS REVESTIMENTOS, DEVERÁ SER REJUNTADO COM ARGAMASSA PRÉ-FABRICADA, JUNTA ENTRE 6 MM E 10 MM, EM REVESTIMENTOS CERÂMICOS, ACIMA DE 30X30 CM (900 CM²) E /OU PORCELANATOS.

3. INSTALAÇÃO ELÉTRICA

A EXECUÇÃO DAS INSTALAÇÕES ELÉTRICAS OBEDECERÁ RIGOROSAMENTE AOS PROJETOS FORNECIDOS, SUAS ESPECIFICAÇÕES E DETALHES, BEM COMO A LEGISLAÇÃO TÉCNICA BRASILEIRA EM VIGOR (NORMAS ABNT). O CONSTRUTOR DEVERÁ SUBMETER, EM TEMPO HÁBIL, O(S) PROJETO(S) DE INSTALAÇÕES ÀS CONCESSIONÁRIAS OU ENTIDADES LOCAIS COM JURISDIÇÃO SOBRE O ASSUNTO.

A EXECUÇÃO DAS INSTALAÇÕES ELÉTRICAS SÓ PODERÁ SER FEITA POR PROFISSIONAIS DEVIDAMENTE HABILITADOS, CABENDO AO CONSTRUTOR A TOTAL RESPONSABILIDADE PELO PERFEITO FUNCIONAMENTO DA MESMA. TODAS AS INSTALAÇÕES ELÉTRICAS SERÃO EXECUTADAS COM ESMERO E BOM ACABAMENTO, COM TODOS OS CONDUTORES, CONDUTOS E EQUIPAMENTOS CUIDADOSAMENTE ARRUMADOS EM POSIÇÃO E FIRMEMENTE ÀS ESTRUTURAS DE SUPORTE E AOS RESPECTIVOS PERTENCES, FORMANDO UM CONJUNTO MECÂNICA E ELETRICAMENTE SATISFATÓRIO E DE BOA APARÊNCIA. A FIXAÇÃO DOS EQUIPAMENTOS A SEREM INSTALADOS SERÁ CUIDADOSAMENTE EXECUTADA PARA QUE FIQUEM PRESOS FIRMEMENTE. PARA ISTO, OS MEIOS DE FIXAÇÃO OU SUSPENSÃO DEVERÃO SER CONDIZENTES COM A NATUREZA DO SUPORTE E COM O PESO E AS DIMENSÕES DO EQUIPAMENTO. OS MATERIAIS A SEREM EMPREGADOS NA EXECUÇÃO DAS INSTALAÇÕES SERÃO OS RIGOROSAMENTE ADEQUADOS À FINALIDADE EM VISTA E DEVEM SATISFAZER ÀS ESPECIFICAÇÕES E NORMAS DA ABNT QUE LHES SEJAM APLICÁVEIS.

3.1. C0537 - CABO ISOLADO PVC 750V 6MM2 (M)

CABO ISOLADO PVC 750V 6MM2

3.2. C1187 - ELETRODUTO PVC ROSC. D= 32MM (1") (M)

ELETRODUTO PVC ROSC. D= 32MM (1")

3.3. C1710 - LUVA P/ELETRODUTO PVC ROSC. D= 32MM (1") (UN)

LUVA P/ELETRODUTO PVC ROSC. D= 32MM (1")

3.4. C0632 - CAIXA EM ALVENARIA (60X60X60CM) DE 1/2 TIJOLO COMUM, LASTRO DE BRITA E TAMPA DE CONCRETO (UN)

CAIXA EM ALVENARIA (60X60X60CM) DE 1/2 TIJOLO COMUM, LASTRO DE BRITA E TAMPA DE CONCRETO

3.5. C4960 - POSTE DE CONCRETO CIRCULAR, RESISTÊNCIA NOMINAL 200KG, H=11,00M, PESO APROXIMADO 910KG (UN)

Emerson Patrick Alves Martins
Engenheiro Civil - CREA/CE 321456
RNP 041528971-9

MEMORIAL DESCRITIVO		COMISSÃO DE LICITAÇÃO				
		DATA : 15/05/2022	Fis 000061			
OBRA:	CONSTRUÇÃO E REFORMA DE DIVERSAS PRAÇAS - MUNICÍPIO DE ASSARÉ - MAPP 1079	BDI: 27,60%				
DESCRIÇÃO:	CONSTRUÇÃO E REFORMA DE DIVERSAS PRAÇAS - MUNICÍPIO DE ASSARÉ - MAPP 1079	SEINFRA	027.1 COM DESONERAÇÃO	83,85%	47,76%	05/2021
LOCAL:	DIVERSAS LOCALIDADES - MUNICÍPIO DE ASSARÉ - CE	SINAPI	2022/03 COM DESONERAÇÃO	83,55%	47,46%	04/2022
CLIENTE:	GOVERNO MUNICIPAL DE ASSARÉ	COMPOSIÇÕES PRÓPRIAS		0,00%	0,00%	

POSTE DE CONCRETO CIRCULAR, RESISTÊNCIA NOMINAL 200KG, H=11,00M, PESO APROXIMADO 910KG

3.6. C4412 - LUMINÁRIA DE PISO MÓVEL, CORPO EM ALUMÍNIO, REFLETOR EM ALUMÍNIO ANODIZADO COM PROTETOR DE VIDRO EM GRADE DE ALUMÍNIO (UN)

LUMINÁRIA DE PISO MÓVEL, CORPO EM ALUMÍNIO, REFLETOR EM ALUMÍNIO ANODIZADO COM PROTETOR DE VIDRO EM GRADE DE ALUMÍNIO

3.7. C3579 - QUADRO DE MEDIÇÃO PADRÃO COELCE - PADRÃO POPULAR (UN)

INSTALAÇÃO DE PONTO DE TOMADA, COM ELETRODUTOS E FIOS, COM ABERTURA E FECHAMENTO DE RASGOS.

DEVERÁ SER FEITO O RASGO NA ALVENARIA PARA COLOCAÇÃO DO ELETRODUTO. O ASSENTAMENTO DO ELETRODUTO DEVERÁ OBEDECER AO PROJETO E O ALINHAMENTO. O RASGO DEVERÁ SER PREENCHIDO EMPREGANDO-SE UMA ARGAMASSA MISTA DE CAL HIDRATADA E AREIA MÉDIA SEM PENEIRAS, TRAÇO 1:4 COM 150 KG DE CIMENTO. A INSTALAÇÃO DOS FIOS UTILIZARÁ O ARAME GUIA ATRAVÉS DE ELETRODUTOS, CONEXÕES, CAIXAS DE FERRAGEM EXISTENTES ENTRE OS PONTOS DE LIGAÇÃO. DEVERÃO SER RESPEITADOS OS NÚMEROS MÁXIMOS DE CONDUTORES POR DUTO, AS TENSÕES DE TRACIONAMENTO E OS RAIOS DE CURVATURA ADMISSÍVEIS. APÓS A MONTAGEM, DEVERÃO SER VERIFICADOS A CONTINUIDADE DE CADA FIO E O ISOLAMENTO ENTRE OS FIOS E O FIO TERRA.

3.8. C2077 - QUADRO DE DISTRIBUIÇÃO DE LUZ EMBUTIR ATE 6 DIVISÕES, C/BARRAMENTO (UN)

QUADRO DE DISTRIBUIÇÃO DE LUZ EMBUTIR ATE 6 DIVISÕES, C/BARRAMENTO

3.9. C1119 - DISJUNTOR TRIPOLAR EM QUADRO DE DISTRIBUIÇÃO 16A (UN)

DISJUNTOR TRIPOLAR EM QUADRO DE DISTRIBUIÇÃO 16A

3.10. C1125 - DISJUNTOR TRIPOLAR EM QUADRO DE DISTRIBUIÇÃO 40A (UN)

DISJUNTOR TRIPOLAR EM QUADRO DE DISTRIBUIÇÃO 40A

3.11. CP-BRAÇ - BRAÇO METÁLICO PARA 04 LUMINÁRIAS C/ NÚCLEO PARA POSTE DE CONCRETO (UN)

BRAÇO METÁLICO PARA 04 LUMINÁRIAS C/ NÚCLEO PARA POSTE DE CONCRETO

3.12. CP3-C3627 - LUMINARIA DE LED PARA ILUMINACAO PUBLICA, DE 98 W ATE 137 W, INVOLUCRO EM ALUMINIO OU ACO INOX (COLETADO CAIXA) (UN)

LUMINARIA DE LED PARA ILUMINACAO PUBLICA, DE 98 W ATE 137 W, INVOLUCRO EM ALUMINIO OU ACO INOX

3.13. C0326 - ATERRAMENTO COMPLETO C/ HASTE COPPERWELD 3/4"X 2.40M (UN)

ATERRAMENTO COMPLETO C/ HASTE COPPERWELD 3/4"X 2.40M

3.14. C1803 - MURETA C/TIJOLO MACIÇO, REBOCADA, INCL. FUNDAÇÕES (QD DISTRIBUIÇÃO) (M2)

EXECUÇÃO DE MURETA CONFORME ESPECIFICADO EM PROJETO, EM TIJOLO MACIÇO REBOCADA NOS DOIS LADOS, INCLUSIVE FUNDAÇÃO EM PEDRA ARGAMASSADA.

3.15. C1803 - MURETA C/TIJOLO MACIÇO, REBOCADA, INCL. FUNDAÇÕES - ABRIGO P/ QD DISTRIBUIÇÃO (M2)

EXECUÇÃO DE MURETA CONFORME ESPECIFICADO EM PROJETO, EM TIJOLO MACIÇO REBOCADA NOS DOIS LADOS, INCLUSIVE FUNDAÇÃO EM PEDRA ARGAMASSADA.

3.16. C1803 - MURETA C/TIJOLO MACIÇO, REBOCADA, INCL. FUNDAÇÕES (M2)

EXECUÇÃO DE MURETA CONFORME ESPECIFICADO EM PROJETO, EM TIJOLO MACIÇO REBOCADA NOS DOIS LADOS, INCLUSIVE FUNDAÇÃO EM PEDRA ARGAMASSADA.

3.17. C1803 - MURETA C/TIJOLO MACIÇO, REBOCADA, INCL. FUNDAÇÕES - ABRIGO DO QD DISTRIBUIÇÃO (M2)

EXECUÇÃO DE MURETA CONFORME ESPECIFICADO EM PROJETO, EM TIJOLO MACIÇO REBOCADA NOS DOIS LADOS, INCLUSIVE FUNDAÇÃO EM PEDRA ARGAMASSADA.

Emerson Patrick Alves Martins
Engenheiro Civil - CREA/CE 321456
RNP 061528971-9

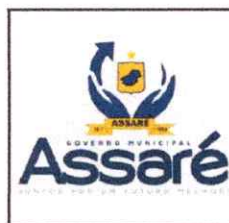
**MEMORIAL DESCRITIVO****000062**

OBRA:	CONSTRUÇÃO E REFORMA DE DIVERSAS PRAÇAS - MUNICÍPIO DE ASSARÉ - MAPP 1079	DATA :	15/05/2022	Fis	BDI :	27,50%
DESCRIÇÃO:	CONSTRUÇÃO E REFORMA DE DIVERSAS PRAÇAS - MUNICÍPIO DE ASSARÉ - MAPP 1079	FONTE	VERSÃO	HORA	MES	REF.
LOCAL:	DIVERSAS LOCALIDADES - MUNICÍPIO DE ASSARÉ - CE	SEINFRA	027.1 COM DESONERAÇÃO	83,85%	47,76%	05/2021
CLIENTE:	GOVERNO MUNICIPAL DE ASSARÉ	SINAPI	2022/03 COM DESONERAÇÃO	83,55%	47,46%	04/2022
			COMPOSIÇÕES PRÓPRIAS	0,00%	0,00%	

3.18. CP-BRAÇ2 - BRAÇO METÁLICO PARA 02 LUMINÁRIAS C/ NÚCLEO PARA POSTE DE CONCRETO (UN)

BRAÇO METÁLICO PARA 02 LUMINÁRIAS C/ NÚCLEO PARA POSTE DE CONCRETO

3.19. C3625 - POSTE METÁLICO CÔNICO RETO FLANGEADO H=10.0M P/02 LUMINÁRIAS DECORATIVAS (UN)

POSTE METÁLICO CÔNICO RETO FLANGEADO H=10.0M P/02 LUMINÁRIAS DECORATIVAS

4. PAISAGISMO

PAISAGISMO

4.1. C1431 - GRAMA EM PLACAS.INCLUSIVE CONSERVAÇÃO (M2)

GRAMA EM PLACAS.INCLUSIVE CONSERVAÇÃO

4.2. C0112 - ARBUSTOS ORNAMENTAIS EM GERAL. C/ ALTURA MÍNIMA DE 50CM (UN)

ARBUSTOS ORNAMENTAIS EM GERAL. C/ ALTURA MÍNIMA DE 50CM

4.3. 98516 - PLANTIO DE PALMEIRA COM ALTURA DE MUDA MENOR OU IGUAL A 2,00 M. AF_05/2018 (UN)

PLANTIO DE PALMEIRA COM ALTURA DE MUDA MENOR OU IGUAL A 2,00 M.

5. EQUIPAMENTOS

EQUIPAMENTOS

5.1. BRINQUEDOS

BRINQUEDOS

5.1.1. C3000 - GANGORRA C/ 03 PRANCHAS, CONFECÇÃO EM TUBO VAPOR E PINTURA ESMALTE SINTÉTICO (UN)

GANGORRA C/ 03 PRANCHAS, CONFECÇÃO EM TUBO VAPOR E PINTURA ESMALTE SINTÉTICO

5.1.2. C0352 - BALANÇO ANDORINHA C/03 CADEIRAS, CONFECÇÃO EM TUBO VAPOR E PINTURA ESMALTE SINTÉTICO (UN)

BALANÇO ANDORINHA C/03 CADEIRAS, CONFECÇÃO EM TUBO VAPOR E PINTURA ESMALTE SINTÉTICO

5.1.3. C3642 - CARROSSEL ESPECIAL C/ 04 CADEIRAS, CONFECÇÃO EM TUBO VAPOR E PINTURA ESMALTE SINTÉTICO (UN)

CARROSSEL ESPECIAL C/ 04 CADEIRAS, CONFECÇÃO EM TUBO VAPOR E PINTURA ESMALTE SINTÉTICO

5.1.4. C2997 - ESCORREGADOR GRANDE, CONFECÇÃO EM TUBO VAPOR E PINTURA ESMALTE SINTÉTICO (UN)

ESCORREGADOR GRANDE, CONFECÇÃO EM TUBO VAPOR E PINTURA ESMALTE SINTÉTICO

5.2. ACADEMIA AR LIVRE

ACADEMIA AR LIVRE

5.2.1. CP-42428 - ALONGADOR COM TRES ALTURAS, EM TUBO DE ACO CARBONO, PINTURA NO PROCESSO ELETROSTATICO - EQUIPAMENTO DE GINASTICA PARA ACADEMIA AO AR LIVRE / ACADEMIA DA TERCEIRA IDADE - ATI (UN)

ALONGADOR COM TRES ALTURAS, EM TUBO DE ACO CARBONO, PINTURA NO PROCESSO ELETROSTATICO - EQUIPAMENTO DE GINASTICA PARA ACADEMIA AO AR LIVRE / ACADEMIA DA TERCEIRA IDADE - ATI

5.2.2. CP-42434 - SIMULADOR DE CAVALGADA TRIPLO, EM TUBO DE ACO CARBONO, PINTURA NO PROCESSO ELETROSTATICO - EQUIPAMENTO DE GINASTICA PARA ACADEMIA AO AR LIVRE / ACADEMIA DA TERCEIRA IDADE - ATI (UN)

SIMULADOR DE CAVALGADA TRIPLO, EM TUBO DE ACO CARBONO, PINTURA NO PROCESSO ELETROSTATICO - EQUIPAMENTO DE GINASTICA PARA ACADEMIA AO AR LIVRE / ACADEMIA DA

Emerson Patrick Alves Martins
Engenheiro Civil - CREA/CE 321456
RNP 041528971-9

MEMORIAL DESCRITIVO		COMISSÃO FIS 000063				
		DATA : 15/05/2022	BDI : 27,50%			
OBRA:	CONSTRUÇÃO E REFORMA DE DIVERSAS PRAÇAS - MUNICÍPIO DE ASSARÉ - MAPP 1079	FONTE	VERSÃO	HORA	MES	REF.
DESCRIÇÃO:	CONSTRUÇÃO E REFORMA DE DIVERSAS PRAÇAS - MUNICÍPIO DE ASSARÉ - MAPP 1079	SEINFRA	027.1 COM DESONERAÇÃO	83,85%	47,76%	05/2021
LOCAL:	DIVERSAS LOCALIDADES - MUNICÍPIO DE ASSARÉ - CE	SINAPI	2022/03 COM DESONERAÇÃO	83,55%	47,46%	04/2022
CLIENTE:	GOVERNO MUNICIPAL DE ASSARÉ		COMPOSIÇÕES PRÓPRIAS	0,00%		

TERCEIRA IDADE - ATI

5.2.3. CP-42432 - ROTACAO DIAGONAL DUPLA, APARELHO TRIPLO, EM TUBO DE AÇO CARBONO, PINTURA NO PROCESSO ELETROSTÁTICO - EQUIPAMENTO DE GINÁSTICA PARA ACADEMIA AO AR LIVRE / ACADEMIA DA TERCEIRA IDADE - ATI (UN)

ROTACAO DIAGONAL DUPLA, APARELHO TRIPLO, EM TUBO DE AÇO CARBONO, PINTURA NO PROCESSO ELETROSTÁTICO - EQUIPAMENTO DE GINÁSTICA PARA ACADEMIA AO AR LIVRE / ACADEMIA DA TERCEIRA IDADE - ATI

5.2.4. CP-42433 - SIMULADOR DE CAMINHADA TRIPLO, EM TUBO DE AÇO CARBONO, PINTURA NO PROCESSO ELETROSTÁTICO - EQUIPAMENTO DE GINÁSTICA PARA ACADEMIA AO AR LIVRE / ACADEMIA DA TERCEIRA IDADE - ATI (UN)

SIMULADOR DE CAMINHADA TRIPLO, EM TUBO DE AÇO CARBONO, PINTURA NO PROCESSO ELETROSTÁTICO - EQUIPAMENTO DE GINÁSTICA PARA ACADEMIA AO AR LIVRE / ACADEMIA DA TERCEIRA IDADE - ATI

5.2.5. CP-42429 - ESQUI TRIPLO, EM TUBO DE AÇO CARBONO, PINTURA NO PROCESSO ELETROSTÁTICO - EQUIPAMENTO DE GINÁSTICA PARA ACADEMIA AO AR LIVRE / ACADEMIA DA TERCEIRA IDADE - ATI (UN)

ESQUI TRIPLO, EM TUBO DE AÇO CARBONO, PINTURA NO PROCESSO ELETROSTÁTICO - EQUIPAMENTO DE GINÁSTICA PARA ACADEMIA AO AR LIVRE / ACADEMIA DA TERCEIRA IDADE - ATI

5.2.6. C3297 - PLACA DE REGULAMENTAÇÃO/ADVERTÊNCIA REFLETIVA EM AÇO GALVANIZADO C/PELÍCULA ANTI-PICHANTE (M2)

PLACA DE REGULAMENTAÇÃO/ADVERTÊNCIA REFLETIVA EM AÇO GALVANIZADO C/PELÍCULA ANTI-PICHANTE

5.3. URBANIZAÇÃO

URBANIZAÇÃO

5.3.1. C3611 - BANCO DE MADEIRA C/ASSENTO FIXADO EM CONCRETO E ENCOSTO FIXADO EM TUBO DE AÇO GALVANIZADO 3" (MÓDULO DE 2,60M) (UN)

BANCO DE MADEIRA C/ASSENTO FIXADO EM CONCRETO E ENCOSTO FIXADO EM TUBO DE AÇO GALVANIZADO 3" (MÓDULO DE 2,60M)

5.3.2. C3451 - LIXEIRA EM FIBRA DE VIDRO CAP.=40L E DIAM.=35CM (UN)

LIXEIRA EM FIBRA DE VIDRO CAP.=40L E DIAM.=35CM

5.3.3. CP-CARAMANCHÃO - CARAMANCHÃO EM PERGOLADO DE MADEIRA ROLIÇA (EUCALIPTO OU REGIONAL D=15CM E D=10CM), ACABAMENTO EM VERNIZ (UN)

CP-CARAMANCHÃO - CARAMANCHÃO EM PERGOLADO DE MADEIRA ROLIÇA (EUCALIPTO OU REGIONAL D=15CM E D=10CM), ACABAMENTO EM VERNIZ

5.3.4. MESA-01 - MESA EM ALVENARIA, TAMPO CONCRETO PRÉ-MOLDADO, ACABADA (M2)

MESA EM ALVENARIA COM TAMPO EM CONCRETO, E TABULEIRO EM GRANITO, COM QUATRO BANCOS EM CONCRETO, CONFORME PROJETO

5.3.5. B-CONC1 - BANCO DE ALVENARIA, SEM ENCOSTO, COM ASSENTO EM CONCRETO, L=40CM E H=45CM. (M)

SERÃO INSTALADOS BANCOS DO TIPO MONOBLOCO MODELO "U" SEM ENCOSTO EM CONCRETO PRÉ-MOLDADO, MEDINDO 1.30M DE COMPRIMENTO. 0,45 DE LARGURA. 0.45M DE ALTURA E 10 CM DE ESPESURA E OBEDECERÃO AO DETALHE E ESPECIFICAÇÕES DA OBRA DE URBANIZAÇÃO DO ENTORNO DA PRAÇA. DEVERÁ SER APRESENTADO UM PROTÓTIPO DO BANCO PARA ANÁLISE DA FISCALIZAÇÃO.

5.3.6. C3506 - GUARDA CORPO C/ CORRIMÃO EM TUBO DE AÇO GALVANIZADO 2" (M)

GUARDA CORPO C/ CORRIMÃO EM TUBO DE AÇO GALVANIZADO 2"

Emerson Patrick Alves Martins
Engenheiro Civil - CREA/CE 321456
RNP 061528971-9

5.4. ACADEMIA AO AR LIVRE

A DISPOSIÇÃO DOS EQUIPAMENTOS DA ACADEMIA AO AR LIVRE SERÃO DISPOSTOS CONFORME PROJETO E COM A APROVAÇÃO DA FISCALIZAÇÃO

MEMORIAL DESCRITIVO		DATA : 15/05/2022		BDI : 27,50%		
		CONDIÇÃO	VERSÃO	HORA	MES	REF.
OBRA:	CONSTRUÇÃO E REFORMA DE DIVERSAS PRAÇAS - MUNICÍPIO DE ASSARÉ - MAPP 1079	SEINFRA	027.1 COM DESONERAÇÃO	83,85%	47,76%	05/2021
DESCRIÇÃO:	CONSTRUÇÃO E REFORMA DE DIVERSAS PRAÇAS - MUNICÍPIO DE ASSARÉ - MAPP 1079	SINAPI	2022/03 COM DESONERAÇÃO	83,55%	47,76%	04/2022
LOCAL:	DIVERSAS LOCALIDADES - MUNICÍPIO DE ASSARÉ - CE	COMPOSIÇÕES PRÓPRIAS		0,00%	0,00%	
CLIENTE:	GOVERNO MUNICIPAL DE ASSARÉ					

5.4.1. CP-42434 - SIMULADOR DE CAVALGADA TRIPLO, EM TUBO DE AÇO CARBONO, PINTURA NO PROCESSO ELETROSTÁTICO - EQUIPAMENTO DE GINÁSTICA PARA ACADEMIA AO AR LIVRE / ACADEMIA DA TERCEIRA IDADE - ATI (UN)

SIMULADOR DE CAVALGADA TRIPLO, EM TUBO DE AÇO CARBONO, PINTURA NO PROCESSO ELETROSTÁTICO - EQUIPAMENTO DE GINÁSTICA PARA ACADEMIA AO AR LIVRE / ACADEMIA DA TERCEIRA IDADE - ATI

5.4.2. CP-42433 - SIMULADOR DE CAMINHADA TRIPLO, EM TUBO DE AÇO CARBONO, PINTURA NO PROCESSO ELETROSTÁTICO - EQUIPAMENTO DE GINÁSTICA PARA ACADEMIA AO AR LIVRE / ACADEMIA DA TERCEIRA IDADE - ATI (UN)

SIMULADOR DE CAMINHADA TRIPLO, EM TUBO DE AÇO CARBONO, PINTURA NO PROCESSO ELETROSTÁTICO - EQUIPAMENTO DE GINÁSTICA PARA ACADEMIA AO AR LIVRE / ACADEMIA DA TERCEIRA IDADE - ATI

5.4.3. CP-42429 - ESQUI TRIPLO, EM TUBO DE AÇO CARBONO, PINTURA NO PROCESSO ELETROSTÁTICO - EQUIPAMENTO DE GINÁSTICA PARA ACADEMIA AO AR LIVRE / ACADEMIA DA TERCEIRA IDADE - ATI (UN)

ESQUI TRIPLO, EM TUBO DE AÇO CARBONO, PINTURA NO PROCESSO ELETROSTÁTICO - EQUIPAMENTO DE GINÁSTICA PARA ACADEMIA AO AR LIVRE / ACADEMIA DA TERCEIRA IDADE - ATI

5.4.4. C3297 - PLACA DE REGULAMENTAÇÃO/ADVERTÊNCIA REFLETIVA EM AÇO GALVANIZADO C/PELÍCULA ANTI-PICHANTE (M2)

PLACA DE REGULAMENTAÇÃO/ADVERTÊNCIA REFLETIVA EM AÇO GALVANIZADO C/PELÍCULA ANTI-PICHANTE

5.4.5. CP-42428 - ALONGADOR COM TRES ALTURAS, EM TUBO DE AÇO CARBONO, PINTURA NO PROCESSO ELETROSTÁTICO - EQUIPAMENTO DE GINÁSTICA PARA ACADEMIA AO AR LIVRE / ACADEMIA DA TERCEIRA IDADE - ATI (UN)

ALONGADOR COM TRES ALTURAS, EM TUBO DE AÇO CARBONO, PINTURA NO PROCESSO ELETROSTÁTICO - EQUIPAMENTO DE GINÁSTICA PARA ACADEMIA AO AR LIVRE / ACADEMIA DA TERCEIRA IDADE - ATI

6. LIMPEZA FINAL

LIMPEZA FINAL

6.1. C3447 - LIMPEZA DE PISO EM ÁREA URBANIZADA (M2)

A OBRA SERÁ ENTREGUE EM PERFEITO ESTADO DE LIMPEZA E CONSERVAÇÃO: SERÁ REMOVIDO TODO O ENTULHO DO LOCAL DA OBRA, SENDO CUIDADOSAMENTE LIMPOS E VARRIDOS.

7. PAREDES E PAINÉIS

PAREDES E PAINÉIS

7.1. C0074 - ALVENARIA DE TIJOLO CERÂMICO FURADO (9X19X19)CM C/ARGAMASSA MISTA DE CAL HIDRATADA ESP=20 CM (M2)

SERÃO EXECUTADAS OBEDECENDO À LOCALIZAÇÃO, DIMENSÕES E ALINHAMENTOS INDICADOS NO PROJETO ARQUITETÔNICO. AS ESPESSURAS REFEREM-SE ÀS PAREDES DEPOIS REVESTIDAS. CASO AS DIMENSÕES DOS TIJOLOS CONDIÇÃOEM A PEQUENAS ALTERAÇÕES DA ESPESSURA, VARIAÇÕES DA ORDEM DE 1,5 CM PODEM SER ADMITIDAS, COM AUTORIZAÇÃO ESCRITA DA FISCALIZAÇÃO.

AS ALVENARIAS DE TIJOLOS COMUNS SERÃO EXECUTADAS COM TIJOLOS CERÂMICOS FURADOS, DE PRIMEIRA QUALIDADE, DIMENSÕES 09 CM X 19 CM X 19CM, COM ARGAMASSA MISTA DE CAL HIDRATADA, ESPESSURAS DE 20CM NO TRAÇO 1:2:8.

OS TIJOLOS SERÃO MOLHADOS ANTES DA COLOCAÇÃO E ASSENTADOS FORMANDO FIADAS PERFEITAMENTE NIVELADAS, APRUMADAS E ALINHADAS, COM JUNTAS DE NO MÁXIMO 2CM (DOIS CENTÍMETROS) DE ESPESSURA, FORMANDO LINHAS HORIZONTAIS CONTÍNUAS E VERTICAIS DESCONTÍNUAS, REBAIXADAS COM A PONTA DA COLHER PARA QUE O REBOCO POSSA ADERIR FORTEMENTE. NÃO SERÁ PERMITIDA A COLOCAÇÃO DE TIJOLOS COM OS FUROS VOLTADOS NO SENTIDO DA ESPESSURA DA PAREDE, NEM O EMPREGO DE TIJOLOS DE PADRÕES DIFERENTES NUM MESMO PANO DE ALVENARIA.

Emerson Patrick Alves Martins
Engenheiro Civil - CREA/CE 321456
RNP 061528971-9

		MEMORIAL DESCRITIVO			COMISSÃO	E LICITAÇÃO
					Fls	000065
OBRA:	CONSTRUÇÃO E REFORMA DE DIVERSAS PRAÇAS - MUNICÍPIO DE ASSARÉ - MAPP 1079	DATA : 15/05/2022		BDI : 27,50%		
DESCRIÇÃO:	CONSTRUÇÃO E REFORMA DE DIVERSAS PRAÇAS - MUNICÍPIO DE ASSARÉ - MAPP 1079	FONTE	VERSÃO	HORA	MES	REF
LOCAL:	DIVERSAS LOCALIDADES - MUNICÍPIO DE ASSARÉ - CE	SEINFRA	027.1 COM DESONERAÇÃO	83,85%	47,76%	06/2021
CLIENTE:	GOVERNO MUNICIPAL DE ASSARÉ	SINAPI	2022/03 COM DESONERAÇÃO	83,55%	47,46%	04/2022
			COMPOSIÇÕES PRÓPRIAS	100%	0,00%	

8. REVESTIMENTO

REVESTIMENTO

8.1. C4431 - CERÂMICA ESMALTADA C/ ARG. CIMENTO E AREIA ATÉ 10X10CM (100 CM²) - DECORATIVA P/ PAREDE (M2)

CERÂMICA ESMALTADA C/ ARG. CIMENTO E AREIA ATÉ 10X10CM (100 CM²) - DECORATIVA P/ PAREDE

8.2. C1126 - REJUNTAMENTO C/ ARG. PRÉ-FABRICADA, JUNTA ENTRE 2MM E 6MM EM CERÂMICA, ATÉ 10X10 CM (100 CM²) - DECORATIVA (PAREDE/PISO) (M2)

REJUNTAMENTO C/ ARG. PRÉ-FABRICADA, JUNTA ENTRE 2MM E 6MM EM CERÂMICA, ATÉ 10X10 CM (100 CM²) - DECORATIVA (PAREDE/PISO)

8.3. C4064 - GRANITO POLIDO E=2CM, PRETO, ARGAMASSA CIMENTO E AREIA 1:4, C/ REJUNTAMENTO (M2)

GRANITO POLIDO E=2CM, PRETO, ARGAMASSA CIMENTO E AREIA 1:4, C/ REJUNTAMENTO

9. ADM % - ADMINISTRAÇÃO DA OBRA (%)

ADMINISTRAÇÃO DA OBRA

Emerson Patrick Alves Martins
Engenheiro Civil - CREA/CE 321456
RNP 061528971-9

COMISSÃO
Fis. 000066

ASSARÉ-CE



ORÇAMENTO

GOVERNO MUNICIPAL
Assaré

Emerson Patrick Alves Martins
Engenheiro Civil - CREA/CE 321456
RNP 061528971-9



RESUMO DO ORÇAMENTO

OMISSÃO

Fls 000067

LICITACÃO

OBRA:	CONSTRUÇÃO E REFORMA DE DIVERSAS PRAÇAS - MUNICÍPIO DE ASSARÉ - MAPP 1079	DATA:	15/05/2022	BDI:	27,50%	
DESCRIÇÃO:	CONSTRUÇÃO E REFORMA DE DIVERSAS PRAÇAS - MUNICÍPIO DE ASSARÉ - MAPP 1079	FORTE	VERSÃO	HORA	MES	REF.
LOCAL:	DIVERSAS LOCALIDADES - MUNICÍPIO DE ASSARÉ - CE	SEINFRA	027.1 COM DESONERAÇÃO	83,85%	47,76%	05/2021
CLIENTE:	GOVERNO MUNICIPAL DE ASSARÉ	SINAPI	2022/03 COM DESONERAÇÃO COMPOSIÇÕES PRÓPRIAS	83,55%	47,46%	04/2022

CÓDIGO	DESCRIÇÃO	PREÇO TOTAL	%
1	CONSTRUÇÃO DA PRAÇA BAIRRO POPULARES	217.177,72	14,36
2	CONSTRUÇÃO DA PRAÇA LOCALIDADE DE VILA BONITA	195.224,78	12,91
3	CONSTRUÇÃO DA PRAÇA AMARO I	185.614,67	12,27
4	CONSTRUÇÃO DA PRAÇA AMARO CEMITÉRIO	80.915,27	5,35
5	CONSTRUÇÃO DA PRAÇA VILA FELIZ	100.875,11	6,67
6	CONSTRUÇÃO DA PRAÇA SITIO VARJOTA	314.785,81	20,81
7	CONSTRUÇÃO PRAÇA DA MATRIZ - CENTRO	159.950,25	10,58
8	CONSTRUÇÃO DA PRAÇA IGREJA LOCALIDADE DE ARATAMA	204.805,92	13,54
9	ADMINISTRAÇÃO DA OBRA	53.073,00	3,51
		VALOR BDI TOTAL:	326.213,41 100,00
		VALOR BDI:	326.213,41
		VALOR ORÇAMENTO:	1.186.209,12
		VALOR TOTAL:	1.512.422,53

UM MILHÃO QUINHENTOS E DOZE MIL QUATROCENTOS E VINTE E DOIS REAIS E CINQUENTA E TRÊS

Emerson Patrick Alves Martins
Engenheiro Civil - CREA/CE 321456
RNP 061528971-9

PLANILHA ORÇAMENTÁRIA



OBRA: CONSTRUÇÃO E REFORMA DE DIVERSAS PRAÇAS - MUNICÍPIO DE ASSARÉ - MAPP 1079

DESCRIÇÃO: CONSTRUÇÃO E REFORMA DE DIVERSAS PRAÇAS - MUNICÍPIO DE ASSARÉ - MAPP 1079

LOCAL: DIVERSAS LOCALIDADES - MUNICÍPIO DE ASSARÉ - CE

CLIENTE: GOVERNO MUNICIPAL DE ASSARÉ

DATA: 15/05/2022 **BDI:** 27,50%

FONTE

SEINFRA	VERSÃO	HORA	MES	DATA REF.
027.1 COM DESONERAÇÃO	83,85%	47,76%	05/2021	
2022/03 COM DESONERAÇÃO	83,55%	47,46%	04/2022	

COMPOSIÇÕES PRÓPRIAS

ITEM	CÓDIGO	DESCRIÇÃO	FONTE	UNIDADE	QTD	VALOR UNITÁRIO R\$		PREÇO TOTAL R\$	
						SEM BDI	COM BDI	SEM BDI	COM BDI
1		CONSTRUÇÃO DA PRAÇA BAIRRO POPULARES						170.334,42	217.177,72
1.1		SERVIÇOS PRELIMINARES						16.826,54	21.452,16
1.1.1	C1937	PLACAS PADRÃO DE OBRA	SEINFRA	M2	10,00	151,47	193,12	1.514,70	1.931,20
1.1.2	C2873	LOCAÇÃO DA OBRA COM AUXILIO TOPOGRAFICO (AREA ATÉ 5000 M2)	SEINFRA	M2	1.118,99	0,26	0,33	290,94	369,27
1.1.3	C0328	ATERRO C/COMPACTAÇÃO MECÂNICA E CONTROLE, MAT. DE AQUISIÇÃO	SEINFRA	M3	167,85	89,49	114,10	15.020,90	19.151,69
1.2		PAVIMENTAÇÃO						57.472,16	73.279,39
1.2.1	C5028	PISO INTERTRAVADO TIPO TIJOLINHO (20 X 10 X 4CM), CINZA - COMPACTAÇÃO MECANIZADA	SEINFRA	M2	505,51	40,83	52,06	20.639,97	26.316,85
1.2.2	C5027	PISO INTERTRAVADO TIPO TIJOLINHO (20 X 10 X 4CM), COLORIDO - COMPACTAÇÃO MECANIZADA	SEINFRA	M2	191,71	46,95	59,86	9.000,78	11.475,76
1.2.3	C0366	BANQUETA/ MEIO FIO DE CONCRETO P/ VIAS URBANAS (1,00X0,35X0,15M)	SEINFRA	M	144,72	51,20	65,28	7.409,66	9.447,32
1.2.4	C0365	BANQUETA/ MEIO FIO DE CONCRETO MOLDADO NO LOCAL	SEINFRA	M	253,16	23,80	30,35	6.025,21	7.683,41
1.2.5	C2901	PISO DE BORRACHA ANTI-DERRAPANTE (COLOCADO)	SEINFRA	M2	55,92	169,44	216,04	9.475,08	12.080,96
1.2.6	C1607	LASTRO DE CONCRETO IMPERMEABILIZADO E=6CM	SEINFRA	M2	55,92	46,97	59,89	2.626,56	3.349,05
1.2.7	C4624	PISO PODOTÁTIL EXTERNO EM PMC ESP. 3CM; ASSENTADO COM ARGAMASSA (FORNECIMENTO E ASSENTAMENTO)	SEINFRA	M2	17,45	112,90	143,95	1.970,11	2.511,93
1.2.8	C2860	LASTRO DE AREIA ADQUIRIDA	SEINFRA	M3	3,06	106,14	135,33	324,79	414,11
1.3		INSTALAÇÃO ELÉTRICA						28.026,81	35.735,11
1.3.1	C0537	CABO ISOLADO PVC 750V 6MM2	SEINFRA	M	316,35	8,21	10,47	2.597,23	3.312,18
1.3.2	C1187	ELETRODUTO PVC ROSC. D= 32MM (1")	SEINFRA	M	61,45	12,97	16,54	797,01	1.016,38
1.3.3	C1710	LUVA P/ELETRODUTO PVC ROSC. D= 32MM (1")	SEINFRA	UN	10,00	3,10	3,95	31,00	39,56
1.3.4	C0632	CAIXA EM ALVENARIA (60X60X60CM) DE 1/2 TIJOLO COMUM, LASTRO DE BRITA E TAMPA DE CONCRETO	SEINFRA	UN	6,00	400,55	510,70	2.403,30	3.067,20
1.3.5	C4960	POSTE DE CONCRETO CIRCULAR, RESISTÊNCIA NOMINAL 200KG, H=11,00M, PESO APROXIMADO 910KG	SEINFRA	UN	4,00	1.335,40	1.702,64	5.341,60	6.810,56
1.3.6	C4412	LUMINÁRIA DE PISO MÓVEL, CORPO EM ALUMÍNIO, REFLETOR EM ALUMÍNIO ANODIZADO COM PROTETOR DE VIDRO EM GRADE DE ALUMÍNIO	SEINFRA	UN	4,00	183,94	234,52	735,76	988,08

Emerson Patrick Alves Martins
Engenheiro Civil - CREA/CE 321456
RNP 061528971-9

LICITAÇÃO

000068

PLANILHA ORÇAMENTÁRIA



OBRA: CONSTRUÇÃO E REFORMA DE DIVERSAS PRAÇAS - MUNICÍPIO DE ASSARÉ - MAPP 1079

DESCRIÇÃO: CONSTRUÇÃO E REFORMA DE DIVERSAS PRAÇAS - MUNICÍPIO DE ASSARÉ - MAPP 1079

LOCAL: DIVERSAS LOCALIDADES - MUNICÍPIO DE ASSARÉ - CE

CLIENTE: GOVERNO MUNICIPAL DE ASSARÉ

DATA: 15/05/2022 **BDI:** 27,50%

VERBAO **HORA** **MES** **DATA REF.**

SEINFRA 027.1 COM DESONERAÇÃO 83,85% 47,76% 05/2021

SINAPI 2022/03 COM DESONERAÇÃO 83,55% 47,46% 04/2022

COMPOSIÇÕES PRÓPRIAS

ITEM	CÓDIGO	DESCRIÇÃO	FONTE	UNIDADE	QTD	VALOR UNITÁRIO R\$		PREÇO TOTAL R\$	
						SEM BDI	COM BDI	SEM BDI	COM BDI
1.3.7	C3579	QUADRO DE MEDIÇÃO PADRÃO COELCE - PADRÃO POPULAR	SEINFRA	UN	1,00	86,93	110,84	86,93	110,84
1.3.8	C2077	QUADRO DE DISTRIBUIÇÃO DE LUZ EMBUTIR ATE 6 DIVISÕES, C/BARRAMENTO	SEINFRA	UN	1,00	172,51	219,95	172,51	219,95
1.3.9	C1119	DISJUNTOR TRIPOLAR EM QUADRO DE DISTRIBUIÇÃO 16A	SEINFRA	UN	2,00	85,30	108,76	170,60	217,52
1.3.10	C1125	DISJUNTOR TRIPOLAR EM QUADRO DE DISTRIBUIÇÃO 40A	SEINFRA	UN	2,00	85,30	108,76	170,60	217,52
1.3.11	C4983	BRAÇO METÁLICO PARA 04 LUMINÁRIAS C/ NÚCLEO PARA POSTE DE CONCRETO	SEINFRA	UN	4,00	589,68	751,84	2.358,72	3.007,36
1.3.12	C3627	LUMINARIA DE LED PARA ILUMINACAO PUBLICA, DE 98 W ATE 137 W, INVOLUCRO EM ALUMINIO OU ACO INOX (COLETADO CAIXA)	SEINFRA	UN	16,00	703,45	896,90	11.255,20	14.350,40
1.3.13	C0326	ATERRAMENTO COMPLETO C/ HASTE COPPERWELD 3/4"X 2.40M	SEINFRA	UN	6,00	263,73	336,26	1.582,38	2.017,56
1.3.14	C1803	MURETA C/TIJOLO MACIÇO, REBOCADA, INCL. FUNDAÇÕES (QD DISTRIBUIÇÃO)	SEINFRA	M2	0,96	337,47	430,27	323,97	413,06
1.4	PAISAGISMO							23.640,66	30.143,50
1.4.1	C1431	GRAMA EM PLACAS.INCLUSIVE CONSERVAÇÃO	SEINFRA	M2	310,73	19,37	24,70	6.018,84	7.675,03
1.4.2	C0112	ARBUSTOS ORNAMENTAIS EM GERAL. C/ ALTURA MINIMA DE 50CM	SEINFRA	UN	425,00	38,14	48,63	16.209,50	20.667,75
1.4.3	98516	PLANTIO DE PALMEIRA COM ALTURA DE MUDA MENOR OU IGUAL A 2,00 M. AF_05/2018	SINAPI	UN	4,00	353,08	450,18	1.412,32	1.800,72
1.5	EQUIPAMENTOS							43.059,03	54.900,26
1.5.1	BRINQUEDOS							3.208,09	4.090,32
1.5.1.1	C3000	GANGORRA C/ 03 PRANCHAS, CONFECCÃO EM TUBO VAPOR E PINTURA ESMALTE SINTÉTICO	SEINFRA	UN	1,00	957,54	1.220,86	957,54	1.220,86
1.5.1.2	C0352	BALANÇO ANDORINHA C/03 CADEIRAS, CONFECCÃO EM TUBO VAPOR E PINTURA ESMALTE SINTÉTICO	SEINFRA	UN	1,00	715,27	911,97	715,27	911,97
1.5.1.3	C3642	CARROSSEL ESPECIAL C/ 04 CADEIRAS, CONFECCÃO EM TUBO VAPOR E PINTURA ESMALTE SINTÉTICO	SEINFRA	UN	1,00	768,75	980,16	768,75	980,16
1.5.1.4	C2997	ESCORREGADOR GRANDE, CONFECCÃO EM TUBO VAPOR E PINTURA ESMALTE SINTÉTICO	SEINFRA	UN	1,00	766,53	977,33	766,53	977,33
1.5.2	ACADEMIA AR LIVRE							21.354,07	27.226,43
1.5.2.1	CP-42428	ALONGADOR COM TRES ALTURAS, EM TUBO DE ACO CARBONO, PINTURA NO PROCESSO ELETROSTATICO - EQUIPAMENTO DE GINASTICA PARA ACADEMIA AO AR LIVRE / ACADEMIA DA	SEINFRA	UN	1,00	2.296,17	2.927,62	2.296,17	2.927,62

Emerson Patric Alves Martins
Engenheiro Civil - CREA/CE-321456
RNP 061528971-9

LICITAÇÃO

000069

COMISSÃO

PLANILHA ORÇAMENTÁRIA



OBRA: CONSTRUÇÃO E REFORMA DE DIVERSAS PRAÇAS - MUNICÍPIO DE ASSARÉ - MAPP 1079

DESCRIÇÃO: CONSTRUÇÃO E REFORMA DE DIVERSAS PRAÇAS - MUNICÍPIO DE ASSARÉ - MAPP 1079

LOCAL: DIVERSAS LOCALIDADES - MUNICÍPIO DE ASSARÉ - CE

CLIENTE: GOVERNO MUNICIPAL DE ASSARÉ

DATA: 15/05/2022

FORTE	VERSÃO	HORA	BDI:	MES	DATA REF.
SEINFRA	027.1 COM DESONERAÇÃO	83,85%	27,50%	06/2021	
SINAPI	2022/03 COM DESONERAÇÃO	83,55%	47,46%	04/2022	
COMPOSIÇÕES PRÓPRIAS					

ITEM	CÓDIGO	DESCRIÇÃO	FONTE	UNIDADE	QTD	VALOR UNITÁRIO R\$		PREÇO TOTAL R\$	
						SEM BDI	COM BDI	SEM BDI	COM BDI
	CP-42428	TERCEIRA IDADE - ATI							
1.5.2.2	CP-42434	SIMULADOR DE CAVALGADA TRIPLA, EM TUBO DE AÇO CARBONO, PINTURA NO PROCESSO ELETROSTÁTICO - EQUIPAMENTO DE GINÁSTICA PARA ACADEMIA AO AR LIVRE / ACADEMIA DA TERCEIRA IDADE - ATI	SEINFRA	UN	1,00	5.148,14	6.563,88	5.148,14	6.563,88
1.5.2.3	CP-42432	ROTAÇÃO DIAGONAL DUPLA, APARELHO TRIPLA, EM TUBO DE AÇO CARBONO, PINTURA NO PROCESSO ELETROSTÁTICO - EQUIPAMENTO DE GINÁSTICA PARA ACADEMIA AO AR LIVRE / ACADEMIA DA TERCEIRA IDADE - ATI	SEINFRA	UN	1,00	2.447,03	3.119,96	2.447,03	3.119,96
1.5.2.4	CP-42433	SIMULADOR DE CAMINHADA TRIPLA, EM TUBO DE AÇO CARBONO, PINTURA NO PROCESSO ELETROSTÁTICO - EQUIPAMENTO DE GINÁSTICA PARA ACADEMIA AO AR LIVRE / ACADEMIA DA TERCEIRA IDADE - ATI	SEINFRA	UN	1,00	4.768,89	6.080,33	4.768,89	6.080,33
1.5.2.5	CP-42429	ESQUI TRIPLA, EM TUBO DE AÇO CARBONO, PINTURA NO PROCESSO ELETROSTÁTICO - EQUIPAMENTO DE GINÁSTICA PARA ACADEMIA AO AR LIVRE / ACADEMIA DA TERCEIRA IDADE - ATI	SEINFRA	UN	1,00	5.982,49	7.627,67	5.982,49	7.627,67
1.5.2.6	C3297	PLACA DE REGULAMENTAÇÃO/ADVERTÊNCIA REFLETIVA EM AÇO GALVANIZADO C/PELÍCULA ANTI-PICHANTE	SEINFRA	M2	1,00	711,35	906,97	711,35	906,97
1.5.3	URBANIZAÇÃO							18.496,87	23.583,51
1.5.3.1	C3611	BANCO DE MADEIRA C/ASSENTO FIXADO EM CONCRETO E ENCOSTO FIXADO EM TUBO DE AÇO GALVANIZADO 3" (MÓDULO DE 2.60M)	SEINFRA	UN	16,00	1.028,65	1.311,53	16.458,40	20.984,48
1.5.3.2	C3451	LIXEIRA EM FIBRA DE VIDRO CAP.=40L E DIAM.=35CM	SEINFRA	UN	7,00	291,21	371,29	2.038,47	2.599,03
1.6	LIMPEZA FINAL							1.309,22	1.667,30
1.6.1	C3447	LIMPEZA DE PISO EM ÁREA URBANIZADA	SEINFRA	M2	1.118,99	1,17	1,49	1.309,22	1.667,30
2	CONSTRUÇÃO DA PRAÇA LOCALIDADE DE VILA BONITA							153.116,14	195.204,78
2.1	SERVIÇOS PRELIMINARES							13.803,71	17.598,63
2.1.1	C2873	LOCAÇÃO DA OBRA COM AUXÍLIO TOPOGRÁFICO (ÁREA ATÉ 5000 M2)	SEINFRA	M2	760,20	0,26	0,33	197,65	250,87
2.1.2	C0328	ATERRO C/COMPACTAÇÃO MECÂNICA E CONTROLE, MAT. DE AQUISIÇÃO	SEINFRA	M3	152,04	89,49	114,10	13.606,06	17.347,76
2.2	PAVIMENTAÇÃO							43.445,89	55.395,37

Emerson Patrick Alves Martins
 Engenheiro Civil - CREA/CE 321456
 RNP Nº 1528971-9

0000070 DE LICITAÇÃO

PLANILHA ORÇAMENTÁRIA



OBRA: CONSTRUÇÃO E REFORMA DE DIVERSAS PRAÇAS - MUNICÍPIO DE ASSARÉ - MAPP 1079

DESCRIÇÃO: CONSTRUÇÃO E REFORMA DE DIVERSAS PRAÇAS - MUNICÍPIO DE ASSARÉ - MAPP 1079

LOCAL: DIVERSAS LOCALIDADES - MUNICÍPIO DE ASSARÉ - CE

CLIENTE: GOVERNO MUNICIPAL DE ASSARÉ

DATA : 15/05/2022 **BDI :** 27,50%

VERSIÃO **HORA** **MES** **DATA REF.**

027.1 COM DESONERAÇÃO 83,85% 47,76% 05/2021

2022/03 COM DESONERAÇÃO 83,55% 47,46% 04/2022

COMPOSIÇÕES PRÓPRIAS

ITEM	CÓDIGO	DESCRIÇÃO	FONTE	UNIDADE	QTD	VALOR UNITÁRIO R\$		PREÇO TOTAL R\$	
						SEM BDI	COM BDI	SEM BDI	COM BDI
2.2.1	C5028	PISO INTERTRAVADO TIPO TIJOLINHO (20 X 10 X 4CM), CINZA - COMPACTAÇÃO MECANIZADA	SEINFRA	M2	530,60	40,83	52,06	21.664,40	27.623,04
2.2.2	C4819	PISO INTERTRAVADO TIPO TIJOLINHO (20X10X6)CM 35MPA, COR CINZA - COMPACTAÇÃO MECANIZADA	SEINFRA	M2	50,64	47,86	61,02	2.423,63	3.090,05
2.2.3	C0366	BANQUETA/ MEIO FIO DE CONCRETO P/ VIAS URBANAS (1,00X0,35X0,15M)	SEINFRA	M	138,75	51,20	65,28	7.104,00	9.057,60
2.2.4	C0365	BANQUETA/ MEIO FIO DE CONCRETO MOLDADO NO LOCAL	SEINFRA	M	146,09	23,80	30,35	3.476,94	4.433,83
2.2.5	C2901	PISO DE BORRACHA ANTI-DERRAPANTE (COLOCADO)	SEINFRA	M2	34,50	169,44	216,04	5.845,68	7.453,38
2.2.6	C1607	LASTRO DE CONCRETO IMPERMEABILIZADO E=6CM	SEINFRA	M2	34,50	46,97	59,89	1.620,47	2.066,21
2.2.7	C4624	PISO PODOTÁTIL EXTERNO EM PMC ESP. 3CM, ASSENTADO COM ARGAMASSA (FORNECIMENTO E ASSENTAMENTO)	SEINFRA	M2	11,61	112,90	143,95	1.310,77	1.671,26
2.3		INSTALAÇÃO ELÉTRICA						40.437,83	51.559,57
2.3.1	C0537	CABO ISOLADO PVC 750V 6MM2	SEINFRA	M	452,55	8,21	10,47	3.715,44	4.738,20
2.3.2	C1187	ELETRODUTO PVC ROSC. D= 32MM (1")	SEINFRA	M	84,85	12,97	16,54	1.100,50	1.403,42
2.3.3	C1710	LUVA P/ELETRODUTO PVC ROSC. D= 32MM (1")	SEINFRA	UN	14,00	3,10	3,95	43,40	55,30
2.3.4	C0632	CAIXA EM ALVENARIA (60X60X60CM) DE 1/2 TIJOLO COMUM, LASTRO DE BRITA E TAMPA DE CONCRETO	SEINFRA	UN	8,00	400,55	510,70	3.204,40	4.085,60
2.3.5	C4960	POSTE DE CONCRETO CIRCULAR, RESISTÊNCIA NOMINAL 200KG, H=11,00M, PESO APROXIMADO 910KG	SEINFRA	UN	6,00	1.335,40	1.702,64	8.012,40	10.215,84
2.3.6	C4412	LUMINÁRIA DE PISO MÓVEL, CORPO EM ALUMÍNIO, REFLETOR EM ALUMÍNIO ANODIZADO COM PROTETOR DE VIDRO EM GRADE DE ALUMÍNIO	SEINFRA	UN	4,00	183,94	234,52	735,76	938,08
2.3.7	C3579	QUADRO DE MEDIÇÃO PADRÃO COELCE - PADRÃO POPULAR	SEINFRA	UN	1,00	86,93	110,84	86,93	110,84
2.3.8	C2077	QUADRO DE DISTRIBUIÇÃO DE LUZ EMBUTIR ATE 6 DIVISÕES, C/BARRAMENTO	SEINFRA	UN	1,00	172,51	219,95	172,51	219,95
2.3.9	C1119	DISJUNTOR TRIPOLAR EM QUADRO DE DISTRIBUIÇÃO 16A	SEINFRA	UN	4,00	85,30	108,76	341,20	435,04
2.3.10	C1125	DISJUNTOR TRIPOLAR EM QUADRO DE DISTRIBUIÇÃO 40A	SEINFRA	UN	2,00	85,30	108,76	170,60	217,52
2.3.11	C4983	BRAÇO METÁLICO PARA 04 LUMINÁRIAS C/ NÚCLEO PARA POSTE DE CONCRETO	SEINFRA	UN	6,00	589,68	751,84	3.538,08	4.571,04
2.3.12	C3627	LUMINÁRIA DE LED PARA ILUMINACAO PUBLICA, DE 98 W ATE 137 W, INVOLUCRO EM ALUMINIO OU ACO INOX (COLETADO CAIXA)	SEINFRA	UN	24,00	703,45	896,90	16.882,80	21.525,60

Emerson Pereira Alves Martins
Engenheiro Civil - CREA/CE 321456
RNP 041128971-9

000071

DE LICITAÇÃO

PLANILHA ORÇAMENTÁRIA



OBRA: CONSTRUÇÃO E REFORMA DE DIVERSAS PRAÇAS - MUNICÍPIO DE ASSARÉ - MAPP 1079

DESCRIÇÃO: CONSTRUÇÃO E REFORMA DE DIVERSAS PRAÇAS - MUNICÍPIO DE ASSARÉ - MAPP 1079

LOCAL: DIVERSAS LOCALIDADES - MUNICÍPIO DE ASSARÉ - CE

CLIENTE: GOVERNO MUNICIPAL DE ASSARÉ

DATA: 15/05/2022 **BDI:** 27,50%

FONTE	VERSÃO	HORA	MES	DATA REF.
SEINFRA	027.1 COM DESONERAÇÃO	83,85%	47,76%	05/2021
SINAPI	2022/03 COM DESONERAÇÃO	83,55%	47,46%	04/2022

COMPOSIÇÕES PRÓPRIAS

ITEM	CÓDIGO	DESCRIÇÃO	FONTE	UNIDADE	QTD	VALOR UNITÁRIO R\$		PREÇO TOTAL R\$	
						SEM BDI	COM BDI	SEM BDI	COM BDI
2.3.13	C0326	ATERRAMENTO COMPLETO C/ HASTE COPPERWELD 3/4"X 2.40M	SEINFRA	UN	8,00	263,73	336,26	2.109,84	2.690,08
2.3.14	C1803	MURETA C/TIJOLO MACIÇO, REBOCADA, INCL. FUNDAÇÕES - ABRIGO P/QD DISTRIBUIÇÃO	SEINFRA	M2	0,96	337,47	430,27	323,97	413,06
2.4	PAISAGISMO							17.383,37	22.164,74
2.4.1	C1431	GRAMA EM PLACAS.INCLUSIVE CONSERVAÇÃO	SEINFRA	M2	116,69	19,37	24,70	2.260,29	2.882,24
2.4.2	C0112	ARBUSTOS ORNAMENTAIS EM GERAL. C/ ALTURA MINIMA DE 50CM	SEINFRA	UN	378,00	38,14	48,63	14.416,92	18.382,14
2.4.3	98516	PLANTIO DE PALMEIRA COM ALTURA DE MUDA MENOR OU IGUAL A 2,00 M. AF. 05/2018	SINAPI	UN	2,00	353,08	450,18	706,16	900,36
2.5	EQUIPAMENTOS							37.155,91	47.373,77
2.5.1	ACADEMIA AR LIVRE							19.057,90	24.298,81
2.5.1.1	CP-42434	SIMULADOR DE CAVALGADA TRIPLIO, EM TUBO DE ACO CARBONO, PINTURA NO PROCESSO ELETROSTATICO - EQUIPAMENTO DE GINASTICA PARA ACADEMIA AO AR LIVRE / ACADEMIA DA TERCEIRA IDADE - AT1	SEINFRA	UN	1,00	5.148,14	6.563,88	5.148,14	6.563,88
2.5.1.2	CP-42432	ROTACAO DIAGONAL DUPLA, APARELHO TRIPLIO, EM TUBO DE ACO CARBONO, PINTURA NO PROCESSO ELETROSTATICO - EQUIPAMENTO DE GINASTICA PARA ACADEMIA AO AR LIVRE / ACADEMIA DA TERCEIRA IDADE - AT1	SEINFRA	UN	1,00	2.447,03	3.119,96	2.447,03	3.119,96
2.5.1.3	CP-42433	SIMULADOR DE CAMINHADA TRIPLIO, EM TUBO DE ACO CARBONO, PINTURA NO PROCESSO ELETROSTATICO - EQUIPAMENTO DE GINASTICA PARA ACADEMIA AO AR LIVRE / ACADEMIA DA TERCEIRA IDADE - AT1	SEINFRA	UN	1,00	4.768,89	6.080,33	4.768,89	6.080,33
2.5.1.4	CP-42429	ESQUI TRIPLIO, EM TUBO DE ACO CARBONO, PINTURA NO PROCESSO ELETROSTATICO - EQUIPAMENTO DE GINASTICA PARA ACADEMIA AO AR LIVRE / ACADEMIA DA TERCEIRA IDADE - AT1	SEINFRA	UN	1,00	5.982,49	7.627,67	5.982,49	7.627,67
2.5.1.5	C3297	PLACA DE REGULAMENTAÇÃO/ADVERTÊNCIA REFLETIVA EM AÇO GALVANIZADO C/PELÍCULA ANTI-PICHANTE	SEINFRA	M2	1,00	711,35	906,97	711,35	906,97
2.5.2	URBANIZAÇÃO							18.098,01	23.074,96
2.5.2.1	C3611	BANCO DE MADEIRA C/ASSENTO FIXADO EM CONCRETO E ENCOSTO FIXADO EM TUBO DE AÇO GALVANIZADO 3" (MÓDULO DE 2,60M)	SEINFRA	UN	14,00	1.028,65	1.311,53	14.401,10	18.361,42

COMISSÃO

Engenheiro Civil - CREA/CE-321456
RNP 061528971-9

DE LICITAÇÃO Nº 000072

PLANILHA ORÇAMENTÁRIA



OBRA: CONSTRUÇÃO E REFORMA DE DIVERSAS PRAÇAS - MUNICÍPIO DE ASSARÉ - MAPP 1079
DESCRIÇÃO: CONSTRUÇÃO E REFORMA DE DIVERSAS PRAÇAS - MUNICÍPIO DE ASSARÉ - MAPP 1079
LOCAL: DIVERSAS LOCALIDADES - MUNICÍPIO DE ASSARÉ - CE
CLIENTE: GOVERNO MUNICIPAL DE ASSARÉ

DATA: 15/05/2022 **BDI:** 27,50%

FONTE **VERSÃO** **HORA** **MES** **DATA REF.**
 SEINFRA 027.1 COM DESONERAÇÃO 83,85% 47,76% 05/2021
 SINAPI 2022/03 COM DESONERAÇÃO 83,55% 47,46% 04/2022
 COMPOSIÇÕES PRÓPRIAS

ITEM	CÓDIGO	DESCRIÇÃO	FONTE	UNIDADE	QTD	VALOR UNITÁRIO R\$		PREÇO TOTAL R\$	
						SEM BDI	COM BDI	SEM BDI	COM BDI
2.5.2.2	C3451	LIXEIRA EM FIBRA DE VIDRO CAP.=40L E DIAM.=35CM	SEINFRA	UN	7,00	291,21	371,29	2.038,47	2.599,03
2.5.2.3	CP-CARAMAN CHÃO	CARAMANCHÃO EM PERGOLADO DE MADEIRA ROLIÇA (EUCALIPTO OU REGIONAL D=15CM E D=10CM), ACABAMENTO EM VERNIZ	PRÓPRIA	UN	1,00	1.658,44	2.114,51	1.658,44	2.114,51
2.6		LIMPEZA FINAL						889,43	1.132,70
2.6.1	C3447	LIMPEZA DE PISO EM ÁREA URBANIZADA	SEINFRA	M2	760,20	1,17	1,49	889,43	1.132,70
3		CONSTRUÇÃO DA PRAÇA AMARO I						145.579,44	185.614,67
3.1		SERVIÇOS PRELIMINARES						11.366,98	14.491,72
3.1.1	C2873	LOCAÇÃO DA OBRA COM AUXÍLIO TOPOGRÁFICO (ÁREA ATÉ 5000 M2)	SEINFRA	M2	812,16	0,26	0,33	211,16	268,01
3.1.2	C0328	ATERRO C/COMPACTAÇÃO MECÂNICA E CONTROLE, MAT. DE AQUISIÇÃO	SEINFRA	M3	124,66	89,49	114,10	11.155,82	14.223,71
3.2		PAVIMENTAÇÃO						49.821,58	63.524,33
3.2.1	C5028	PISO INTERTRAVADO TIPO TIJOLINHO (20 X 10 X 4CM), CINZA - COMPACTAÇÃO MECANIZADA	SEINFRA	M2	445,74	40,83	52,06	18.199,56	23.205,22
3.2.2	C5027	PISO INTERTRAVADO TIPO TIJOLINHO (20 X 10 X 4CM), COLORIDO - COMPACTAÇÃO MECANIZADA	SEINFRA	M2	60,08	46,95	59,86	2.820,76	3.596,39
3.2.3	C4819	PISO INTERTRAVADO TIPO TIJOLINHO (20X10X6)CM 35MPA, COR CINZA - COMPACTAÇÃO MECANIZADA	SEINFRA	M2	132,01	47,86	61,02	6.318,00	8.055,25
3.2.4	C0366	BANQUETA/ MEIO FIO DE CONCRETO P/ VIAS URBANAS (1,00X0,35X0,15M)	SEINFRA	M	120,34	51,20	65,28	6.161,41	7.855,80
3.2.5	C0365	BANQUETA/ MEIO FIO DE CONCRETO MOLDADO NO LOCAL	SEINFRA	M	204,78	23,80	30,35	4.873,76	6.215,07
3.2.6	C1607	LASTRO DE CONCRETO IMPERMEABILIZADO E=6CM	SEINFRA	M2	25,04	46,97	59,89	1.176,13	1.499,65
3.2.7	C2901	PISO DE BORRACHA ANTI-DERRAPANTE (COLOCADO)	SEINFRA	M2	25,04	169,44	216,04	4.242,78	5.409,64
3.2.8	C4624	PISO PODOTÁTIL EXTERNO EM PMC ESP. 3CM, ASSENTADO COM ARGAMASSA (FORNECIMENTO E ASSENTAMENTO)	SEINFRA	M2	14,98	112,90	143,95	1.691,24	2.058,34
3.2.9	C2860	LASTRO DE AREIA ADQUIRIDA	SEINFRA	M3	40,87	106,14	135,33	4.337,94	5.530,94
3.3		INSTALAÇÃO ELÉTRICA						28.963,79	36.929,70
3.3.1	C0537	CABO ISOLADO PVC 750V 6MM2	SEINFRA	M	303,30	8,21	10,47	2.490,09	3.175,55
3.3.2	C1187	ELETRODUTO PVC ROSC. D= 32MM (1")	SEINFRA	M	57,10	12,97	16,54	740,59	944,43
3.3.3	C1710	LUVA P/ELETRODUTO PVC ROSC. D= 32MM (1")	SEINFRA	UN	9,00	3,10	3,95	27,90	35,55

Franilson Patrick Alves Martins
 Engenheiro Civil - CREA/CE 321456
 RNP 041528971-9

licitação

000073



PLANILHA ORÇAMENTÁRIA

OBRA:	CONSTRUÇÃO E REFORMA DE DIVERSAS PRAÇAS - MUNICÍPIO DE ASSARÉ - MAPP 1079			
DESCRIÇÃO:	CONSTRUÇÃO E REFORMA DE DIVERSAS PRAÇAS - MUNICÍPIO DE ASSARÉ - MAPP 1079			
LOCAL:	DIVERSAS LOCALIDADES - MUNICÍPIO DE ASSARÉ - CE			
CLIENTE:	GOVERNO MUNICIPAL DE ASSARÉ			
	DATA :	15/05/2022	BDI :	27,50%
	FONTE	VERSÃO	HORA	DATA REF.
	SEINFRA	027.1 COM DESONERAÇÃO	83,85%	05/2021
	SINAPI	202203 COM DESONERAÇÃO	83,55%	04/2022
	COMPOSIÇÕES PRÓPRIAS			

ITEM	CÓDIGO	DESCRIÇÃO	FONTE	UNIDADE	QTD	VALOR UNITÁRIO R\$		PREÇO TOTAL R\$	
						SEM BDI	COM BDI	SEM BDI	COM BDI
3.3.4	C0632	CAIXA EM ALVENARIA (60X60X60CM) DE 1/2 TIJOLO COMUM, LASTRO DE BRITA E TAMPA DE CONCRETO	SEINFRA	UN	6,00	400,55	510,70	2.403,30	3.064,20
3.3.5	C4960	POSTE DE CONCRETO CIRCULAR, RESISTÊNCIA NOMINAL 200KG, H=11,00M, PESO APROXIMADO 910KG	SEINFRA	UN	4,00	1.335,40	1.702,64	5.341,60	6.810,56
3.3.6	C4412	LUMINÁRIA DE PISO MÓVEL, CORPO EM ALUMÍNIO, REFLETOR EM ALUMÍNIO ANODIZADO COM PROTETOR DE VIDRO EM GRADE DE ALUMÍNIO	SEINFRA	UN	10,00	183,94	234,52	1.839,40	2.345,20
3.3.7	C3579	QUADRO DE MEDIÇÃO PADRÃO COELCE - PADRÃO POPULAR	SEINFRA	UN	1,00	86,93	110,84	86,93	110,84
3.3.8	C2077	QUADRO DE DISTRIBUIÇÃO DE LUZ EMBUTIR ATE 6 DIVISÕES, C/BARRAMENTO	SEINFRA	UN	1,00	172,51	219,95	172,51	219,95
3.3.9	C1119	DISJUNTOR TRIPOLAR EM QUADRO DE DISTRIBUIÇÃO 16A	SEINFRA	UN	2,00	85,30	108,76	170,60	217,52
3.3.10	C1125	DISJUNTOR TRIPOLAR EM QUADRO DE DISTRIBUIÇÃO 40A	SEINFRA	UN	2,00	85,30	108,76	170,60	217,52
3.3.11	C4983	BRAÇO METÁLICO PARA 04 LUMINÁRIAS C/ NÚCLEO PARA POSTE DE CONCRETO	SEINFRA	UN	4,00	589,68	751,84	2.358,72	3.007,36
3.3.12	C3627	LUMINÁRIA DE LED PARA ILUMINAÇÃO PÚBLICA, DE 98 W ATE 137 W, INVOLUCRO EM ALUMÍNIO OU AÇO INOX (COLETADO CAIXA)	SEINFRA	UN	16,00	703,45	896,90	11.255,20	14.350,40
3.3.13	C0326	ATERRAMENTO COMPLETO C/ HASTE COPPERWELD 3/4"X 2.40M	SEINFRA	UN	6,00	263,73	336,26	1.582,38	2.017,56
3.3.14	C1803	MURETA C/TIJOLO MACIÇO, REBOCADA, INCL. FUNDAÇÕES	SEINFRA	M2	0,96	337,47	430,27	323,97	413,06
3.4	PAISAGISMO							16.954,97	21.618,41
3.4.1	C1431	GRAMA EM PLACAS.INCLUSIVE CONSERVAÇÃO	SEINFRA	M2	106,27	19,37	24,70	2.058,45	2.624,87
3.4.2	C0112	ARBUSTOS ORNAMENTAIS EM GERAL. C/ ALTURA MÍNIMA DE 50CM	SEINFRA	UN	298,00	38,14	48,63	11.365,72	14.491,74
3.4.3	98516	PLANTIO DE PALMEIRA COM ALTURA DE MUDA MENOR OU IGUAL A 2.00 M. AF. 05/2018	SINAPI	UN	10,00	353,08	450,18	3.530,80	4.501,80
3.5	EQUIPAMENTOS							37.521,89	47.840,39
3.5.1	BRINQUEDOS							3.208,09	4.090,32
3.5.1.1	C3000	GANGORRA C/ 03 PRANCHAS, CONFECCÃO EM TUBO VAPOR E PINTURA ESMALTE SINTÉTICO	SEINFRA	UN	1,00	957,54	1.220,86	957,54	1.220,86
3.5.1.2	C0352	BALANÇO ANDORINHA C/03 CADEIRAS, CONFECCÃO EM TUBO VAPOR E PINTURA ESMALTE SINTÉTICO	SEINFRA	UN	1,00	715,27	911,97	715,27	911,97
3.5.1.3	C3642	CARROSSEL ESPECIAL C/ 04 CADEIRAS, CONFECCÃO EM TUBO VAPOR E PINTURA ESMALTE SINTÉTICO	SEINFRA	UN	1,00	768,75	980,16	768,75	980,16

Francison Patrícia Alves Martins
Engenheira Civil - RUA ACE 321456
RNP 061528971-9

0000074 DE LICITAÇÃO

PLANILHA ORÇAMENTÁRIA

OBRA:	CONSTRUÇÃO E REFORMA DE DIVERSAS PRAÇAS - MUNICÍPIO DE ASSARÉ - MAPP 1079			DATA :	15/05/2022	BDI :	27,50%
DESCRIÇÃO:	CONSTRUÇÃO E REFORMA DE DIVERSAS PRAÇAS - MUNICÍPIO DE ASSARÉ - MAPP 1079			VERBAO	HORA	MES	DATA REF.
LOCAL:	DIVERSAS LOCALIDADES - MUNICÍPIO DE ASSARÉ - CE			SEINFRA	027.1 COM DESONERAÇÃO	83,85%	05/2021
CLIENTE:	GOVERNO MUNICIPAL DE ASSARÉ			SINAPI	2022/03 COM DESONERAÇÃO	83,55%	04/2022
					COMPOSIÇÕES PRÓPRIAS		



ITEM	CÓDIGO	DESCRIÇÃO	FONTE	UNIDADE	QTD	VALOR UNITÁRIO R\$		PREÇO TOTAL R\$	
						SEM BDI	COM BDI	SEM BDI	COM BDI
3.5.1.4	C2997	ESCORREGADOR GRANDE, CONFECÇÃO EM TUBO VAPOR E PINTURA ESMALTE SINTÉTICO	SEINFRA	UN	1,00	766,53	977,33	766,53	977,33
3.5.2	ACADEMIA AR LIVRE							19.057,90	24.298,81
3.5.2.1	CP-42434	SIMULADOR DE CAVALGADA TRIPLO, EM TUBO DE AÇO CARBONO, PINTURA NO PROCESSO ELETROSTÁTICO - EQUIPAMENTO DE GINÁSTICA PARA ACADEMIA AO AR LIVRE / ACADEMIA DA TERCEIRA IDADE - ATÍ	SEINFRA	UN	1,00	5.148,14	6.563,88	5.148,14	6.563,88
3.5.2.2	CP-42432	ROTACAO DIAGONAL DUPLA, APARELHO TRIPLO, EM TUBO DE AÇO CARBONO, PINTURA NO PROCESSO ELETROSTÁTICO - EQUIPAMENTO DE GINÁSTICA PARA ACADEMIA AO AR LIVRE / ACADEMIA DA TERCEIRA IDADE - ATÍ	SEINFRA	UN	1,00	2.447,03	3.119,96	2.447,03	3.119,96
3.5.2.3	CP-42433	SIMULADOR DE CAMINHADA TRIPLO, EM TUBO DE AÇO CARBONO, PINTURA NO PROCESSO ELETROSTÁTICO - EQUIPAMENTO DE GINÁSTICA PARA ACADEMIA AO AR LIVRE / ACADEMIA DA TERCEIRA IDADE - ATÍ	SEINFRA	UN	1,00	4.768,89	6.080,33	4.768,89	6.080,33
3.5.2.4	CP-42429	ESQUI TRIPLO, EM TUBO DE AÇO CARBONO, PINTURA NO PROCESSO ELETROSTÁTICO - EQUIPAMENTO DE GINÁSTICA PARA ACADEMIA AO AR LIVRE / ACADEMIA DA TERCEIRA IDADE - ATÍ	SEINFRA	UN	1,00	5.982,49	7.627,67	5.982,49	7.627,67
3.5.2.5	C3297	PLACA DE REGULAMENTAÇÃO/ADVERTÊNCIA REFLETIVA EM AÇO GALVANIZADO C/PELÍCULA ANTI-PICHANTE	SEINFRA	M2	1,00	711,35	906,97	711,35	906,97
3.5.3	URBANIZAÇÃO							15.255,90	19.451,26
3.5.3.1	C3611	BANCO DE MADEIRA C/ASSENTO FIXADO EM CONCRETO E ENCOSTO FIXADO EM TUBO DE AÇO GALVANIZADO 3" (MÓDULO DE 2,60M)	SEINFRA	UN	12,00	1.028,65	1.311,53	12.343,80	15.738,36
3.5.3.2	C3451	LIXEIRA EM FIBRA DE VIDRO CAP.=40L E DIAM.=35CM	SEINFRA	UN	10,00	291,21	371,29	2.912,10	3.712,90
3.6	LIMPEZA FINAL							950,23	1.210,12
3.6.1	C3447	LIMPEZA DE PISO EM ÁREA URBANIZADA	SEINFRA	M2	812,16	1,17	1,49	950,23	1.210,12
4	CONSTRUÇÃO DA PRAÇA AMARO CEMITÉRIO							63.463,33	80.915,27
4.1	SERVIÇOS PRELIMINARES							4.553,85	5.805,41
4.1.1	C2873	LOCAÇÃO DA OBRA COM AUXÍLIO TOPOGRÁFICO (ÁREA ATÉ 5000 M2)	SEINFRA	M2	587,80	0,26	0,33	152,83	193,97
4.1.2	C0328	ATERRO C/COMPACTAÇÃO MECÂNICA E CONTROLE, MAT. DE	SEINFRA	M3	49,18	89,49	114,10	4.401,82	5.611,44

Emerson Patrício Alves Martins
 Engenheiro Civil - CREA/CE 521456
 RNP 041528971-9

COMISSÃO
 000075

PLANILHA ORÇAMENTÁRIA



OBRA: CONSTRUÇÃO E REFORMA DE DIVERSAS PRAÇAS - MUNICÍPIO DE ASSARÉ - MAPP 1079

DESCRIÇÃO: CONSTRUÇÃO E REFORMA DE DIVERSAS PRAÇAS - MUNICÍPIO DE ASSARÉ - MAPP 1079

LOCAL: DIVERSAS LOCALIDADES - MUNICÍPIO DE ASSARÉ - CE

CLIENTE: GOVERNO MUNICIPAL DE ASSARÉ

DATA: 15/05/2022 **BDI:** 27,50%

FONTE: SEINFRA **VERSÃO:** 027.1 COM DESONERAÇÃO **HORA:** 83,85% **MES:** 05/2021

SINAPI 2022/03 COM DESONERAÇÃO 83,55% 47,46% 04/2022

COMPOSIÇÕES PRÓPRIAS

ITEM	CÓDIGO	DESCRIÇÃO	FONTE	UNIDADE	QTD	VALOR UNITÁRIO R\$		PREÇO TOTAL R\$	
						SEM BDI	COM BDI	SEM BDI	COM BDI
	C0328	AQUISIÇÃO							
4.2		PAVIMENTAÇÃO							
4.2.1	C5028	PISO INTERTRAVADO TIPO TIJOLINHO (20 X 10 X 4CM), CINZA - COMPACTAÇÃO MECANIZADA	SEINFRA	M2	209,27	40,83	52,06	29.241,09	37.282,94
4.2.2	C5027	PISO INTERTRAVADO TIPO TIJOLINHO (20 X 10 X 4CM), COLORIDO - COMPACTAÇÃO MECANIZADA	SEINFRA	M2	57,03	46,95	59,86	8.544,49	10.894,60
4.2.3	C4819	PISO INTERTRAVADO TIPO TIJOLINHO (20X10X6)CM 35MPA, COR CINZA - COMPACTAÇÃO MECANIZADA	SEINFRA	M2	116,32	47,86	61,02	2.677,56	3.413,82
4.2.4	C0366	BANQUETA/ MEIO FIO DE CONCRETO P/ VIAS URBANAS (1,00X0,35X0,15M)	SEINFRA	M	166,58	51,20	65,28	5.567,08	7.097,85
4.2.5	C0365	BANQUETA/ MEIO FIO DE CONCRETO MOLDADO NO LOCAL	SEINFRA	M	74,23	23,80	30,35	8.528,90	10.874,34
4.2.6	C4624	PISO PODOTÁTIL EXTERNO EM PMC ESP. 3CM; ASSENTADO COM ARGAMASSA (FORNECIMENTO E ASSENTAMENTO)	SEINFRA	M2	19,10	112,90	143,95	1.766,67	2.252,88
4.3		INSTALAÇÃO ELÉTRICA							
4.3.1	C0537	CABO ISOLADO PVC 750V 6MM2	SEINFRA	M	173,25	8,21	10,47	16.067,79	20.486,95
4.3.2	C1187	ELETRODUTO PVC ROSC. D= 32MM (1")	SEINFRA	M	35,75	12,97	16,54	1.422,38	1.813,93
4.3.3	C1710	LUVA P/IELETRODUTO PVC ROSC. D= 32MM (1")	SEINFRA	UN	6,00	3,10	3,95	463,68	591,31
4.3.4	C0632	CAIXA EM ALVENARIA (60X60X60CM) DE 1/2 TIJOLO COMUM, LASTRO DE BRITA E TAMPA DE CONCRETO	SEINFRA	UN	4,00	400,55	510,70	18,60	23,70
4.3.5	C4960	POSTE DE CONCRETO CIRCULAR, RESISTÊNCIA NOMINAL 200KG, H=1,00M, PESO APROXIMADO 910KG	SEINFRA	UN	2,00	1.335,40	1.702,64	1.602,20	2.042,80
4.3.6	C4412	LUMINÁRIA DE PISO MOVEL, CORPO EM ALUMÍNIO, REFLETOR EM ALUMÍNIO ANODIZADO COM PROTETOR DE VIDRO EM GRADE DE ALUMÍNIO	SEINFRA	UN	6,00	183,94	234,52	2.670,80	3.405,28
4.3.7	C3579	QUADRO DE MEDIÇÃO PADRÃO COELCE - PADRÃO POPULAR	SEINFRA	UN	1,00	86,93	110,84	1.103,64	1.407,12
4.3.8	C2077	QUADRO DE DISTRIBUIÇÃO DE LUZ EMBUTIR ATE 6 DIVISÕES, C/BARRAMENTO	SEINFRA	UN	1,00	172,51	219,95	86,93	110,84
4.3.9	C1119	DISJUNTOR TRIPOLAR EM QUADRO DE DISTRIBUIÇÃO 16A	SEINFRA	UN	2,00	85,30	108,76	172,51	219,95
4.3.10	C1125	DISJUNTOR TRIPOLAR EM QUADRO DE DISTRIBUIÇÃO 40A	SEINFRA	UN	2,00	85,30	108,76	170,60	217,52
4.3.11	C4983	BRAÇO METÁLICO PARA 04 LUMINÁRIAS C/ NÚCLEO PARA POSTE DE CONCRETO	SEINFRA	UN	2,00	589,68	751,84	170,60	217,52
4.3.12	C3627	LUMINÁRIA DE LED PARA ILUMINACAO PUBLICA, DE 98 W ATE	SEINFRA	UN	8,00	703,45	896,90	1.179,36	1.503,68
								5.627,80	7.175,20

Emerson Patrick Alves Martins
Engenheiro Civil - CREA/CE-321456
RNP 0611528971-9

0000076

DE LICITAÇÃO

PLANILHA ORÇAMENTÁRIA

OBRA:	CONSTRUÇÃO E REFORMA DE DIVERSAS PRAÇAS - MUNICÍPIO DE ASSARÉ - MAPP 1079		
DESCRIÇÃO:	CONSTRUÇÃO E REFORMA DE DIVERSAS PRAÇAS - MUNICÍPIO DE ASSARÉ - MAPP 1079		
LOCAL:	DIVERSAS LOCALIDADES - MUNICÍPIO DE ASSARÉ - CE		
CLIENTE:	GOVERNO MUNICIPAL DE ASSARÉ		
DATA: 15/05/2022		BDI: 27,50%	
VERSÃO		HORA	MES
027.1 COM DESONERAÇÃO		83,85%	47,76%
2022/03 COM DESONERAÇÃO		83,55%	47,46%
COMPOSIÇÕES PRÓPRIAS			

ITEM	CÓDIGO	DESCRIÇÃO	FONTE	UNIDADE	QTD	VALOR UNITÁRIO R\$		PREÇO TOTAL R\$	
						SEM BDI	COM BDI	SEM BDI	COM BDI
	C3627	137 W, INVOLUCRO EM ALUMINIO OU ACO INOX (COLETADO CAIXA)	SEINFRA	UN	4,00	263,73	336,26	1.054,92	1.345,04
4.3.13	C0326	ATERRAMENTO COMPLETO C/ HASTE COPPERWELD 3/4"X 2.40M	SEINFRA	UN	4,00	263,73	336,26	1.054,92	1.345,04
4.3.14	C1803	MURETA C/TIJOLO MACIÇO, REBOCADA, INCL. FUNDAÇÕES - ABRIGO DO QD DISTRIBUIÇÃO	SEINFRA	M2	0,96	337,47	430,27	323,97	413,06
4.4	PAISAGISMO							7.924,54	10.104,16
4.4.1	C1431	GRAMA EM PLACAS.INCLUSIVE CONSERVAÇÃO	SEINFRA	M2	47,71	19,37	24,70	924,14	1.178,44
4.4.2	C0112	ARBUSTOS ORNAMENTAIS EM GERAL. C/ ALTURA MINIMA DE 50CM	SEINFRA	UN	128,00	38,14	48,63	4.881,92	6.224,64
4.4.3	98516	PLANTIO DE PALMEIRA COM ALTURA DE MUDA MENOR OU IGUAL A 2,00 M. AF_05/2018	SINAPI	UN	6,00	353,08	450,18	2.118,48	2.701,08
4.5	EQUIPAMENTOS							4.988,23	6.359,99
4.5.1	URBANIZAÇÃO							4.988,23	6.359,99
4.5.1.1	C3611	BANCO DE MADEIRA C/ASSENTO FIXADO EM CONCRETO E ENCOSTO FIXADO EM TUBO DE AÇO GALVANIZADO 3" (MÓDULO DE 2,60M)	SEINFRA	UN	4,00	1.028,65	1.311,53	4.114,60	5.246,12
4.5.1.2	C3451	LIXEIRA EM FIBRA DE VIDRO CAP.=40L E DIAM.=35CM	SEINFRA	UN	3,00	291,21	371,29	873,63	1.113,87
4.6	LIMPEZA FINAL							687,73	875,82
4.6.1	C3447	LIMPEZA DE PISO EM ÁREA URBANIZADA	SEINFRA	M2	587,80	1,17	1,49	687,73	875,82
5	CONSTRUÇÃO DA PRAÇA VILA FELIZ							79.116,77	100.875,11
5.1	SERVIÇOS PRELIMINARES							3.555,89	4.533,38
5.1.1	C2873	LOCAÇÃO DA OBRA COM AUXILIO TOPOGRAFICO (ÁREA ATÉ 5000 M2)	SEINFRA	M2	259,88	0,26	0,33	67,57	85,76
5.1.2	C0328	ATERRO C/COMPACTAÇÃO MECÂNICA E CONTROLE; MAT. DE AQUISIÇÃO	SEINFRA	M3	38,98	89,49	114,10	3.488,32	4.447,62
5.2	PAVIMENTAÇÃO							19.011,18	24.240,15
5.2.1	C5028	PISO INTERTRAVADO TIPO TIJOLINHO (20 X 10 X 4CM), CINZA - COMPACTAÇÃO MECANIZADA	SEINFRA	M2	175,82	40,83	52,06	7.978,73	9.153,19
5.2.2	C0366	BANQUETA/ MEIO FIO DE CONCRETO P/ VIAS URBANAS (1,00X0,35X0,15M)	SEINFRA	M	67,37	51,20	65,28	5.449,34	6.397,91
5.2.3	C0365	BANQUETA/ MEIO FIO DE CONCRETO MOLDADO NO LOCAL	SEINFRA	M	70,34	23,80	30,35	1.674,09	2.134,82

Emerson Patrick Alves Martins
 Engenheiro CIV - CREA/CE 321456
 RNP 061528971-9

PERMANENTE DE LICITAÇÃO

000077

PLANILHA ORÇAMENTÁRIA



OBRA: CONSTRUÇÃO E REFORMA DE DIVERSAS PRAÇAS - MUNICÍPIO DE ASSARÉ - MAPP 1079

DESCRIÇÃO: CONSTRUÇÃO E REFORMA DE DIVERSAS PRAÇAS - MUNICÍPIO DE ASSARÉ - MAPP 1079

LOCAL: DIVERSAS LOCALIDADES - MUNICÍPIO DE ASSARÉ - CE

CLIENTE: GOVERNO MUNICIPAL DE ASSARÉ

DATA: 15/05/2022

BDI: 27,50%

FONTE: SEINFRA
SINAPI

VERSÃO: 027.1 COM DESONERAÇÃO
2022/03 COM DESONERAÇÃO

HORA: 83,85%
83,55%

MES: 47,76%
47,46%

DATA REF.: 05/2021
04/2022

COMPOSIÇÕES PRÓPRIAS

ITEM	CÓDIGO	DESCRIÇÃO	FONTE	UNIDADE	QTD	VALOR UNITÁRIO R\$		PREÇO TOTAL R\$	
						SEM BDI	COM BDI	SEM BDI	COM BDI
5.2.4	C4624	PISO PODOTÁTIL EXTERNO EM PMC ESP. 3CM, ASSENTADO COM ARGAMASSA (FORNECIMENTO E ASSENTAMENTO)	SEINFRA	M2	6,06	112,90	143,95	684,17	872,34
5.2.5	C2901	PISO DE BORRACHA ANTI-DERRAPANTE (COLOCADO)	SEINFRA	M2	27,84	169,44	216,04	4.717,21	6.014,55
5.2.6	C1607	LASTRO DE CONCRETO IMPERMEABILIZADO E=6CM	SEINFRA	M2	27,84	46,97	59,89	1.307,64	1.667,34
5.3	INSTALAÇÃO ELÉTRICA								
5.3.1	C0537	CABO ISOLADO PVC 750V 6MM2	SEINFRA	M	259,20	8,21	10,47	2.128,03	2.713,82
5.3.2	C1187	ELETRODUTO PVC ROSC. D= 32MM (1")	SEINFRA	M	42,40	12,97	16,54	549,93	701,30
5.3.3	C1710	LUVA P/LEITRODUTO PVC ROSC. D= 32MM (1")	SEINFRA	UN	7,00	3,10	3,95	21,70	27,65
5.3.4	C0632	CAIXA EM ALVENARIA (60X60X60CM) DE 1/2 TIJOLO COMUM, LASTRO DE BRITA E TAMPA DE CONCRETO	SEINFRA	UN	6,00	400,55	510,70	2.403,30	3.064,20
5.3.5	C4960	POSTE DE CONCRETO CIRCULAR, RESISTÊNCIA NOMINAL 200KG, H=11,00M, PESO APROXIMADO 910KG	SEINFRA	UN	4,00	1.335,40	1.702,64	5.341,60	6.810,56
5.3.6	C4412	LUMINÁRIA DE PISO MÓVEL, CORPO EM ALUMÍNIO, REFLETOR EM ALUMÍNIO ANODIZADO COM PROTETOR DE VIDRO EM GRADE DE ALUMÍNIO	SEINFRA	UN	4,00	183,94	234,52	735,76	938,08
5.3.7	C3579	QUADRO DE MEDIÇÃO PADRÃO COELCE - PADRÃO POPULAR	SEINFRA	UN	1,00	86,93	110,84	86,93	110,84
5.3.8	C2077	QUADRO DE DISTRIBUIÇÃO DE LUZ EMBUTIR ATÉ 6 DIVISÕES, C/BARRAMENTO	SEINFRA	UN	1,00	172,51	219,95	172,51	219,95
5.3.9	C1119	DISJUNTOR TRIPOLAR EM QUADRO DE DISTRIBUIÇÃO 16A	SEINFRA	UN	2,00	85,30	108,76	170,60	217,52
5.3.10	C1125	DISJUNTOR TRIPOLAR EM QUADRO DE DISTRIBUIÇÃO 40A	SEINFRA	UN	2,00	85,30	108,76	170,60	217,52
5.3.11	C4983	BRAÇO METÁLICO PARA 04 LUMINÁRIAS C/ NÚCLEO PARA POSTE DE CONCRETO	SEINFRA	UN	2,00	589,68	751,84	1.179,36	1.503,68
5.3.12	C3627	LUMINÁRIA DE LED PARA ILUMINAÇÃO PÚBLICA, DE 98 W ATE 137 W, INVOLUCRO EM ALUMÍNIO OU ACO INOX (COLETADO CAIXA)	SEINFRA	UN	8,00	703,45	896,90	5.627,60	7.175,20
5.3.13	C0326	ATERRAMENTO COMPLETO C/ HASTE COPPERWELD 3/4"X 2.40M	SEINFRA	UN	6,00	263,73	336,26	1.582,38	2.017,58
5.3.14	C1803	MURETA C/TIJOLO MACIÇO, REBOCADA, INCL. FUNDAÇÕES - ABRIGO DO QD DISTRIBUIÇÃO	SEINFRA	M2	0,96	337,47	430,27	323,97	413,06
5.4	PAISAGISMO								
5.4.1	C1431	GRAMA EM PLACAS.INCLUSIVE CONSERVAÇÃO	SEINFRA	M2	44,70	19,37	24,70	865,84	1.104,09
5.4.2	C0112	ARBUSTOS ORNAMENTAIS EM GERAL. C/ ALTURA MÍNIMA DE 50CM	SEINFRA	UN	191,00	38,14	48,63	7.284,74	9.288,33
								20.494,27	26.130,94

Emerson Patrick Alves Martins
Engenheiro Civil - CREA/CE 321456
DND 041528071.0

000073 DE LICITAÇÃO



PLANILHA ORÇAMENTÁRIA

OBRA: CONSTRUÇÃO E REFORMA DE DIVERSAS PRAÇAS - MUNICÍPIO DE ASSARÉ - MAPP 1079

DESCRIÇÃO: CONSTRUÇÃO E REFORMA DE DIVERSAS PRAÇAS - MUNICÍPIO DE ASSARÉ - MAPP 1079

LOCAL: DIVERSAS LOCALIDADES - MUNICÍPIO DE ASSARÉ - CE

CLIENTE: GOVERNO MUNICIPAL DE ASSARÉ

DATA : 15/05/2022 **BDI :** 27,50%

FORTE	VERSÃO	HORA	MES	DATA REF.
SEINFRA	027.1 COM DESONERAÇÃO	83,85%	47,76%	05/2021
SINAPI	2022/03 COM DESONERAÇÃO	83,55%	47,46%	04/2022

COMPOSIÇÕES PRÓPRIAS

ITEM	CÓDIGO	DESCRIÇÃO	FONTE	UNIDADE	QTD	VALOR UNITÁRIO R\$		PREÇO TOTAL R\$	
						SEM BDI	COM BDI	SEM BDI	COM BDI
5.4.3	98516	PLANTIO DE PALMEIRA COM ALTURA DE MUDA MENOR OU IGUAL A 2,00 M. AF_05/2018	SINAPI	UN	4,00	353,08	450,18	1.412,32	1.800,72
5.5	EQUIPAMENTOS							26.188,47	33.390,28
5.5.1	ACADEMIA AO AR LIVRE							16.610,87	21.178,85
5.5.1.1	CP-42434	SIMULADOR DE CAVALGADA TRIPLIO, EM TUBO DE ACO CARBONO, PINTURA NO PROCESSO ELETROSTATICO - EQUIPAMENTO DE GINASTICA PARA ACADEMIA AO AR LIVRE / ACADEMIA DA TERCEIRA IDADE - ATI	SEINFRA	UN	1,00	5.148,14	6.563,88	5.148,14	6.563,88
5.5.1.2	CP-42433	SIMULADOR DE CAMINHADA TRIPLIO, EM TUBO DE ACO CARBONO, PINTURA NO PROCESSO ELETROSTATICO - EQUIPAMENTO DE GINASTICA PARA ACADEMIA AO AR LIVRE / ACADEMIA DA TERCEIRA IDADE - ATI	SEINFRA	UN	1,00	4.768,89	6.080,33	4.768,89	6.080,33
5.5.1.3	CP-42429	ESQUI TRIPLIO, EM TUBO DE ACO CARBONO, PINTURA NO PROCESSO ELETROSTATICO - EQUIPAMENTO DE GINASTICA PARA ACADEMIA AO AR LIVRE / ACADEMIA DA TERCEIRA IDADE - ATI	SEINFRA	UN	1,00	5.982,49	7.627,67	5.982,49	7.627,67
5.5.1.4	C3297	PLACA DE REGULAMENTAÇÃO/ADVERTÊNCIA REFLETIVA EM AÇO GALVANIZADO C/PELICULA ANTI-PICHANTE	SEINFRA	M2	1,00	711,35	906,97	711,35	906,97
5.5.2	URBANIZAÇÃO							9.577,60	12.211,43
5.5.2.1	C3611	BANCO DE MADEIRA C/ASSENTO FIXADO EM CONCRETO E ENCOSTO FIXADO EM TUBO DE AÇO GALVANIZADO 3" (MÓDULO DE 2,60M)	SEINFRA	UN	6,00	1.028,65	1.311,53	6.171,90	7.869,18
5.5.2.2	C3451	LIXEIRA EM FIBRA DE VIDRO CAP.=40L E DIAM.=35CM	SEINFRA	UN	6,00	291,21	371,29	1.747,26	2.227,74
5.5.2.3	CP-CARAMAN CHÃO	CARAMANCHÃO EM PERGOLADO DE MADEIRA ROLIÇA (EUCALIPTO OU REGIONAL D=15CM E D=10CM), ACABAMENTO EM VERNIZ	PRÓPRIA	UN	1,00	1.658,44	2.114,51	1.658,44	2.114,51
5.6	LIMPEZA FINAL							304,06	387,22
5.6.1	C3447	LIMPEZA DE PISO EM ÁREA URBANIZADA	SEINFRA	M2	259,88	1,17	1,49	304,06	387,22
6	CONSTRUÇÃO DA PRAÇA SÍTIO VARJOTA							246.889,69	314.785,81
6.1	SERVIÇOS PRELIMINARES							18.388,78	23.442,70
6.1.1	C2873	LOCAÇÃO DA OBRA COM AUXÍLIO TOPOGRÁFICO (ÁREA ATÉ 5000 M2)	SEINFRA	M2	2.039,08	0,26	0,33	530,16	672,90

Emerson Patrick Alves Martins
Engenheiro Civil - CREA/CE 211456

RNP 0611528971-9

000079

DE LICITAÇÃO

PLANILHA ORÇAMENTÁRIA

OBRA:	CONSTRUÇÃO E REFORMA DE DIVERSAS PRAÇAS - MUNICÍPIO DE ASSARÉ - MAPP 1079			DATA :	15/05/2022	BDI :	27,50%	
DESCRIÇÃO:	CONSTRUÇÃO E REFORMA DE DIVERSAS PRAÇAS - MUNICÍPIO DE ASSARÉ - MAPP 1079			FONTE	VERSÃO	HORA	MES	DATA REF.
LOCAL:	DIVERSAS LOCALIDADES - MUNICÍPIO DE ASSARÉ - CE			SEINFRA	027.1 COM DESONERAÇÃO	83,85%	47,76%	05/2021
CLIENTE:	GOVERNO MUNICIPAL DE ASSARÉ			SINAPI	2022/03 COM DESONERAÇÃO	83,55%	47,46%	04/2022
				COMPOSIÇÕES PRÓPRIAS				

ITEM	CÓDIGO	DESCRIÇÃO	FONTE	UNIDADE	QTD	VALOR UNITÁRIO R\$		PREÇO TOTAL R\$	
						SEM BDI	COM BDI	SEM BDI	COM BDI
6.1.2	C0328	ATERRO C/COMPACTAÇÃO MECÂNICA E CONTROLE, MAT. DE AQUISIÇÃO	SEINFRA	M3	199,56	89,49	114,10	17.858,62	22.769,80
6.2		PAVIMENTAÇÃO						88.473,70	112.808,36
6.2.1	C5028	PISO INTERTRAVADO TIPO TIJOLINHO (20 X 10 X 4CM), CINZA - COMPACTAÇÃO MECANIZADA	SEINFRA	M2	1.384,30	40,83	52,06	56.520,97	72.066,66
6.2.2	C0366	BANQUETA/ MEIO FIO DE CONCRETO P/ VIAS URBANAS (1,00X0,35X0,15M)	SEINFRA	M	203,47	51,20	65,28	10.417,66	13.282,52
6.2.3	C0365	BANQUETA/ MEIO FIO DE CONCRETO MOLDADO NO LOCAL	SEINFRA	M	309,73	23,80	30,35	7.371,57	9.400,31
6.2.4	C4624	PISO PODOTÁTIL EXTERNO EM PMC ESP. 3CM; ASSENTADO COM ARGAMASSA (FORNECIMENTO E ASSENTAMENTO)	SEINFRA	M2	42,79	112,90	143,95	4.830,99	6.159,62
6.2.5	C2901	PISO DE BORRACHA ANTI-DERRAPANTE (COLOCADO)	SEINFRA	M2	40,00	169,44	216,04	6.777,60	8.641,60
6.2.6	C1607	LASTRO DE CONCRETO IMPERMEABILIZADO E=6CM	SEINFRA	M2	40,00	46,97	59,89	1.878,80	2.395,60
6.2.7	C2860	LASTRO DE AREIA ADQUIRIDA	SEINFRA	M3	6,37	106,14	135,33	676,11	862,05
6.3		INSTALAÇÃO ELÉTRICA						53.992,00	68.841,69
6.3.1	C0537	CABO ISOLADO PVC 750V 6MM2	SEINFRA	M	648,75	8,21	10,47	5.326,24	6.792,41
6.3.2	C1187	ELETRODUTO PVC ROSC. D= 32MM (1")	SEINFRA	M	128,25	12,97	16,54	1.663,40	2.121,26
6.3.3	C1710	LUVA P/ELETRODUTO PVC ROSC. D= 32MM (1")	SEINFRA	UN	21,00	3,10	3,95	65,10	82,95
6.3.4	C0632	CAIXA EM ALVENARIA (60X60X60CM) DE 1/2 TIJOLO COMUM, LASTRO DE BRITA E TAMPA DE CONCRETO	SEINFRA	UN	7,00	400,55	510,70	2.803,85	3.574,90
6.3.5	C4960	POSTE DE CONCRETO CIRCULAR, RESISTÊNCIA NOMINAL 200KG, H=11,00M, PESO APROXIMADO 910KG	SEINFRA	UN	8,00	1.335,40	1.702,64	10.683,20	13.621,12
6.3.6	C3579	QUADRO DE MEDIÇÃO PADRÃO COELCE - PADRÃO POPULAR	SEINFRA	UN	1,00	86,93	110,84	86,93	110,84
6.3.7	C4412	LUMINÁRIA DE PISO MÓVEL, CORPO EM ALUMÍNIO, REFLETOR EM ALUMÍNIO ANODIZADO COM PROTETOR DE VIDRO EM GRADE DE ALUMÍNIO	SEINFRA	UN	14,00	183,94	234,52	2.575,16	3.283,28
6.3.8	C2077	QUADRO DE DISTRIBUIÇÃO DE LUZ EMBUTIR ATE 6 DIVISÕES, C/BARRAMENTO	SEINFRA	UN	1,00	172,51	219,95	172,51	219,95
6.3.9	C1119	DISJUNTOR TRIPOLAR EM QUADRO DE DISTRIBUIÇÃO 16A	SEINFRA	UN	3,00	85,30	108,76	255,90	326,28
6.3.10	C1125	DISJUNTOR TRIPOLAR EM QUADRO DE DISTRIBUIÇÃO 40A	SEINFRA	UN	2,00	85,30	108,76	170,60	217,52
6.3.11	C4983	BRAÇO METÁLICO PARA 04 LUMINÁRIAS C/ NÚCLEO PARA POSTE DE CONCRETO	SEINFRA	UN	8,00	589,68	751,84	4.717,44	6.014,72

Emerson Patrícia Alves Martins
Engenheira Civil - CREA/CE 32456
RNP 06 528971-9

COMISSÃO DE LICITAÇÃO
000080



PLANILHA ORÇAMENTÁRIA

OBRA: CONSTRUÇÃO E REFORMA DE DIVERSAS PRAÇAS - MUNICÍPIO DE ASSARÉ - MAPP 1079

DESCRIÇÃO: CONSTRUÇÃO E REFORMA DE DIVERSAS PRAÇAS - MUNICÍPIO DE ASSARÉ - MAPP 1079

LOCAL: DIVERSAS LOCALIDADES - MUNICÍPIO DE ASSARÉ - CE

CLIENTE: GOVERNO MUNICIPAL DE ASSARÉ

DATA: 15/05/2022 BDI: 27.50%

FORTE	VERSÃO	HORA	MES	DATA REF.
SEINFRA	027.1 COM DESONERAÇÃO	83,85%	47,76%	05/2021
SINAPI	2022/03 COM DESONERAÇÃO	83,55%	47,46%	04/2022
COMPOSIÇÕES PRÓPRIAS				

ITEM	CÓDIGO	DESCRIÇÃO	FONTE	UNIDADE	QTD	VALOR UNITÁRIO R\$		PREÇO TOTAL R\$	
						SEM BDI	COM BDI	SEM BDI	COM BDI
6.3.12	C3627	LUMINARIA DE LED PARA ILUMINACAO PUBLICA, DE 98 W ATE 137 W, INVOLUCRO EM ALUMINIO OU ACO INOX (COLETADO CAIXA)	SEINFRA	UN	32,00	703,45	896,90	22.510,40	28.700,80
6.3.13	C0326	ATERRAMENTO COMPLETO C/ HASTE COPPERWELD 3/4"X 2.40M	SEINFRA	UN	10,00	263,73	336,26	2.637,30	3.362,60
6.3.14	C1803	MURETA C/TIJOLO MACIÇO, REBOCADA, INCL. FUNDAÇÕES - ABRIGO DO QD DISTRIBUIÇÃO	SEINFRA	M2	0,96	337,47	430,27	323,97	413,06
6.4	PAISAGISMO							30.725,00	39.176,09
6.4.1	C1431	GRAMA EM PLACAS.INCLUSIVE CONSERVAÇÃO	SEINFRA	M2	263,81	19,37	24,70	5.110,00	6.516,11
6.4.2	C0112	ARBUSTOS ORNAMENTAIS EM GERAL. C/ ALTURA MINIMA DE 50CM	SEINFRA	UN	542,00	38,14	48,63	20.671,88	26.357,46
6.4.3	98516	PLANTIO DE PALMEIRA COM ALTURA DE MUDA MENOR OU IGUAL A 2,00 M. AF. 05/2018	SINAPI	UN	14,00	353,08	450,18	4.943,12	6.302,52
6.5	EQUIPAMENTOS							52.924,49	67.478,74
6.5.1	BRINQUEDOS							2.439,34	3.110,16
6.5.1.1	C3000	GANGORRA C/ 03 PRANCHAS, CONFECCÃO EM TUBO VAPOR E PINTURA ESMALTE SINTÉTICO	SEINFRA	UN	1,00	957,54	1.220,86	957,54	1.220,86
6.5.1.2	C0352	BALANÇO ANDORINHA C/03 CADEIRAS, CONFECCÃO EM TUBO VAPOR E PINTURA ESMALTE SINTÉTICO	SEINFRA	UN	1,00	715,27	911,97	715,27	911,97
6.5.1.3	C2997	ESCORREGADOR GRANDE, CONFECCÃO EM TUBO VAPOR E PINTURA ESMALTE SINTÉTICO	SEINFRA	UN	1,00	766,53	977,33	766,53	977,33
6.5.2	ACADEMIA AO AR LIVRE							18.907,04	24.106,47
6.5.2.1	CP-42428	ALONGADOR COM TRES ALTURAS, EM TUBO DE ACO CARBONO, PINTURA NO PROCESSO ELETROSTATICO - EQUIPAMENTO DE GINASTICA PARA ACADEMIA AO AR LIVRE / ACADEMIA DA TERCEIRA IDADE - ATI	SEINFRA	UN	1,00	2.296,17	2.927,62	2.296,17	2.927,62
6.5.2.2	CP-42434	SIMULADOR DE CAVALGADA TRIPLO, EM TUBO DE ACO CARBONO, PINTURA NO PROCESSO ELETROSTATICO - EQUIPAMENTO DE GINASTICA PARA ACADEMIA AO AR LIVRE / ACADEMIA DA TERCEIRA IDADE - ATI	SEINFRA	UN	1,00	5.148,14	6.563,88	5.148,14	6.563,88
6.5.2.3	CP-42433	SIMULADOR DE CAMINHADA TRIPLO, EM TUBO DE ACO CARBONO, PINTURA NO PROCESSO ELETROSTATICO - EQUIPAMENTO DE GINASTICA PARA ACADEMIA AO AR LIVRE / ACADEMIA DA TERCEIRA IDADE - ATI	SEINFRA	UN	1,00	4.768,89	6.080,33	4.768,89	6.080,33

Emerson Norick Alves Martins
Engenheiro Civil - CREA/CE 121456

RNP 061528971-9

LICITAÇÃO

PLANILHA ORÇAMENTÁRIA



OBRA: CONSTRUÇÃO E REFORMA DE DIVERSAS PRAÇAS - MUNICÍPIO DE ASSARÉ - MAPP 1079

DESCRIÇÃO: CONSTRUÇÃO E REFORMA DE DIVERSAS PRAÇAS - MUNICÍPIO DE ASSARÉ - MAPP 1079

LOCAL: DIVERSAS LOCALIDADES - MUNICÍPIO DE ASSARÉ - CE

CLIENTE: GOVERNO MUNICIPAL DE ASSARÉ

DATA: 15/05/2022

BDI: 27,50%

VERSAO: 027.1 COM DESONERAÇÃO 83,85% 47,76% 05/2021

SEINFRA: 2022/03 COM DESONERAÇÃO 83,55% 47,46% 04/2022

SINAPI: COMPOSIÇÕES PRÓPRIAS

ITEM	CÓDIGO	DESCRIÇÃO	FONTE	UNIDADE	QTD	VALOR UNITÁRIO R\$		PREÇO TOTAL R\$	
						SEM BDI	COM BDI	SEM BDI	COM BDI
6.5.2.4	CP-42429	ESQUI TRIPLO, EM TUBO DE AÇO CARBONO, PINTURA NO PROCESSO ELETROSTÁTICO - EQUIPAMENTO DE GINÁSTICA PARA ACADEMIA AO AR LIVRE / ACADEMIA DA TERCEIRA IDADE - AT	SEINFRA	UN	1,00	5.982,49	7.627,67	5.982,49	7.627,67
6.5.2.5	C3297	PLACA DE REGULAMENTAÇÃO/ADVERTÊNCIA REFLETIVA EM AÇO GALVANIZADO C/PELÍCULA ANTI-PICHANTE	SEINFRA	M2	1,00	711,35	906,97	711,35	906,97
6.5.3	URBANIZAÇÃO							31.578,11	40.262,11
6.5.3.1	C3611	BANCO DE MADEIRA C/ASSENTO FIXADO EM CONCRETO E ENCOSTO FIXADO EM TUBO DE AÇO GALVANIZADO 3" (MÓDULO DE 2,60M)	SEINFRA	UN	29,00	1.028,65	1.311,53	29.830,85	38.034,37
6.5.3.2	C3451	LIXEIRA EM FIBRA DE VIDRO CAP.=40L E DIAM.=35CM	SEINFRA	UN	6,00	291,21	371,29	1.747,26	2.227,74
6.6	LIMPEZA FINAL							2.385,72	3.038,23
6.6.1	C3447	LIMPEZA DE PISO EM ÁREA URBANIZADA	SEINFRA	M2	2.039,08	1,17	1,49	2.385,72	3.038,23
7	CONSTRUÇÃO PRAÇA DA MATRIZ - CENTRO							125.450,68	159.950,25
7.1	SERVIÇOS PRELIMINARES							15.099,57	19.251,27
7.1.1	C2873	LOCAÇÃO DA OBRA COM AUXÍLIO TOPOGRÁFICO (ÁREA ATÉ 5000 M2)	SEINFRA	M2	478,11	0,26	0,33	124,31	157,78
7.1.2	C0328	ATERRO C/COMPACTAÇÃO MECÂNICA E CONTROLE, MAT. DE AQUISIÇÃO	SEINFRA	M3	167,34	89,49	114,10	14.975,26	19.093,49
7.2	PAVIMENTAÇÃO							71.262,37	90.860,75
7.2.1	C0366	BANQUETA/ MEIO FIO DE CONCRETO P/ VIAS URBANAS (1,00X0,35X0,15M)	SEINFRA	M	16,30	51,20	65,28	834,56	1.064,06
7.2.2	C0055	ALVENARIA DE EMBASAMENTO DE TIJOLO COMUM, C/ARGAMASSA MISTA C/CAL HIDRATADA	SEINFRA	M3	0,65	863,93	1.101,51	561,55	715,98
7.2.3	C0365	BANQUETA/ MEIO FIO DE CONCRETO MOLDADO NO LOCAL	SEINFRA	M	8,64	23,80	30,35	205,63	262,22
7.2.4	C1864	PEDRA PORTUGUESA - COR BRANCA	SEINFRA	M2	478,11	145,70	185,77	69.660,63	88.818,49
7.3	INSTALAÇÃO ELÉTRICA							23.383,69	29.815,11
7.3.1	C0537	CABO ISOLADO PVC 750V 6MM2	SEINFRA	M	304,05	8,21	10,47	2.496,25	3.183,40
7.3.2	C1187	ELETRODUTO PVC ROSC. D= 32MM (1")	SEINFRA	M	68,35	12,97	16,54	886,59	1.130,51
7.3.3	C1710	LUVA P/ELETRODUTO PVC ROSC. D= 32MM (1")	SEINFRA	UN	11,00	3,10	3,95	34,40	43,45
7.3.4	C0632	CAIXA EM ALVENARIA (60X60X60CM) DE 1/2 TIJOLO COMUM,	SEINFRA	UN	6,00	400,55	510,70	2.403,30	3.064,20

Emerson Patrício Alves Martins
Engenheiro Civil - CREA/CE 321456
RNP 061508071-0

000032

LICITACÃO

PLANILHA ORÇAMENTÁRIA



OBRA: CONSTRUÇÃO E REFORMA DE DIVERSAS PRAÇAS - MUNICIPIO DE ASSARÉ - MAPP 1079

DESCRIÇÃO: CONSTRUÇÃO E REFORMA DE DIVERSAS PRAÇAS - MUNICIPIO DE ASSARÉ - MAPP 1079

LOCAL: DIVERSAS LOCALIDADES - MUNICIPIO DE ASSARÉ - CE

CLIENTE: GOVERNO MUNICIPAL DE ASSARÉ

DATA : 15/05/2022

BDI : 27,50%

VERSAO

SEINFRA 027.1 COM DESONERAÇÃO 83,85% 09/2021

SINAPI 2022/03 COM DESONERAÇÃO 83,55% 04/2022

COMPOSIÇÕES PRÓPRIAS

ITEM	CÓDIGO	DESCRIÇÃO	FONTE	UNIDADE	QTD	VALOR UNITÁRIO R\$		PREÇO TOTAL R\$	
						SEM BDI	COM BDI	SEM BDI	COM BDI
7.3.5	C0632	LASTRO DE BRITA E TAMPA DE CONCRETO	SEINFRA	UN	3,00	1.335,40	1.702,64	4.006,20	5.107,92
7.3.6	C4412	POSTE DE CONCRETO CIRCULAR, RESISTÊNCIA NOMINAL 200KG, H=11,00M, PESO APROXIMADO 910KG LUMINARIA DE PISO MÓVEL, CORPO EM ALUMÍNIO, REFLETOR EM ALUMÍNIO ANODIZADO COM PROTETOR DE VIDRO EM GRADE DE ALUMÍNIO	SEINFRA	UN	6,00	183,94	234,52	1.103,64	1.407,12
7.3.7	C3579	QUADRO DE MEDIÇÃO PADRÃO COELCE - PADRÃO POPULAR	SEINFRA	UN	1,00	86,93	110,84	86,93	110,84
7.3.8	C2077	QUADRO DE DISTRIBUIÇÃO DE LUZ EMBUTIR ATE 6 DIVISÕES, C/BARRAMENTO	SEINFRA	UN	1,00	172,51	219,95	172,51	219,95
7.3.9	C1119	DISJUNTOR TRIPOLAR EM QUADRO DE DISTRIBUIÇÃO 16A	SEINFRA	UN	2,00	85,30	108,76	170,60	217,52
7.3.10	C1125	DISJUNTOR TRIPOLAR EM QUADRO DE DISTRIBUIÇÃO 40A	SEINFRA	UN	2,00	85,30	108,76	170,60	217,52
7.3.11	C4983	BRAÇO METÁLICO PARA 04 LUMINÁRIAS C/ NÚCLEO PARA POSTE DE CONCRETO	SEINFRA	UN	3,00	589,68	751,84	1.769,04	2.255,52
7.3.12	C3627	LUMINARIA DE LED PARA ILUMINACAO PUBLICA, DE 98 W ATE 137 W, INVOLUCRO EM ALUMINIO OU ACO INOX (COLETADO CAIXA)	SEINFRA	UN	12,00	703,45	896,90	8.441,40	10.762,80
7.3.13	C0326	ATERRAMENTO COMPLETO C/ HASTE COPPERWELD 3/4"X 2.40M	SEINFRA	UN	5,00	263,73	336,26	1.318,65	1.681,30
7.3.14	C1803	MURETA C/TIJOLO MACIÇO, REBOCADA, INCL. FUNDAÇÕES - ABRIGO DO QD DISTRIBUIÇÃO	SEINFRA	M2	0,96	337,47	430,27	323,97	413,06
7.4	PAISAGISMO							2.234,70	2.849,28
7.4.1	C1431	GRAMA EM PLACAS.INCLUSIVE CONSERVAÇÃO	SEINFRA	M2	6,00	19,37	24,70	116,22	148,20
7.4.2	98516	PLANTIO DE PALMEIRA COM ALTURA DE MUDA MENOR OU IGUAL A 2,00 M. AF_05/2018	SINAPI	UN	6,00	353,08	450,18	2.118,48	2.701,08
7.5	EQUIPAMENTOS							12.910,96	16.461,46
7.5.1	URBANIZAÇÃO							12.910,96	16.461,46
7.5.1.1	C3611	BANCO DE MADEIRA C/ASSENTO FIXADO EM CONCRETO E ENCOSTO FIXADO EM TUBO DE AÇO GALVANIZADO 3" (MÓDULO DE 2,60M)	SEINFRA	UN	10,00	1.028,65	1.311,53	10.286,50	13.115,30
7.5.1.2	C3451	LIXEIRA EM FIBRA DE VIDRO CAP.=40L E DIAM.=35CM	SEINFRA	UN	2,00	291,21	371,29	582,42	742,58
7.5.1.3	C1791	MESA EM ALVENARIA, TAMPO CONCRETO PRÉ-MOLDADO, ACABADA	SEINFRA	M2	2,00	323,10	411,95	646,20	823,90
7.5.1.4	B-CONC1	BANCO DE ALVENARIA, SEM ENCOSTO, COM ASSENTO EM	PRÓPRIA	M	8,00	174,48	222,46	1.395,84	1.779,68

COMISSÃO

Emerson Pinheiro Martins
Engenheiro Civil - CREA/CE 321456
RNP 061528971-9

LICITAÇÃO

PLANILHA ORÇAMENTÁRIA

OBRA:	CONSTRUÇÃO E REFORMA DE DIVERSAS PRAÇAS - MUNICÍPIO DE ASSARÉ - MAPP 1079			DATA:	15/05/2022	BDI:	27,50%
DESCRIÇÃO:	CONSTRUÇÃO E REFORMA DE DIVERSAS PRAÇAS - MUNICÍPIO DE ASSARÉ - MAPP 1079			FONTE	VERSÃO	HORA	MES
LOCAL:	DIVERSAS LOCALIDADES - MUNICÍPIO DE ASSARÉ - CE			SEINFRA	027.1 COM DESONERAÇÃO	83,85%	05/2021
CLIENTE:	GOVERNO MUNICIPAL DE ASSARÉ			SINAPI	2022/03 COM DESONERAÇÃO	83,55%	04/2022
					COMPOSIÇÕES PRÓPRIAS		

ITEM	CÓDIGO	DESCRIÇÃO	FONTE	UNIDADE	QTD	VALOR UNITÁRIO R\$		PREÇO TOTAL R\$	
						SEM BDI	COM BDI	SEM BDI	COM BDI
B-CONC1		CONCRETO, L=40CM E H=45CM.							
7.6		LIMPEZA FINAL							
7.6.1	C3447	LIMPEZA DE PISO EM ÁREA URBANIZADA	SEINFRA	M2	478,11	1,17	1,49	559,39	712,38
8		CONSTRUÇÃO DA PRAÇA IGREJA LOCALIDADE DE ARATAMA							
8.1		SERVIÇOS PRELIMINARES							
8.1.1	C2873	LOCAÇÃO DA OBRA COM AUXÍLIO TOPOGRÁFICO (ÁREA ATÉ 5000 M2)	SEINFRA	M2	624,28	0,26	0,33	162,31	206,01
8.1.2	C0328	ATERRO C/COMPACTAÇÃO MECÂNICA E CONTROLE, MAT. DE AQUISIÇÃO	SEINFRA	M3	62,97	89,49	114,10	5.635,19	7.184,88
8.2		PAREDES E PAINÉIS							
8.2.1	C0074	ALVENARIA DE TIJOLO CERÂMICO FURADO (9X19X19)CM C/ARGAMASSA MISTA DE CAL HIDRATADA ESP=20 CM	SEINFRA	M2	45,08	104,79	133,61	4.723,93	6.023,14
8.3		REVESTIMENTO							
8.3.1	C4431	CERÂMICA ESMALTADA C/ ARG. CIMENTO E AREIA ATÉ 10X10CM (100 CM²) - DECORATIVA P/ PAREDE	SEINFRA	M2	16,40	102,51	130,70	1.681,16	2.143,48
8.3.2	C1126	REJUNTAMENTO C/ ARG. PRÉ-FABRICADA, JUNTA ENTRE 2MM E 6MM EM CERÂMICA, ATÉ 10X10 CM (100 CM²) - DECORATIVA (PAREDE/PISO)	SEINFRA	M2	16,40	14,28	18,21	234,19	298,64
8.3.3	C4064	GRANITO POLIDO E=2CM, PRETO, ARGAMASSA CIMENTO E AREIA 1:4, C/ REJUNTAMENTO	SEINFRA	M2	2,52	409,51	522,13	1.031,97	1.315,77
8.4		PAVIMENTAÇÃO							
8.4.1	C5028	PISO INTERTRAVADO TIPO TIJOLINHO (20 X 10 X 4CM), CINZA - COMPACTAÇÃO MECANIZADA	SEINFRA	M2	374,21	40,83	52,06	15.278,99	19.481,37
8.4.2	C0366	BANQUETA/ MEIO FIO DE CONCRETO P/ VIAS URBANAS (1,00X0,35X0,15M)	SEINFRA	M	70,47	51,20	65,28	3.608,06	4.600,28
8.4.3	C0365	BANQUETA/ MEIO FIO DE CONCRETO MOLDADO NO LOCAL	SEINFRA	M	87,53	23,80	30,35	2.083,21	2.656,54
8.4.4	C4624	PISO PODOTÁTIL EXTERNO EM PMC ESP. 3CM; ASSENTADO COM ARGAMASSA (FORNECIMENTO E ASSENTAMENTO)	SEINFRA	M2	30,81	112,90	143,95	3.478,45	4.435,10
8.4.5	C2901	PISO DE BORRACHA ANTI-DERRAPANTE (COLOCADO)	SEINFRA	M2	24,00	169,44	216,04	4.066,56	5.181,96
8.4.6	C1607	LASTRO DE CONCRETO IMPERMEABILIZADO E=6CM	SEINFRA	M2	24,00	46,97	59,89	1.127,58	1.437,36
8.4.7	C2181	REGULARIZAÇÃO DE BASE C/ ARGAMASSA CIMENTO E AREIA S/ PENEIRAR, TRACO 1:3 - ESP= 3CM	SEINFRA	M2	254,52	24,37	31,07	6.202,65	7.907,94
								71.297,29	90.903,75



PLANILHA ORÇAMENTÁRIA

OBRA: CONSTRUÇÃO E REFORMA DE DIVERSAS PRAÇAS - MUNICÍPIO DE ASSARÉ - MAPP 1079

DESCRIÇÃO: CONSTRUÇÃO E REFORMA DE DIVERSAS PRAÇAS - MUNICÍPIO DE ASSARÉ - MAPP 1079

LOCAL: DIVERSAS LOCALIDADES - MUNICÍPIO DE ASSARÉ - CE

CLIENTE: GOVERNO MUNICIPAL DE ASSARÉ

DATA: 15/05/2022 BDI: 27,50%

FORTE	VERSÃO	HORA	MES	DATA REF.
SEINFRA	027.1 COM DESONERAÇÃO	83,85%	47,76%	05/2021
SINAPI	2022/03 COM DESONERAÇÃO	83,55%	47,46%	04/2022

COMPOSIÇÕES PRÓPRIAS

ITEM	CÓDIGO	DESCRIÇÃO	FONTE	UNIDADE	QTD	VALOR UNITÁRIO R\$		PREÇO TOTAL R\$	
						SEM BDI	COM BDI	SEM BDI	COM BDI
8.4.8	C4441	PORCELANATO RETIFICADO NATURAL (FOSCO) ANTIDERRAPANTE C/ ARG. CIMENTO E AREIA P/ PISO	SEINFRA	M2	254,52	129,60	165,24	32.985,79	42.056,88
8.4.9	C2828	REJUNTAMENTO C/ ARG. PRÉ-FABRICADA, JUNTA ENTRE 6MM E 10MM EM CERÂMICA, ACIMA DE 30X30 CM (900 CM²) E PORCELANATOS (PAREDE/PISO)	SEINFRA	M2	254,52	9,69	12,35	2.466,30	3.143,32
8.5	INSTALAÇÃO ELÉTRICA								
8.5.1	C0537	CABO ISOLADO PVC 750V 6MM2	SEINFRA	M	448,65	8,21	10,47	3.683,42	4.697,37
8.5.2	C1187	ELETRODUTO PVC ROSC. D= 32MM (1")	SEINFRA	M	72,55	12,97	16,54	940,97	1.199,98
8.5.3	C1710	LUVA P/ELETRODUTO PVC ROSC. D= 32MM (1")	SEINFRA	UN	12,00	3,10	3,95	37,20	47,40
8.5.4	C0632	CAIXA EM ALVENARIA (60X60X60CM) DE 1/2 TIJOLO COMUM, LASTRO DE BRITA E TAMPA DE CONCRETO	SEINFRA	UN	7,00	400,55	510,70	2.803,85	3.574,90
8.5.5	C4960	POSTE DE CONCRETO CIRCULAR, RESISTÊNCIA NOMINAL 200KG, H=11,00M, PESO APROXIMADO 910KG	SEINFRA	UN	3,00	1.335,40	1.702,64	4.006,20	5.107,92
8.5.6	C4983	BRAÇO METÁLICO PARA 02 LUMINÁRIAS C/ NÚCLEO PARA POSTE DE CONCRETO	SEINFRA	UN	3,00	482,50	615,19	1.447,50	1.845,57
8.5.7	C3627	LUMINÁRIA DE LED PARA ILUMINAÇÃO PÚBLICA, DE 98 W ATE 137 W, INVOLUCRO EM ALUMÍNIO OU AÇO INOX (COLETADO CAIXA)	SEINFRA	UN	14,00	703,45	896,90	9.848,30	12.556,60
8.5.8	C3625	POSTE METÁLICO CÔNICO RETO FLANGEADO H=10,0M P/02 LUMINÁRIAS DECORATIVAS	SEINFRA	UN	4,00	1.383,61	1.764,10	5.534,44	7.056,40
8.5.9	C4412	LUMINÁRIA DE PISO MÓVEL, CORPO EM ALUMÍNIO, REFLETOR EM ALUMÍNIO ANODIZADO COM PROTETOR DE VIDRO EM GRADE DE ALUMÍNIO	SEINFRA	UN	5,00	183,94	234,52	919,70	1.172,60
8.5.10	C3579	QUADRO DE MEDIÇÃO PADRÃO COELCE - PADRÃO POPULAR	SEINFRA	UN	1,00	86,93	110,84	86,93	110,84
8.5.11	C2077	QUADRO DE DISTRIBUIÇÃO DE LUZ EMBUTIR ATE 6 DIVISÕES, C/BARRAMENTO	SEINFRA	UN	1,00	172,51	219,95	172,51	219,95
8.5.12	C1119	DISJUNTOR TRIPOLAR EM QUADRO DE DISTRIBUIÇÃO 16A	SEINFRA	UN	3,00	85,30	108,76	255,90	326,28
8.5.13	C1125	DISJUNTOR TRIPOLAR EM QUADRO DE DISTRIBUIÇÃO 40A	SEINFRA	UN	2,00	85,30	108,76	170,60	217,52
8.5.14	C0326	ATERRAMENTO COMPLETO C/ HASTE COPPERWELD 3/4"X 2.40M	SEINFRA	UN	9,00	263,73	336,26	2.373,57	3.026,34
8.5.15	C1803	MURETA C/TIJOLO MACIÇO, REBOCADA, INCL. FUNDAÇÕES - ABRIGO DO QD DISTRIBUIÇÃO	SEINFRA	M2	0,96	337,47	430,27	323,97	413,06
8.6	PAISAGISMO							5.526,96	7.047,09

Emerson Patrick Alves Martins
Engenheiro Civil - CREA/CE 321456

RNP 061528971-9

PLANILHA ORÇAMENTÁRIA



OBRA: CONSTRUÇÃO E REFORMA DE DIVERSAS PRAÇAS - MUNICÍPIO DE ASSARÉ - MAPP 1079

DESCRIÇÃO: CONSTRUÇÃO E REFORMA DE DIVERSAS PRAÇAS - MUNICÍPIO DE ASSARÉ - MAPP 1079

LOCAL: DIVERSAS LOCALIDADES - MUNICÍPIO DE ASSARÉ - CE

CLIENTE: GOVERNO MUNICIPAL DE ASSARÉ

DATA: 15/05/2022 **BDI:** 27,50%

FORTE	VERSÃO	HORA	MES	DATA REF.
SEINFRA	027.1 COM DESONERAÇÃO	83,85%	47,76%	05/2021
SINAPI	2022/03 COM DESONERAÇÃO	83,55%	47,46%	04/2022

COMPOSIÇÕES PRÓPRIAS

ITEM	CÓDIGO	DESCRIÇÃO	FONTE	UNIDADE	QTD	VALOR UNITÁRIO R\$		PREÇO TOTAL R\$	
						SEM BDI	COM BDI	SEM BDI	COM BDI
8.6.1	C1431	GRAMA EM PLACAS.INCLUSIVE CONSERVAÇÃO	SEINFRA	M2	22,89	19,37	24,70	443,38	565,38
8.6.2	C0112	ARBUSTOS ORNAMENTAIS EM GERAL. C/ ALTURA MÍNIMA DE 50CM	SEINFRA	UN	87,00	38,14	48,63	3.318,18	4.230,81
8.6.3	98516	PLANTIO DE PALMEIRA COM ALTURA DE MUDA MENOR OU IGUAL A 2,00 M. AF_05/2018	SINAPI	UN	5,00	353,08	450,18	1.765,40	2.250,90
8.7	EQUIPAMENTOS								
8.7.1	ACADEMIA AO AR LIVRE								
8.7.1.1	CP-42434	SIMULADOR DE CAVALGADA TRIPLA, EM TUBO DE AÇO CARBONO, PINTURA NO PROCESSO ELETROSTÁTICO - EQUIPAMENTO DE GINÁSTICA PARA ACADEMIA AO AR LIVRE / ACADEMIA DA TERCEIRA IDADE - AT1	SEINFRA	UN	1,00	5.148,14	6.563,88	5.148,14	6.563,88
8.7.1.2	CP-42433	SIMULADOR DE CAMINHADA TRIPLA, EM TUBO DE AÇO CARBONO, PINTURA NO PROCESSO ELETROSTÁTICO - EQUIPAMENTO DE GINÁSTICA PARA ACADEMIA AO AR LIVRE / ACADEMIA DA TERCEIRA IDADE - AT1	SEINFRA	UN	1,00	4.768,89	6.080,33	4.768,89	6.080,33
8.7.1.3	CP-42429	ESQUI TRIPLA, EM TUBO DE AÇO CARBONO, PINTURA NO PROCESSO ELETROSTÁTICO - EQUIPAMENTO DE GINÁSTICA PARA ACADEMIA AO AR LIVRE / ACADEMIA DA TERCEIRA IDADE - AT1	SEINFRA	UN	1,00	5.982,49	7.627,67	5.982,49	7.627,67
8.7.1.4	C3297	PLACA DE REGULAMENTAÇÃO/ADVERTÊNCIA REFLETIVA EM AÇO GALVANIZADO C/PELÍCULA ANTI-PICHANTE	SEINFRA	M2	1,00	711,35	906,97	711,35	906,97
8.7.2	URBANIZAÇÃO								
8.7.2.1	C3611	BANCO DE MADEIRA C/ASSENTO FIXADO EM CONCRETO E ENCOSTO FIXADO EM TUBO DE AÇO GALVANIZADO 3" (MÓDULO DE 2.60M)	SEINFRA	UN	8,00	1.028,65	1.311,53	8.229,20	10.492,24
8.7.2.2	C3451	LIXEIRA EM FIBRA DE VIDRO CAP.=40L E DIAM.=35CM	SEINFRA	UN	6,00	291,21	371,29	1.747,26	2.227,74
8.7.2.3	C3506	GUARDA CORPO C/ CORRIMÃO EM TUBO DE AÇO GALVANIZADO 2"	SEINFRA	M	33,04	315,28	401,98	10.416,85	13.281,42
8.8	LIMPEZA FINAL								
8.8.1	C3447	LIMPEZA DE PISO EM ÁREA URBANIZADA	SEINFRA	M2	624,28	1,17	1,49	730,41	930,18
9	ADMINISTRAÇÃO DA OBRA								
9.1	ADM %	ADMINISTRAÇÃO DA OBRA	PRÓPRIA	%	100,00	416,26	530,73	41.626,00	53.073,00
								20.393,31	26.001,40
								37.004,18	47.180,25
								16.610,87	21.178,85
								730,41	930,18
								41.626,00	53.073,00
								41.626,00	53.073,00

Engenheiro Civil - CREAV/CE 321456
 RNP 061528971-9



PLANILHA ORÇAMENTÁRIA

OBRA:	CONSTRUÇÃO E REFORMA DE DIVERSAS PRAÇAS - MUNICIPIO DE ASSARÉ - MAPP 1079				
DESCRIÇÃO:	CONSTRUÇÃO E REFORMA DE DIVERSAS PRAÇAS - MUNICIPIO DE ASSARÉ - MAPP 1079				
LOCAL:	DIVERSAS LOCALIDADES - MUNICIPIO DE ASSARÉ - CE				
CLIENTE:	GOVERNO MUNICIPAL DE ASSARÉ				
	DATA :	15/05/2022	BDI :	27,50%	
	FONTE	VERSÃO	HORA	MESES	DATA REF.
	SEINFRA	027.1 COM DESONERAÇÃO	83.85%	47.76%	05/2021
	SINAPI	202203 COM DESONERAÇÃO	83.55%	47.46%	04/2022
		COMPOSIÇÕES PRÓPRIAS			

ITEM	CÓDIGO	DESCRIÇÃO	FONTE	UNIDADE	QTD	VALOR UNITÁRIO R\$		PREÇO TOTAL R\$	
						SEM BDI	COM BDI	SEM BDI	COM BDI
							VALOR BDI TOTAL:	326.213,41	326.213,41
							VALOR BDI:	326.213,41	326.213,41
							VALOR ORÇAMENTO:	1.186.209,12	1.186.209,12
							VALOR TOTAL:	1.512.422,53	1.512.422,53

UM MILHÃO QUINHENTOS E DOZE MIL QUATROCENTOS E VINTE E DOIS REAIS E CINQUENTA E TRÊS CENTAVOS

 Emerson Patrick Alves Martins
 Engenheiro Civil - CREA/CE 321458
 RNP 061528971-9

COMISSÃO DE LICITAÇÃO
 Fls. **000037**
 ASSARÉ-CE



CRONOGRAMA FÍSICO-FINANCEIRO

OBRA: CONSTRUÇÃO E REFORMA DE DIVERSAS PRAÇAS - MUNICÍPIO DE ASSARÉ - MAPP 1079

DESCRIÇÃO: CONSTRUÇÃO E REFORMA DE DIVERSAS PRAÇAS - MUNICÍPIO DE ASSARÉ - MAPP 1079

LOCAL: DIVERSAS LOCALIDADES - MUNICÍPIO DE ASSARÉ - CE

CLIENTE: GOVERNO MUNICIPAL DE ASSARÉ

DATA: 15/05/2022 BDI: 27,50%

FORTE	VERSÃO	HORA	MES	DATA REF.
SEINFRA	027.1 COM DESONERAÇÃO	83,85%	47,76%	05/2021
SINAPI	2022/03 COM DESONERAÇÃO	83,55%	47,46%	04/2022

COMPOSIÇÕES PRÓPRIAS

ITEM	DESCRIÇÃO	VALOR (R\$)	MÊS 1	MÊS 2	MÊS 3	MÊS 4	MÊS 5	Total parcela
1	CONSTRUÇÃO DA PRAÇA BAIRRO POPULARES	217.177,72	100,00 % 217.177,72					100,00 % 217.177,72
2	CONSTRUÇÃO DA PRAÇA LOCALIDADE DE VILA BONITA	195.224,78		100,00 % 195.224,78				100,00 % 195.224,78
3	CONSTRUÇÃO DA PRAÇA AMARO I	185.614,67			100,00 % 185.614,67			100,00 % 185.614,67
4	CONSTRUÇÃO DA PRAÇA AMARO CEMITÉRIO	80.915,27				100,00 % 80.915,27		100,00 % 80.915,27
5	CONSTRUÇÃO DA PRAÇA VILA FELIZ	100.875,11					100,00 % 100.875,11	100,00 % 100.875,11
6	CONSTRUÇÃO DA PRAÇA SÍTIO VARJOTA	314.785,81				47,40 % 150.019,40	52,60 % 164.766,41	100,00 % 314.785,81
7	CONSTRUÇÃO PRAÇA DA MATRIZ - CENTRO	159.950,25	48,40 % 76.749,23	29,60 % 48.270,34	22,00 % 34.930,68			100,00 % 159.950,25
8	CONSTRUÇÃO DA PRAÇA IGREJA LOCALIDADE DE	204.805,92				56,00 % 112.632,33	44,00 % 92.173,59	100,00 % 204.805,92
9	ADMINISTRAÇÃO DA OBRA	53.073,00	20,00 % 10.614,60	20,00 % 10.614,60	20,00 % 10.614,60	20,00 % 10.614,60	20,00 % 10.614,60	100,00 % 53.073,00
		1.512.422,53	304.541,55 304.541,55	254.109,72 558.651,27	231.159,95 789.811,22	354.181,60 1.143.992,8	368.429,71 1.512.422,5	1.512.422,5 3

Emerson Patrick Alves Martins
 Engenheiro Civil - CREA/CE 521456
 RNP 061528971-9

COMISSÃO
 Nº 000033
 ASSARÉ-CE

LICITAÇÃO

OBRA: REFORMA E CONSTRUÇÕES DE DIVERSAS PRAÇAS NO MUNICÍPIO DE ASSARÉ					
SERVIÇO: ADMINISTRAÇÃO LOCAL DA OBRA - ENCARGOS (47,76%) INCORPORADOS NO PREÇO UNITÁRIO					
UNIDADE: %					
Código	Descrição	Unidade	Coefficiente	Preço	Total

Código	Descrição	Unidade	Coefficiente	Preço	Total
I8600	ALMOXARIFE	HxMÊS	0,00	3.566,72	0,00
I8599	APONTADOR	HxMÊS	0,00	3.558,82	0,00
I8598	AUXILIAR ADMINISTRATIVO	HxMÊS	0,00	2.806,47	0,00
I8595	AUXILIAR DE TOPOGRAFIA	HxMÊS	0,00	2.806,46	0,00
I8596	AUXILIAR DE LABORATÓRIO (COM ENCARGOS INCLUSOS)	HxMÊS	0,00	2.806,47	0,00
I8601	CADISTA	HxMÊS	0,00	4.914,58	0,00
I8610	COMPUTADOR	UNxMÊS	0,00	170,00	0,00
I8591	ENCARREGADO DE TURMA / FEITOR	HxMÊS	0,00	4.715,08	0,00
I8590	ENCARREGADO GERAL/MESTRE DE OBRA	HxMÊS	0,45	5.868,92	2.641,01
I8602	ENFERMEIRO	HxMÊS	0,00	4.823,00	0,00
I8585	ENGENHEIRO DE SEGURANÇA DO TRABALHO	HxMÊS	0,00	18.382,82	0,00
I8584	ENGENHEIRO JÚNIOR	HxMÊS	0,35	14.514,46	5.080,06
I8583	ENGENHEIRO PLENO	HxMÊS	0,00	18.382,82	0,00
I8582	ENGENHEIRO SENIOR	HxMÊS	0,00	23.218,26	0,00
I8960	ENGENHEIRO COORDENADOR	HxMÊS	0,00	26.475,01	0,00
I8609	EQUIPAMENTOS DE LABORATÓRIO	UNxMÊS	0,00	2.850,00	0,00
I8597	GERENTE ADMINISTRATIVO FINANCEIRO	HxMÊS	0,00	6.129,39	0,00
I8611	IMPRESSORA	UNxMÊS	0,00	15,00	0,00
I10255	PLANO DE TELEFONIA + INTERNET	MÊS	0,00	100,00	0,00
I8594	LABORATORISTA	HxMÊS	0,00	4.397,45	0,00
I8589	MÉDICO DO TRABALHO	HxMÊS	0,00	11.251,25	0,00
I8603	MOTORISTA	HxMÊS	0,00	3.098,10	0,00
I8593	NIVELADOR	HxMÊS	0,00	4.368,18	0,00
I8612	PLOTTER	UNxMÊS	0,00	320,00	0,00
I8604	SERVEENTE	HxMÊS	0,00	2.814,24	0,00
I8587	TÉCNICO DE NÍVEL MÉDIO	HxMÊS	0,10	6.042,02	604,20
I8588	TÉCNICO DE SEGURANÇA DO TRABALHO	HxMÊS	0,00	4.523,09	0,00
I8592	TOPÓGRAFO	HxMÊS	0,00	5.347,69	0,00
I8614	TELEFONE MÓVEL	UNxMÊS	0,00	230,00	0,00
I8606	VEÍCULO LEVE C/ COMBUSTÍVEL E MOTORISTA	UNxMÊS	0,00	6.440,00	0,00
I8617	VIGIA	HxMÊS	0,00	2.946,84	0,00
I2294	ÁGUA	M3	0,00	4,63	0,00
I2321	ENERGIA ELETRICA	KWH	0,00	0,77	0,00

TOTAL SIMPLES	8.325,27
TOTAL PARA 5 MESES	41.626,35
FRAÇÃO DE 100%	416,26
BDI: 27,50%	114,47
TOTAL GERAL	530,73

Emerson Patrick Alves Martins
Engenheiro Civil - CREA/CE 321456
RNP 061528971-9

		MEMÓRIAS DE CÁLCULO		COMISSÃO		Fls 000090	
		OBRA:	CONSTRUÇÃO E REFORMA DE DIVERSAS PRAÇAS - MUNICÍPIO DE ASSARÉ - MAPP 1079	DATA:	15/05/2022	BDI:	27,50%
DESCRIÇÃO:	CONSTRUÇÃO E REFORMA DE DIVERSAS PRAÇAS - MUNICÍPIO DE ASSARÉ - MAPP 1079	FONTE	VERSÃO	HORA	MES	REF.	
LOCAL:	DIVERSAS LOCALIDADES - MUNICÍPIO DE ASSARÉ - CE	SEINFRA	027.1 COM DESONERAÇÃO	83,85%	47,76%	05/2021	
CLIENTE:	GOVERNO MUNICIPAL DE ASSARÉ	SINAPI	2022/03 COM DESONERAÇÃO	83,55%	47,46%	04/2022	
			COMPOSIÇÕES PRÓPRIAS	0,00%	0,00%		

1. CONSTRUÇÃO DA PRAÇA BAIRRO POPULARES

1.1. SERVIÇOS PRELIMINARES

1.1.1. C1937 - PLACAS PADRÃO DE OBRA (M2)

			QTD
PLACA	4*2,5	10,00000000	10,00
			10,00

1.1.2. C2873 - LOCAÇÃO DA OBRA COM AUXÍLIO TOPOGRÁFICO (ÁREA ATÉ 5000 M2) (M2)

			QTD
ÁREA TOTAL	1118,99	1.118,99000000	1.118,99
			1.118,99

1.1.3. C0328 - ATERRO C/COMPACTAÇÃO MECÂNICA E CONTROLE, MAT. DE AQUISIÇÃO (M3)

			QTD
ATERRO INTERNO	1118,99*0,15	167,85000000	167,85
			167,85

1.2. PAVIMENTAÇÃO

1.2.1. C5028 - PISO INTERTRAVADO TIPO TIJOLINHO (20 X 10 X 4CM), CINZA - COMPACTAÇÃO MECANIZADA (M2)

			QTD
ÁREA CONFORME QUADRO EM PROJETO	112,45+140,71+139,90+112,45	505,51000000	505,51
			505,51

1.2.2. C5027 - PISO INTERTRAVADO TIPO TIJOLINHO (20 X 10 X 4CM), COLORIDO - COMPACTAÇÃO MECANIZADA (M2)

			QTD
ÁREA CONFORME QUADRO EM PROJETO	191,71	191,71000000	191,71
			191,71

1.2.3. C0366 - BANQUETA/ MEIO FIO DE CONCRETO P/ VIAS URBANAS (1,00X0,35X0,15M) (M)

			QTD
ENTORNO DO PRAÇA	13,30+10,50+3,0+10,50+3,14+17,25+2,50+17,25+3,14+10,50+3,00+10,50+3,14+17,25+2,50+17,25	144,72000000	144,72
			144,72

1.2.4. C0365 - BANQUETA/ MEIO FIO DE CONCRETO MOLDADO NO LOCAL (M)

			QTD
ÁREA DOS BRINQUEDOS	20,63	20,63000000	20,63
AV - 01	28,15	28,15000000	28,15
AV - 02	41,91	41,91000000	41,91
AV - 03	35,48	35,48000000	35,48
AV - 04	41,91	41,91000000	41,91
AV - 05	28,97	28,97000000	28,97
AV - 06	35,48	35,48000000	35,48

 Emerson Patrick Alves Martins
 Engenheiro Civil - CREA/CE 321456
 RNP 061528971-9

	MEMÓRIAS DE CÁLCULO				COMISS Fis. 000091
	OBRA:	CONSTRUÇÃO E REFORMA DE DIVERSAS PRAÇAS - MUNICÍPIO DE ASSARÉ - MAPP 1079	DATA : 15/05/2022		BDI : 27,50%
	DESCRIÇÃO:	CONSTRUÇÃO E REFORMA DE DIVERSAS PRAÇAS - MUNICÍPIO DE ASSARÉ - MAPP 1079	SEINFRA	027.1 COM DESONERAÇÃO	83,85% 47,76% 05/2021
	LOCAL:	DIVERSAS LOCALIDADES - MUNICÍPIO DE ASSARÉ - CE	SINAPI	2022/03 COM DESONERAÇÃO	83,55% 04/2022
CLIENTE:	GOVERNO MUNICIPAL DE ASSARÉ	COMPOSIÇÕES PRÓPRIAS		0,00% 0,00%	

		QTD
EQUIPAMENTOS DE GINASTICA	20,63	20,63000000
		253,16

1.2.5. C2901 - PISO DE BORRACHA ANTI-DERRAPANTE (COLOCADO) (M2)

		QTD
CONFORME QUADRO DE ÁREA	55,92	55,92000000
		55,92

1.2.6. C1607 - LASTRO DE CONCRETO IMPERMEABILIZADO E=6CM (M2)

		QTD
ÁREA DO PISO DA ACADEMIA	55,92	55,92000000
		55,92

1.2.7. C4624 - PISO PODOTÁTIL EXTERNO EM PMC ESP. 3CM, ASSENTADO COM ARGAMASSA (FORNECIMENTO E ASSENTAMENTO) (M2)

		QTD
PÇ POPULARES - PISO ALERTA/DIRECIONAL (25X25CM)	$(0,75+19,25+0,75+0,75+0,75+12,75+0,75+19,55+0,75+13,00+0,75)*0,25$	17,45000000
		17,45

1.2.8. C2860 - LASTRO DE AREIA ADQUIRIDA (M3)

		QTD
ÁREA DA BRINQUEDOPRAÇA x H=0,15M	20,43*0,15	3,06000000
		3,06

1.3. INSTALAÇÃO ELÉTRICA

1.3.1. C0537 - CABO ISOLADO PVC 750V 6MM2 (M)

		QTD
	$(6,70+19,40+14,45+17,90+3,00)*3+11*4*3$	316,35000000
		316,35

1.3.2. C1187 - ELETRODUTO PVC ROSC. D= 32MM (1") (M)

		QTD
	$6,70+19,40+14,45+17,90+3,00$	61,45000000
		61,45

1.3.3. C1710 - LUYA P/ELETRODUTO PVC ROSC. D= 32MM (1") (UN)

		QTD
61,45/6	10	10,00000000
		10,00

1.3.4. C0632 - CAIXA EM ALVENARIA (60X60X60CM) DE 1/2 TIJOLO COMUM, LASTRO DE BRITA E TAMPA DE CONCRETO (UN)

		QTD
CAIXA DE PASSAGEM	6	6,00000000
		6,00

Emerson Patrick Alves Martins
Engenheiro Civil - CREA/CE 321456
RNP 061528971-9

		MEMÓRIAS DE CÁLCULO		DATA : 15/05/2022		BDI : 27,50%	
				FONTE	VERSÃO	HORA	MES
OBRA:	CONSTRUÇÃO E REFORMA DE DIVERSAS PRAÇAS - MUNICÍPIO DE ASSARÉ - MAPP 1079	SEINFRA	027.1 COM DESONERAÇÃO	83,85%	47,76%	05/2021	
DESCRIÇÃO:	CONSTRUÇÃO E REFORMA DE DIVERSAS PRAÇAS - MUNICÍPIO DE ASSARÉ - MAPP 1079	SINAPI	2022/03 COM DESONERAÇÃO	83,55%	47,46%	04/2022	
LOCAL:	DIVERSAS LOCALIDADES - MUNICÍPIO DE ASSARÉ - CE	COMPOSIÇÕES PRÓPRIAS					
CLIENTE:	GOVERNO MUNICIPAL DE ASSARÉ	0,00%					

1.3.5. C4960 - POSTE DE CONCRETO CIRCULAR, RESISTÊNCIA NOMINAL 200KG, H=11,00M, PESO APROXIMADO 910KG (UN)

		QTD	
PÇ POPULARES	4	4,00000000	4,00
			4,00

1.3.6. C4412 - LUMINÁRIA DE PISO MÓVEL, CORPO EM ALUMÍNIO, REFLETOR EM ALUMÍNIO ANODIZADO COM PROTETOR DE VIDRO EM GRADE DE ALUMÍNIO (UN)

		QTD	
CANTEIROS / PALMEIRAS	4,00	4,00000000	4,00
			4,00

1.3.7. C3579 - QUADRO DE MEDIÇÃO PADRÃO COELCE - PADRÃO POPULAR (UN)

		QTD	
	1	1,00000000	1,00
			1,00

1.3.8. C2077 - QUADRO DE DISTRIBUIÇÃO DE LUZ EMBUTIR ATE 6 DIVISÕES, C/BARRAMENTO (UN)

		QTD	
	1,0	1,00000000	1,00
			1,00

1.3.9. C1119 - DISJUNTOR TRIPOLAR EM QUADRO DE DISTRIBUIÇÃO 16A (UN)

		QTD	
	2	2,00000000	2,00
			2,00

1.3.10. C1125 - DISJUNTOR TRIPOLAR EM QUADRO DE DISTRIBUIÇÃO 40A (UN)

		QTD	
	2	2,00000000	2,00
			2,00

1.3.11. CP-BRAÇ - BRAÇO METÁLICO PARA 04 LUMINÁRIAS C/ NÚCLEO PARA POSTE DE CONCRETO (UN)

		QTD	
CJ P/ C/D POSTE	4,0	4,00000000	4,00
			4,00

1.3.12. CP3-C3627 - LUMINARIA DE LED PARA ILUMINACAO PUBLICA, DE 98 W ATE 137 W, INVOLUCRO EM ALUMINIO OU ACO INOX (COLETADO CAIXA) (UN)

		QTD	
04 LUM /POSTE	4*4	16,00000000	16,00
			16,00

1.3.13. C0326 - ATERRAMENTO COMPLETO C/ HASTE COPPERWELD 3/4"X 2.40M (UN)

		QTD	
	6	6,00000000	6,00
			6,00

1.3.14. C1803 - MURETA C/TIJOLO MACIÇO, REBOCADA, INCL. FUNDAÇÕES (QD DISTRIBUIÇÃO) (M2)

 Emerson Patrick Alves Martins
 Engenheiro Civil - CREA/CE 321456
 RNP 061528971-9

	MEMÓRIAS DE CÁLCULO				COMISSÃO Fl. 000093
	OBRA:	CONSTRUÇÃO E REFORMA DE DIVERSAS PRAÇAS - MUNICÍPIO DE ASSARÉ - MAPP 1079	DATA : 15/05/2022		BDI : 27,50%
	DESCRIÇÃO:	CONSTRUÇÃO E REFORMA DE DIVERSAS PRAÇAS - MUNICÍPIO DE ASSARÉ - MAPP 1079	FONTE	VERSÃO	HORA
	LOCAL:	DIVERSAS LOCALIDADES - MUNICÍPIO DE ASSARÉ - CE	SEINFRA	027.1 COM DESONERAÇÃO	83,85%
	CLIENTE:	GOVERNO MUNICIPAL DE ASSARÉ	SINAPI	2022/03 COM DESONERAÇÃO	83,55%
			COMPOSIÇÕES PRÓPRIAS	0,00%	0,00%

			QTD
MURETA PARA QD DE DISTRIBUIÇÃO (H=1,20m X L=0,80m)	1,20*0,80	0,96000000	0,96
			0,96

1.4. PAISAGISMO

1.4.1. C1431 - GRAMA EM PLACAS.INCLUSIVE CONSERVAÇÃO (M2)

			QTD
AV - 01	40,39	40,39000000	40,39
AV - 02	79,62	79,62000000	79,62
AV - 03	38,06	38,06000000	38,06
AV - 04	79,62	79,62000000	79,62
AV - 05	34,98	34,98000000	34,98
AV - 06	38,06	38,06000000	38,06
			310,73

1.4.2. C0112 - ARBUSTOS ORNAMENTAIS EM GERAL. C/ ALTURA MÍNIMA DE 50CM (UN)

			QTD
AV - 01 - ARREDONAR(28,15)/0,50	57	57,00000000	57,00
AV - 02 - ARREDONAR(41,91)/0,50	84	84,00000000	84,00
AV - 03 - ARREDONAR(35,48)/0,50	71	71,00000000	71,00
AV - 04 - ARREDONAR(41,91)/0,50	84	84,00000000	84,00
AV - 05 - ARREDONAR(28,97)/0,50	58	58,00000000	58,00
AV - 06 - ARREDONAR(35,48)/0,50	71	71,00000000	71,00
			425,00

1.4.3. 98516 - PLANTIO DE PALMEIRA COM ALTURA DE MUDA MENOR OU IGUAL A 2,00 M. AF_05/2018 (UN)

			QTD
AV-03	2,00	2,00000000	2,00
AV-06	2,00	2,00000000	2,00
			4,00

1.5. EQUIPAMENTOS

1.5.1. BRINQUEDOS

1.5.1.1. C3000 - GANGORRA C/ 03 PRANCHAS, CONFEÇÃO EM TUBO VAPOR E PINTURA ESMALTE SINTÉTICO (UN)

			QTD
	1	1,00000000	1,00
			1,00

1.5.1.2. C0352 - BALANÇO ANDORINHA C/03 CADEIRAS, CONFEÇÃO EM TUBO VAPOR E PINTURA ESMALTE SINTÉTICO (UN)

			QTD
	1,0	1,00000000	1,00
			1,00

Emerson Patrick Alves Martins
Engenheiro Civil - CREA/CE 321456
RNP 061528971.0

		MEMÓRIAS DE CÁLCULO		COMISSÃO		Fls 000034	
		OBRA:	CONSTRUÇÃO E REFORMA DE DIVERSAS PRAÇAS - MUNICÍPIO DE ASSARÉ - MAPP 1079	DATA :	15/05/2022	BDI : 27,50%	
DESCRIÇÃO:	CONSTRUÇÃO E REFORMA DE DIVERSAS PRAÇAS - MUNICÍPIO DE ASSARÉ - MAPP 1079	SEINFRA	027.1 COM DESONERAÇÃO	83,85%	47,76%	05/2021	
LOCAL:	DIVERSAS LOCALIDADES - MUNICÍPIO DE ASSARÉ - CE	SINAPI	2022/03 COM DESONERAÇÃO	83,55%	47,46%	04/2022	
CLIENTE:	GOVERNO MUNICIPAL DE ASSARÉ			COMPOSIÇÕES PRÓPRIAS	0,00%	0,00%	

1.5.1.3. C3642 - CARROSSEL ESPECIAL C/ 04 CADEIRAS, CONFEÇÃO EM TUBO VAPOR E PINTURA ESMALTE SINTÉTICO (UN)

		QTD	
	1,0	1,00000000	1,00
			1,00

1.5.2. ACADEMIA AR LIVRE

1.5.2.1. CP-42428 - ALONGADOR COM TRES ALTURAS, EM TUBO DE AÇO CARBONO, PINTURA NO PROCESSO ELETROSTÁTICO - EQUIPAMENTO DE GINÁSTICA PARA ACADEMIA AO AR LIVRE / ACADEMIA DA TERCEIRA IDADE - ATI (UN)

		QTD	
	1,0	1,00000000	1,00
			1,00

1.5.2.2. CP-42434 - SIMULADOR DE CAVALGADA TRIPLO, EM TUBO DE AÇO CARBONO, PINTURA NO PROCESSO ELETROSTÁTICO - EQUIPAMENTO DE GINÁSTICA PARA ACADEMIA AO AR LIVRE / ACADEMIA DA TERCEIRA IDADE - ATI (UN)

		QTD	
	1,0	1,00000000	1,00
			1,00

1.5.2.3. CP-42432 - ROTACAO DIAGONAL DUPLA, APARELHO TRIPLO, EM TUBO DE AÇO CARBONO, PINTURA NO PROCESSO ELETROSTÁTICO - EQUIPAMENTO DE GINÁSTICA PARA ACADEMIA AO AR LIVRE / ACADEMIA DA TERCEIRA IDADE - ATI (UN)

		QTD	
	1,0	1,00000000	1,00
			1,00

1.5.2.4. CP-42433 - SIMULADOR DE CAMINHADA TRIPLO, EM TUBO DE AÇO CARBONO, PINTURA NO PROCESSO ELETROSTÁTICO - EQUIPAMENTO DE GINÁSTICA PARA ACADEMIA AO AR LIVRE / ACADEMIA DA TERCEIRA IDADE - ATI (UN)

		QTD	
	1,0	1,00000000	1,00
			1,00

1.5.2.5. CP-42429 - ESQUI TRIPLO, EM TUBO DE AÇO CARBONO, PINTURA NO PROCESSO ELETROSTÁTICO - EQUIPAMENTO DE GINÁSTICA PARA ACADEMIA AO AR LIVRE / ACADEMIA DA TERCEIRA IDADE - ATI (UN)

		QTD	
	1,0	1,00000000	1,00
			1,00

1.5.2.6. C3297 - PLACA DE REGULAMENTAÇÃO/ADVERTÊNCIA REFLETIVA EM AÇO GALVANIZADO C/PELÍCULA ANTI-PICHANTE (M2)

		QTD	
PLACA ORIENTATIVA DOS EQUIPAMENTOS	1*1	1,00000000	1,00
			1,00

1.5.3. URBANIZAÇÃO

1.5.3.1. C3611 - BANCO DE MADEIRA C/ASSENTO FIXADO EM CONCRETO E ENCOSTO FIXADO EM TUBO DE AÇO GALVANIZADO 3" (MÓDULO DE 2,60M) (UN)

 Emerson Patrick Alves Martins
 Engenheiro Civil - CREA/CE 321456
 RNP 061528971-9

		MEMÓRIAS DE CÁLCULO		000095		
		OBRA:	CONSTRUÇÃO E REFORMA DE DIVERSAS PRAÇAS - MUNICÍPIO DE ASSARÉ - MAPP 1079	DATA:	15/05/2022	Fis
DESCRIÇÃO:	CONSTRUÇÃO E REFORMA DE DIVERSAS PRAÇAS - MUNICÍPIO DE ASSARÉ - MAPP 1079	FORTE	VERSÃO	HORA	MES	REF.
LOCAL:	DIVERSAS LOCALIDADES - MUNICÍPIO DE ASSARÉ - CE	SEINFRA	027.1 COM DESONERAÇÃO	83,85%	47,76%	04/2021
CLIENTE:	GOVERNO MUNICIPAL DE ASSARÉ	SINAPI	2022/03 COM DESONERAÇÃO	83,55%	47,46%	04/2022
			COMPOSIÇÕES PRÓPRIAS	0,00%	0,00%	

		QTD	
PC POPULARES	16	16,00000000	16,00
			16,00

1.5.3.2. C3451 - LIXEIRA EM FIBRA DE VIDRO CAP.=40L E DIAM.=35CM (UN)

		QTD	
PÇ POPULARES	7	7,00000000	7,00
			7,00

1.6. LIMPEZA FINAL

1.6.1. C3447 - LIMPEZA DE PISO EM ÁREA URBANIZADA (M2)

		QTD	
ÁREA PÇ	1118,99	1.118,99000000	1.118,99
			1.118,99

2. CONSTRUÇÃO DA PRAÇA LOCALIDADE DE VILA BONITA

2.1. SERVIÇOS PRELIMINARES

2.1.1. C2873 - LOCAÇÃO DA OBRA COM AUXÍLIO TOPOGRÁFICO (ÁREA ATÉ 5000 M2) (M2)

		QTD	
ÁREA TOTAL	760,20	760,20000000	760,20
			760,20

2.1.2. C0328 - ATERRO C/COMPACTAÇÃO MECÂNICA E CONTROLE, MAT. DE AQUISIÇÃO (M3)

		H	QTD
ÁREA TOTAL DA PRAÇA	760,20*H	0,20000000	152,04
			152,04

2.2. PAVIMENTAÇÃO

2.2.1. C5028 - PISO INTERTRAVADO TIPO TIJOLINHO (20 X 10 X 4CM), CINZA - COMPACTAÇÃO MECANIZADA (M2)

		QTD	
ÁREA VIVENCIA CONFORME QUADRO EM PROJETO	530,60	530,60000000	530,60
			530,60

2.2.2. C4819 - PISO INTERTRAVADO TIPO TIJOLINHO (20X10X6)CM 35MPA, COR CINZA - COMPACTAÇÃO MECANIZADA (M2)

		QTD	
ÁREA DO ESTACIONAMENTO	50,64	50,64000000	50,64
			50,64

2.2.3. C0366 - BANQUETA/ MEIO FIO DE CONCRETO P/ VIAS URBANAS (1,00X0,35X0,15M) (M)

 Emerson Patrick Alves Martins
 Engenheiro Civil - CREA/CE 321456
 RNP 061528971-9

		MEMÓRIAS DE CÁLCULO		000035									
		OBRA:	CONSTRUÇÃO E REFORMA DE DIVERSAS PRAÇAS - MUNICÍPIO DE ASSARÉ - MAPP 1079	DATA :	15/05/2022 <th>BDI :</th> <td>27,50%</td>	BDI :	27,50%						
DESCRIÇÃO:	CONSTRUÇÃO E REFORMA DE DIVERSAS PRAÇAS - MUNICÍPIO DE ASSARÉ - MAPP 1079	FONTE	SEINFRA	VERSÃO	027.1 COM DESONERAÇÃO	FIS	83,85%	HORA	47,78%	MES	05/2021	REF.	04/2022
LOCAL:	DIVERSAS LOCALIDADES - MUNICÍPIO DE ASSARÉ - CE	SINAPI	2022/03 COM DESONERAÇÃO		83,55%		47,46%						
CLIENTE:	GOVERNO MUNICIPAL DE ASSARÉ		COMPOSIÇÕES PRÓPRIAS		0,00%		0,00%						

			QTD
ENTORNO DO PRAÇA	5,22+8,03+10,31+12,92+1,40+0,50+1,20+0,50+1,40+2,43+4,20+2,04+1,50+1,36+0,50+1,20+0,50+1,36+1,50+9,71+1,50+3,46+3,14+3,46+1,50+22,57+1,50+1,36+0,50+1,20+0,50+1,36+1,50+6,54+5,17+10,54+5,17	138,75000000	138,75
			138,75

2.2.4. C0365 - BANQUETA/ MEIO FIO DE CONCRETO MOLDADO NO LOCAL (M)

			QTD
AV - 01	3,12+8,03+6,54+1,2	18,89000000	18,89
AV - 02	12,92+1,40+1,40	15,72000000	15,72
AV - 03	12,43+4,20+3,54+12,12+1,20	33,49000000	33,49
AV - 04	2,12+25,57+2,12	29,81000000	29,81
AV - 07	12,71+2,12+2,12	16,95000000	16,95
EQUIPAMENTOS DE GINASTICA	2,14+5,09+4,11+2,37+3,20+7,12	24,03000000	24,03
AV-05	0,90+0,90+0,90+0,90	3,60000000	3,60
AV-06	0,90+0,90+0,90+0,90	3,60000000	3,60
			146,09

2.2.5. C2901 - PISO DE BORRACHA ANTI-DERRAPANTE (COLOCADO) (M2)

			QTD
CONFORME QUADRO DE ÁREA	34,50	34,50000000	34,50
			34,50

2.2.6. C1607 - LASTRO DE CONCRETO IMPERMEABILIZADO E=6CM (M2)

			QTD
AREA DO PISO DA ACADEMIA	34,50	34,50000000	34,50
			34,50

2.2.7. C4624 - PISO PODOTÁIL EXTERNO EM PMC ESP. 3CM, ASSENTADO COM ARGAMASSA (FORNECIMENTO E ASSENTAMENTO) (M2)

			QTD
PÇ POPULARES - PISO ALERTA/DIRECIONAL (25X25CM)	(0,75+1,37+0,50+0,50+23,50+0,75+4,13+0,75+8,31+0,50+0,50+4,13+0,75)*0,25	11,61000000	11,61
			11,61

2.3. INSTALAÇÃO ELÉTRICA

2.3.1. C0537 - CABO ISOLADO PVC 750V 6MM2 (M)

			QTD
	(7,20+22,60+11,75+14,80+12,10+13,40+3,00)*3+11*6*3	452,55000000	452,55
			452,55

 Emerson Patrick Alves Martins
 Engenheiro Civil - CREA/CE 321456
 RNP 061528971-9

		MEMÓRIAS DE CÁLCULO		000097	
OBRA:	CONSTRUÇÃO E REFORMA DE DIVERSAS PRAÇAS - MUNICÍPIO DE ASSARÉ - MAPP 1079	DATA:	15/05/2022	BDI:	27,50%
DESCRIÇÃO:	CONSTRUÇÃO E REFORMA DE DIVERSAS PRAÇAS - MUNICÍPIO DE ASSARÉ - MAPP 1079	FORTE	VERSÃO	HORA	MES
LOCAL:	DIVERSAS LOCALIDADES - MUNICÍPIO DE ASSARÉ - CE	SEINFRA	027.1 COM DESONERAÇÃO	83,85%	47,76%
CLIENTE:	GOVERNO MUNICIPAL DE ASSARÉ	SINAPI	2022/03 COM DESONERAÇÃO	83,55%	47,46%
			COMPOSIÇÕES PRÓPRIAS	0,00%	0,00%
					06/2021
					04/2022

2.3.2. C1187 - ELETRODUTO PVC ROSC. D= 32MM (1") (M)

		QTD	
	7,20+22,60+11,75+14,80+12,10+13,40+3,00	84,85000000	84,85
			84,85

2.3.3. C1710 - LUVA P/ELETRODUTO PVC ROSC. D= 32MM (1") (UN)

		QTD	
84,85/6	14	14,00000000	14,00
			14,00

2.3.4. C0632 - CAIXA EM ALVENARIA (60X60X60CM) DE 1/2 TIJOLO COMUM, LASTRO DE BRITA E TAMPA DE CONCRETO (UN)

		QTD	
CAIXA DE PASSAGEM	8	8,00000000	8,00
			8,00

2.3.5. C4960 - POSTE DE CONCRETO CIRCULAR, RESISTÊNCIA NOMINAL 200KG, H=11,00M, PESO APROXIMADO 910KG (UN)

		QTD	
PÇ VILA BONITA	6	6,00000000	6,00
			6,00

2.3.6. C4412 - LUMINÁRIA DE PISO MÓVEL, CORPO EM ALUMÍNIO, REFLETOR EM ALUMÍNIO ANODIZADO COM PROTETOR DE VIDRO EM GRADE DE ALUMÍNIO (UN)

		QTD	
CANTEIROS /PALMEIRAS	4,00	4,00000000	4,00
			4,00

2.3.7. C3579 - QUADRO DE MEDIÇÃO PADRÃO COELCE - PADRÃO POPULAR (UN)

		QTD	
	1	1,00000000	1,00
			1,00

2.3.8. C2077 - QUADRO DE DISTRIBUIÇÃO DE LUZ EMBUTIR ATE 6 DIVISÕES, C/BARRAMENTO (UN)

		QTD	
	1,0	1,00000000	1,00
			1,00

2.3.9. C1119 - DISJUNTOR TRIPOLAR EM QUADRO DE DISTRIBUIÇÃO 16A (UN)

		QTD	
	4	4,00000000	4,00
			4,00

2.3.10. C1125 - DISJUNTOR TRIPOLAR EM QUADRO DE DISTRIBUIÇÃO 40A (UN)

		QTD	
	2	2,00000000	2,00
			2,00

2.3.11. CP-BRAÇ - BRAÇO METÁLICO PARA 04 LUMINÁRIAS C/ NÚCLEO PARA POSTE DE CONCRETO (UN)

 Emerson Patrick Alves Martins
 Engenheiro Civil - CREA/CE 321456
 RNP 061528971-9

		MEMÓRIAS DE CÁLCULO		000033			
		OBRA:	CONSTRUÇÃO E REFORMA DE DIVERSAS PRAÇAS - MUNICÍPIO DE ASSARÉ - MAPP 1079	DATA :	15/05/2022 <th>FIS</th> <td>BDI : 27,50%</td>	FIS	BDI : 27,50%
DESCRIÇÃO:	CONSTRUÇÃO E REFORMA DE DIVERSAS PRAÇAS - MUNICÍPIO DE ASSARÉ - MAPP 1079	SEINFRA	027.1 COM DESONERAÇÃO	HORA	83,85%	47,76%	05/2021
LOCAL:	DIVERSAS LOCALIDADES - MUNICÍPIO DE ASSARÉ - CE	SINAPI	2022/03 COM DESONERAÇÃO	HORA	83,55%	47,46%	04/2022
CLIENTE:	GOVERNO MUNICIPAL DE ASSARÉ	COMPOSIÇÕES PRÓPRIAS		HORA	0,00%	0,00%	

			QTD
CJ P/ C/D POSTE	6	6,00000000	6,00
			6,00

2.3.12. CP3-C3627 - LUMINARIA DE LED PARA ILUMINACAO PUBLICA, DE 98 W ATE 137 W, INVOLUCRO EM ALUMINIO OU ACO INOX (COLETADO CAIXA) (UN)

			QTD
04 LUM /POSTE	4*6	24,00000000	24,00
			24,00

2.3.13. C0326 - ATERRAMENTO COMPLETO C/ HASTE COPPERWELD 3/4"X 2.40M (UN)

			QTD
	8	8,00000000	8,00
			8,00

2.3.14. C1803 - MURETA C/TIJOLO MACIÇO, REBOCADA, INCL. FUNDAÇÕES - ABRIGO P/ QD DISTRIBUIÇÃO (M2)

			QTD
MURETA PARA QD DE DISTRIBUIÇÃO (H=1,20m X L=0,80m)	1,20*0,80	0,96000000	0,96
			0,96

2.4. PAISAGISMO

2.4.1. C1431 - GRAMA EM PLACAS.INCLUSIVE CONSERVAÇÃO (M2)

			QTD
AV - 01	25,80	25,80000000	25,80
AV - 02	17,48	17,48000000	17,48
AV - 03	24,53	24,53000000	24,53
AV - 04	33,44	33,44000000	33,44
AV - 05	15,44	15,44000000	15,44
			116,69

2.4.2. C0112 - ARBUSTOS ORNAMENTAIS EM GERAL. C/ ALTURA MÍNIMA DE 50CM (UN)

			QTD
AV - 01 - ARREDONDAR UND(1,50+6,54+5,22+8,03+1,40+8,03+1,20+6,54+3,12)/0,50	84	84,00000000	84,00
AV - 02 - ARREDONDAR UND(12,92+1,40+12,92+1,40)/0,50	57	57,00000000	57,00
AV - 03 - ARREDONDAR UND(1,40+12,43+4,20+2,04+1,50+2,12+2,04+1,20+12,43)/0,50	78	78,00000000	78,00
AV - 04 - ARREDONDAR UND(22,57+1,50+2,12+22,57+2,12+1,50)/0,50	105	105,00000000	105,00
AV - 05 - ARREDONDAR UND(9,71+1,50+2,12+9,71+2,12+1,50)/0,50	54	54,00000000	54,00
			378,00

2.4.3. 98516 - PLANTIO DE PALMEIRA COM ALTURA DE MUDA MENOR OU IGUAL A 2,00 M. AF_05/2018 (UN)

Emerson Patrick Alves Martins
Engenheiro Civil - CREA/CE 321456
RNP 061528971-9

		MEMÓRIAS DE CÁLCULO		000099					
		OBRA:	CONSTRUÇÃO E REFORMA DE DIVERSAS PRAÇAS - MUNICÍPIO DE ASSARÉ - MAPP 1079	DATA:	15/05/2022	BDI:	27,50%		
DESCRIÇÃO:	CONSTRUÇÃO E REFORMA DE DIVERSAS PRAÇAS - MUNICÍPIO DE ASSARÉ - MAPP 1079	FORTE:	SEINFRA	VERSÃO:	027.1 COM DESONERAÇÃO	FIS:	HORA	MES	REF.
LOCAL:	DIVERSAS LOCALIDADES - MUNICÍPIO DE ASSARÉ - CE		SINAPI		2022/03 COM DESONERAÇÃO		83,85%	47,76%	05/2021
CLIENTE:	GOVERNO MUNICIPAL DE ASSARÉ				COMPOSIÇÕES PRÓPRIAS		83,55%	47,46%	04/2022
							0,00%	0,00%	

			QTD
AV-05	1	1,00000000	1,00
AV-06	1	1,00000000	1,00
			2,00

2.5. EQUIPAMENTOS

2.5.1. ACADEMIA AR LIVRE

2.5.1.1. CP-42434 - SIMULADOR DE CAVALGADA TRIPLO, EM TUBO DE AÇO CARBONO, PINTURA NO PROCESSO ELETROSTÁTICO - EQUIPAMENTO DE GINÁSTICA PARA ACADEMIA AO AR LIVRE / ACADEMIA DA TERCEIRA IDADE - ATI (UN)

			QTD
	1,0	1,00000000	1,00
			1,00

2.5.1.2. CP-42432 - ROTACAO DIAGONAL DUPLA, APARELHO TRIPLO, EM TUBO DE AÇO CARBONO, PINTURA NO PROCESSO ELETROSTÁTICO - EQUIPAMENTO DE GINÁSTICA PARA ACADEMIA AO AR LIVRE / ACADEMIA DA TERCEIRA IDADE - ATI (UN)

			QTD
	1,0	1,00000000	1,00
			1,00

2.5.1.3. CP-42433 - SIMULADOR DE CAMINHADA TRIPLO, EM TUBO DE AÇO CARBONO, PINTURA NO PROCESSO ELETROSTÁTICO - EQUIPAMENTO DE GINÁSTICA PARA ACADEMIA AO AR LIVRE / ACADEMIA DA TERCEIRA IDADE - ATI (UN)

			QTD
	1,0	1,00000000	1,00
			1,00

2.5.1.4. CP-42429 - ESQUI TRIPLO, EM TUBO DE AÇO CARBONO, PINTURA NO PROCESSO ELETROSTÁTICO - EQUIPAMENTO DE GINÁSTICA PARA ACADEMIA AO AR LIVRE / ACADEMIA DA TERCEIRA IDADE - ATI (UN)

			QTD
	1,0	1,00000000	1,00
			1,00

2.5.1.5. C3297 - PLACA DE REGULAMENTAÇÃO/ADVERTÊNCIA REFLETIVA EM AÇO GALVANIZADO C/PELÍCULA ANTI-PICHANTE (M2)

			QTD
PLACA ORIENTATIVA DOS EQUIPAMENTOS	1*1	1,00000000	1,00
			1,00

2.5.2. URBANIZAÇÃO

2.5.2.1. C3611 - BANCO DE MADEIRA C/ASSENTO FIXADO EM CONCRETO E ENCOSTO FIXADO EM TUBO DE AÇO GALVANIZADO 3" (MÓDULO DE 2,60M) (UN)

			QTD
PC VILA BONITA	14	14,00000000	14,00
			14,00

2.5.2.2. C3451 - LIXEIRA EM FIBRA DE VIDRO CAP.=40L E DIAM.=35CM (UN)

			QTD
PÇ POPULARES	7	7,00000000	7,00

Emeritor Patrick Alves Martins
Engenheiro Civil - CREA/CE 321456
RNP 061528971-9

	MEMÓRIAS DE CÁLCULO		COMISSÃO		Fls 000100		
	OBRA:	CONSTRUÇÃO E REFORMA DE DIVERSAS PRAÇAS - MUNICÍPIO DE ASSARÉ - MAPP 1079	DATA: 15/05/2022		BDI: 27,50%		
	DESCRIÇÃO:	CONSTRUÇÃO E REFORMA DE DIVERSAS PRAÇAS - MUNICÍPIO DE ASSARÉ - MAPP 1079	FORTE	VERSÃO	HORA	MES	REF.
	LOCAL:	DIVERSAS LOCALIDADES - MUNICÍPIO DE ASSARÉ - CE	SEINFRA	027.1 COM DESONERAÇÃO	83,85%	47,76%	05/2021
CLIENTE:	GOVERNO MUNICIPAL DE ASSARÉ	SINAPI	2022/03 COM DESONERAÇÃO	28,55%	47,46%	04/2022	
			COMPOSIÇÕES PRÓPRIAS	0,00%	0,00%		

	QTD
	7,00

2.6. LIMPEZA FINAL

2.6.1. C3447 - LIMPEZA DE PISO EM ÁREA URBANIZADA (M2)

	QTD
ÁREA PÇ	760,20
	760,20
	760,20

3. CONSTRUÇÃO DA PRAÇA AMARO I

3.1. SERVIÇOS PRELIMINARES

3.1.1. C2873 - LOCAÇÃO DA OBRA COM AUXÍLIO TOPOGRÁFICO (ÁREA ATÉ 5000 M2) (M2)

	QTD
ÁREA TOTAL	812,16
	812,16
	812,16

3.1.2. C0328 - ATERRO C/COMPACTAÇÃO MECÂNICA E CONTROLE, MAT. DE AQUISIÇÃO (M3)

	QTD
ÁREA TOTAL DA PRAÇA	831,10*H
	0,15000000
	124,66
	124,66

3.2. PAVIMENTAÇÃO

3.2.1. C5028 - PISO INTERTRAVADO TIPO TIJOLINHO (20 X 10 X 4CM), CINZA - COMPACTAÇÃO MECANIZADA (M2)

	QTD
ÁREA VIVENCIA CONFORME QUADRO EM PROJETO	445,74
	445,74000000
	445,74

3.2.2. C5027 - PISO INTERTRAVADO TIPO TIJOLINHO (20 X 10 X 4CM), COLORIDO - COMPACTAÇÃO MECANIZADA (M2)

	QTD
ÁREA VIVENCIA CONFORME QUADRO EM PROJETO	30,04+30,04
	60,08000000
	60,08
	60,08

3.2.3. C4819 - PISO INTERTRAVADO TIPO TIJOLINHO (20X10X6)CM 35MPA, COR CINZA - COMPACTAÇÃO MECANIZADA (M2)

	QTD
ÁREA DO ESTACIONAMENTO	132,01
	132,01000000
	132,01
	132,01

3.2.4. C0366 - BANQUETA/ MEIO FIO DE CONCRETO P/ VIAS URBANAS (1,00X0,35X0,15M) (M)

	QTD
ENTORNO DO PRAÇA	20,20+3,14+38,0+3,14+20,20+5,83+10,25+10,25+1+1+1,50+5,83
	120,34000000
	120,34
	120,34

3.2.5. C0365 - BANQUETA/ MEIO FIO DE CONCRETO MOLDADO NO LOCAL (M)

Emerson Patrick Alves Martins
Engenheiro Civil - CREA/CE 321456
RNP 061528971-9

	MEMÓRIAS DE CÁLCULO			COMISSÃO DE LICITAÇÃO 000101 BDI: 27,50%		
	OBRA:	CONSTRUÇÃO E REFORMA DE DIVERSAS PRAÇAS - MUNICÍPIO DE ASSARÉ - MAPP 1079	DATA: 15/05/2022		FIS	REF.
	DESCRIÇÃO:	CONSTRUÇÃO E REFORMA DE DIVERSAS PRAÇAS - MUNICÍPIO DE ASSARÉ - MAPP 1079	FONTE	VERSÃO	HORA	MES
	LOCAL:	DIVERSAS LOCALIDADES - MUNICÍPIO DE ASSARÉ - CE	SEINFRA	027.1 COM DESONERAÇÃO	83,85%	47,76%
CLIENTE:	GOVERNO MUNICIPAL DE ASSARÉ	SINAPI	2022/03 COM DESONERAÇÃO	83,55%	47,46%	04/2022
			COMPOSIÇÕES PRÓPRIAS	0,00%	0,00%	

			QTD
AV - 01	1,57+1,57+0,48+1,02+1,13+9,76+1,13+1,02+1,57+1,57+0,48+9,76	31,06000000	31,06
AV - 02	3,26+3,95+7,62+5,46+1,11+5,46+11,20+14,57	52,63000000	52,63
AV - 03	11,11+5,46+2,41+1,23+2,01+5,46+1,66+7,42+3,26+4,15+4,10	48,27000000	48,27
AV - 04	1,57+1,57+0,48+1,02+1,13+9,76+1,13+1,02+1,57+1,57+0,48+9,76	31,06000000	31,06
AV - 05 (X2)	3,15*2	6,30000000	6,30
EQUIPAMENTOS DE GINASTICA	20,66	20,66000000	20,66
BRINQUEDOS	14,80	14,80000000	14,80
			204,78

3.2.6. C1607 - LASTRO DE CONCRETO IMPERMEABILIZADO E=6CM (M2)

			QTD
CONFORME QUADRO DE ÁREA	25,04	25,04000000	25,04
			25,04

3.2.7. C2901 - PISO DE BORRACHA ANTI-DERRAPANTE (COLOCADO) (M2)

			QTD
CONFORME QUADRO DE ÁREA	25,04	25,04000000	25,04
			25,04

3.2.8. C4624 - PISO PODOTÁTIL EXTERNO EM PMC ESP. 3CM, ASSENTADO COM ARGAMASSA (FORNECIMENTO E ASSENTAMENTO) (M2)

			QTD
PÇ AMARO 1- PISO ALERTA/DIRECIONAL (25X25CM)	(0,75+4,75+3,75+10,0+0,75+2,50+5,25+7,75+0,75+0,75+18,75+0,75+0,75+0,75)*0,255	14,98000000	14,98
			14,98

3.2.9. C2860 - LASTRO DE AREIA ADQUIRIDA (M3)

			QTD
ÁREA DA BRINQUEDOPRAÇA	40,87	40,87000000	40,87
			40,87

3.3. INSTALAÇÃO ELÉTRICA

3.3.1. C0537 - CABO ISOLADO PVC 750V 6MM2 (M)

			QTD
	(16,90+16,60+14,10+6,50+3,00)*3+11*4*3	303,30000000	303,30
			303,30

3.3.2. C1187 - ELETRODUTO PVC ROSC. D= 32MM (1") (M)

			QTD
	16,90+16,60+14,10+6,50+3,00	57,10000000	57,10

 Emerson Patrick Alves Martins
 Engenheiro Civil - CREA/CE 321456
 RNP 06 528971-9

	MEMÓRIAS DE CÁLCULO		COMISSÃO DE LICITAÇÃO		000102		
	OBRA:	CONSTRUÇÃO E REFORMA DE DIVERSAS PRAÇAS - MUNICÍPIO DE ASSARÉ - MAPP 1079	DATA:	15/05/2022	BDI: 27,50%		
	DESCRIÇÃO:	CONSTRUÇÃO E REFORMA DE DIVERSAS PRAÇAS - MUNICÍPIO DE ASSARÉ - MAPP 1079	FONTE	VERSÃO	HORA	MES	REF.
	LOCAL:	DIVERSAS LOCALIDADES - MUNICÍPIO DE ASSARÉ - CE	SEINFRA	027.1 COM DESONERAÇÃO	83,85%	47,76%	05/2021
CLIENTE:	GOVERNO MUNICIPAL DE ASSARÉ	SINAPI	2022/03 COM DESONERAÇÃO	83,55%	47,46%	04/2022	
			COMPOSIÇÕES PRÓPRIAS	0,00%	0,00%		

		QTD
		57,10

3.3.3. C1710 - LUVA P/ELETRODUTO PVC ROSC. D= 32MM (1") (UN)

			QTD
57,10/6	9	9,00000000	9,00
			9,00

3.3.4. C0632 - CAIXA EM ALVENARIA (60X60X60CM) DE 1/2 TIJOLO COMUM, LASTRO DE BRITA E TAMPA DE CONCRETO (UN)

			QTD
CAIXA DE PASSAGEM	6	6,00000000	6,00
			6,00

3.3.5. C4960 - POSTE DE CONCRETO CIRCULAR, RESISTÊNCIA NOMINAL 200KG, H=11,00M, PESO APROXIMADO 910KG (UN)

			QTD
PÇ AMARO 1	4	4,00000000	4,00
			4,00

3.3.6. C4412 - LUMINÁRIA DE PISO MÓVEL, CORPO EM ALUMÍNIO, REFLETOR EM ALUMÍNIO ANODIZADO COM PROTETOR DE VIDRO EM GRADE DE ALUMÍNIO (UN)

			QTD
CANTEIROS/PALMEIRAS	10,00	10,00000000	10,00
			10,00

3.3.7. C3579 - QUADRO DE MEDIÇÃO PADRÃO COELCE - PADRÃO POPULAR (UN)

			QTD
	1	1,00000000	1,00
			1,00

3.3.8. C2077 - QUADRO DE DISTRIBUIÇÃO DE LUZ EMBUTIR ATÉ 6 DIVISÕES, C/BARRAMENTO (UN)

			QTD
	1,0	1,00000000	1,00
			1,00

3.3.9. C1119 - DISJUNTOR TRIPOLAR EM QUADRO DE DISTRIBUIÇÃO 16A (UN)

			QTD
	2	2,00000000	2,00
			2,00

3.3.10. C1125 - DISJUNTOR TRIPOLAR EM QUADRO DE DISTRIBUIÇÃO 40A (UN)

			QTD
	2	2,00000000	2,00
			2,00

3.3.11. CP-BRAÇ - BRAÇO METÁLICO PARA 04 LUMINÁRIAS C/ NÚCLEO PARA POSTE DE CONCRETO (UN)

			QTD
CJ P/ C/D POSTE	4	4,00000000	4,00
			4,00

Emerson Patrick Alves Martins
Engenheiro Civil - CREA/CE 321456
RNP 061528971-9

		MEMÓRIAS DE CÁLCULO		Fls. 000103	
		OBRA:	CONSTRUÇÃO E REFORMA DE DIVERSAS PRAÇAS - MUNICÍPIO DE ASSARÉ - MAPP 1079	DATA:	15/05/2022
DESCRIÇÃO:	CONSTRUÇÃO E REFORMA DE DIVERSAS PRAÇAS - MUNICÍPIO DE ASSARÉ - MAPP 1079	FONTE	VERSÃO	HORA	MES
LOCAL:	DIVERSAS LOCALIDADES - MUNICÍPIO DE ASSARÉ - CE	SEINFRA	027.1 COM DESONERAÇÃO	83,85%	47,76%
CLIENTE:	GOVERNO MUNICIPAL DE ASSARÉ	SINAPI	2022/03 COM DESONERAÇÃO	83,55%	47,46%
			COMPOSIÇÕES PRÓPRIAS	0,00%	0,00%

3.3.12. CP3-C3627 - LUMINARIA DE LED PARA ILUMINACAO PUBLICA, DE 98 W ATE 137 W, INVOLUCRO EM ALUMINIO OU ACO INOX (COLETADO CAIXA) (UN)

			QTD
04 LUM /POSTE	4*4	16,00000000	16,00
			16,00

3.3.13. C0326 - ATERRAMENTO COMPLETO C/ HASTE COPPERWELD 3/4"X 2.40M (UN)

			QTD
	6	6,00000000	6,00
			6,00

3.3.14. C1803 - MURETA C/TIJOLO MACIÇO, REBOCADA, INCL. FUNDAÇÕES (M2)

			QTD
MURETA PARA QD DE DISTRIBUIÇÃO (H=1,20m X L=0,80m)	1,20*0,80	0,96000000	0,96
			0,96

3.4. PAISAGISMO

3.4.1. C1431 - GRAMA EM PLACAS.INCLUSIVE CONSERVAÇÃO (M2)

			QTD
AV - 01	25,50	25,50000000	25,50
AV - 02	27,76	27,76000000	27,76
AV - 03	25,93	25,93000000	25,93
AV - 04	25,50	25,50000000	25,50
AV - 05 (X2)	0,79*2	1,58000000	1,58
			106,27

3.4.2. C0112 - ARBUSTOS ORNAMENTAIS EM GERAL. C/ ALTURA MÍNIMA DE 50CM (UN)

			QTD
AV - 01 - ARREDONDAR UND(34,40)/0,50	69	69,00000000	69,00
AV - 02 - ARREDONDAR UND(37,95)/0,50	76	76,00000000	76,00
AV - 03 - ARREDONDAR UND(35,10)/0,50	71	71,00000000	71,00
AV - 04 - ARREDONDAR UND(34,40)/0,50	69	69,00000000	69,00
AV - 05 (X2) - ARREDONDAR UND(3,15)/0,50*2	13	13,00000000	13,00
			298,00

3.4.3. 98516 - PLANTIO DE PALMEIRA COM ALTURA DE MUDA MENOR OU IGUAL A 2,00 M. AF_05/2018 (UN)

			QTD
AV- 05 (X2)	1*2	2,00000000	2,00
AV - 01	2	2,00000000	2,00
AV - 02	2	2,00000000	2,00
AV - 03	2	2,00000000	2,00
AV - 04	2	2,00000000	2,00
			10,00

3.5. EQUIPAMENTOS

 Emerson Patrick Alves Martins
 Engenheiro Civil - CREA/CE 321456
 RNP 061528971-9

		MEMÓRIAS DE CÁLCULO		COMISSÃO		Fls 000104	
		OBRA:	CONSTRUÇÃO E REFORMA DE DIVERSAS PRAÇAS - MUNICÍPIO DE ASSARÉ - MAPP 1079	DATA :	15/05/2022	BDI :	27,50%
DESCRIÇÃO:	CONSTRUÇÃO E REFORMA DE DIVERSAS PRAÇAS - MUNICÍPIO DE ASSARÉ - MAPP 1079	FORTE	VERSÃO	HORA	MES	REF.	
LOCAL:	DIVERSAS LOCALIDADES - MUNICÍPIO DE ASSARÉ - CE	SEINFRA	027.1 COM DESONERAÇÃO	83,85%	47,76%	05/2021	
CLIENTE:	GOVERNO MUNICIPAL DE ASSARÉ	SINAPI	2022/03 COM DESONERAÇÃO	83,58%	47,46%	04/2022	
			COMPOSIÇÕES PRÓPRIAS	0,00%			

3.5.1. BRINQUEDOS

3.5.1.1. C3000 - GANGORRA C/ 03 PRANCHAS, CONFEÇÃO EM TUBO VAPOR E PINTURA ESMALTE SINTÉTICO (UN)

			QTD
	1	1,00000000	1,00
			1,00

3.5.1.2. C0352 - BALANÇO ANDORINHA C/03 CADEIRAS, CONFEÇÃO EM TUBO VAPOR E PINTURA ESMALTE SINTÉTICO (UN)

			QTD
	1,0	1,00000000	1,00
			1,00

3.5.1.3. C3642 - CARROSSEL ESPECIAL C/ 04 CADEIRAS, CONFEÇÃO EM TUBO VAPOR E PINTURA ESMALTE SINTÉTICO (UN)

			QTD
	1,0	1,00000000	1,00
			1,00

3.5.2. ACADEMIA AR LIVRE

3.5.2.1. CP-42434 - SIMULADOR DE CAVALGADA TRIPLO, EM TUBO DE AÇO CARBONO, PINTURA NO PROCESSO ELETROSTÁTICO - EQUIPAMENTO DE GINÁSTICA PARA ACADEMIA AO AR LIVRE / ACADEMIA DA TERCEIRA IDADE - ATI (UN)

			QTD
	1,0	1,00000000	1,00
			1,00

3.5.2.2. CP-42432 - ROTACAO DIAGONAL DUPLA, APARELHO TRIPLO, EM TUBO DE AÇO CARBONO, PINTURA NO PROCESSO ELETROSTÁTICO - EQUIPAMENTO DE GINÁSTICA PARA ACADEMIA AO AR LIVRE / ACADEMIA DA TERCEIRA IDADE - ATI (UN)

			QTD
	1,0	1,00000000	1,00
			1,00

3.5.2.3. CP-42433 - SIMULADOR DE CAMINHADA TRIPLO, EM TUBO DE AÇO CARBONO, PINTURA NO PROCESSO ELETROSTÁTICO - EQUIPAMENTO DE GINÁSTICA PARA ACADEMIA AO AR LIVRE / ACADEMIA DA TERCEIRA IDADE - ATI (UN)

			QTD
	1,0	1,00000000	1,00
			1,00

3.5.2.4. CP-42429 - ESQUI TRIPLO, EM TUBO DE AÇO CARBONO, PINTURA NO PROCESSO ELETROSTÁTICO - EQUIPAMENTO DE GINÁSTICA PARA ACADEMIA AO AR LIVRE / ACADEMIA DA TERCEIRA IDADE - ATI (UN)

			QTD
	1,0	1,00000000	1,00
			1,00

3.5.2.5. C3297 - PLACA DE REGULAMENTAÇÃO/ADVERTÊNCIA REFLETIVA EM AÇO GALVANIZADO C/PELÍCULA ANTI-PICHANTE (M2)

			QTD
PLACA ORIENTATIVA DOS EQUIPAMENTOS	1*1	1,00000000	1,00

Emerson Patrick Alves Martins
Engenheiro Civil - CREA/CE 321456
RNP 061528971-9

		MEMÓRIAS DE CÁLCULO		COMISSÃO PERMANENTE DE LICITAÇÃO		
		OBRA:	CONSTRUÇÃO E REFORMA DE DIVERSAS PRAÇAS - MUNICÍPIO DE ASSARÉ - MAPP 1079	DATA : 15/05/2022	BDI : 27,50%	000105
DESCRIÇÃO:	CONSTRUÇÃO E REFORMA DE DIVERSAS PRAÇAS - MUNICÍPIO DE ASSARÉ - MAPP 1079	FONTE	VERSÃO	HORA	MES	REF.
LOCAL:	DIVERSAS LOCALIDADES - MUNICÍPIO DE ASSARÉ - CE	SEINFRA	027.1 COM DESONERAÇÃO	83,85%	47,76%	05/2021
CLIENTE:	GOVERNO MUNICIPAL DE ASSARÉ	SINAPI	2022/03 COM DESONERAÇÃO	83,55%	47,46%	04/2022
			COMPOSIÇÕES PRÓPRIAS	0,00%	0,00%	

		QTD
		1,00

3.5.3. URBANIZAÇÃO

3.5.3.1. C3611 - BANCO DE MADEIRA C/ASSENTO FIXADO EM CONCRETO E ENCOSTO FIXADO EM TUBO DE AÇO GALVANIZADO 3" (MÓDULO DE 2,60M) (UN)

		QTD
PC AMARO 1	12	12,00000000
		12,00

3.5.3.2. C3451 - LIXEIRA EM FIBRA DE VIDRO CAP.=40L E DIAM.=35CM (UN)

		QTD
PÇ AMARO 1	10	10,00000000
		10,00

3.6. LIMPEZA FINAL

3.6.1. C3447 - LIMPEZA DE PISO EM ÁREA URBANIZADA (M2)

		QTD
ÁREA PÇ	812,16	812,16000000
		812,16

4. CONSTRUÇÃO DA PRAÇA AMARO CEMITÉRIO

4.1. SERVIÇOS PRELIMINARES

4.1.1. C2873 - LOCAÇÃO DA OBRA COM AUXÍLIO TOPOGRÁFICO (ÁREA ATÉ 5000 M2) (M2)

		QTD
ÁREA TOTAL	16,78*35,03	587,80000000
		587,80

4.1.2. C0328 - ATERRO C/COMPACTAÇÃO MECÂNICA E CONTROLE, MAT. DE AQUISIÇÃO (M3)

		QTD
ATERRO CAIXA H=0,15m (ÁREA PRAÇA - ÁREA ESTACIONAMENTO)	((12,68*35,03)- (116,32))*0,15	49,18000000
		49,18

4.2. PAVIMENTAÇÃO

4.2.1. C5028 - PISO INTERTRAVADO TIPO TIJOLINHO (20 X 10 X 4CM), CINZA - COMPACTAÇÃO MECANIZADA (M2)

		QTD
ÁREA VIVENCIA CONFORME QUADRO EM PROJETO	152,52+56,75	209,27000000
		209,27

4.2.2. C5027 - PISO INTERTRAVADO TIPO TIJOLINHO (20 X 10 X 4CM), COLORIDO - COMPACTAÇÃO MECANIZADA (M2)

		QTD
ÁREA VIVENCIA CONFORME QUADRO EM PROJETO	57,03	57,03000000
		57,03

4.2.3. C4819 - PISO INTERTRAVADO TIPO TIJOLINHO (20X10X6)CM 35MPA, COR CINZA -

 Emerson Patrick Alves Martins
 Engenheiro Civil - CREM/CE 321456
 RNP 061528971-9

		MEMÓRIAS DE CÁLCULO		000106		
		OBRA:	CONSTRUÇÃO E REFORMA DE DIVERSAS PRAÇAS - MUNICÍPIO DE ASSARÉ - MAPP 1079	DATA:	15/05/2022	BDI: 27,50%
DESCRIÇÃO:	CONSTRUÇÃO E REFORMA DE DIVERSAS PRAÇAS - MUNICÍPIO DE ASSARÉ - MAPP 1079	FORTE	VERSÃO	HORA	MES	REF.
LOCAL:	DIVERSAS LOCALIDADES - MUNICÍPIO DE ASSARÉ - CE	SEINFRA	027.1 COM DESONERAÇÃO	83,85%	47,76%	05/2021
CLIENTE:	GOVERNO MUNICIPAL DE ASSARÉ	SINAPI	2022/03 COM DESONERAÇÃO	83,55%	47,46%	04/2022
			COMPOSIÇÕES PRÓPRIAS	0,00%	0,00%	

COMPACTAÇÃO MECANIZADA (M2)

		QTD	
ÁREA DO ESTACIONAMENTO	116,32	116,32000000	116,32
			116,32

4.2.4. C0366 - BANQUETA/ MEIO FIO DE CONCRETO P/ VIAS URBANAS (1,00X0,35X0,15M) (M)

		QTD	
ENTORNO DO PRAÇA	0,71+34,32+4,33+1,0+1,50+1,00+4,85+0,10+1,90+7,07+21,21+3,60+2,20+0,16+1,00+1,50+1,0+1,56+0,10+3,60+2,20+0,16+21,21+7,07+4,10+35,03+4,10	166,58000000	166,58
			166,58

4.2.5. C0365 - BANQUETA/ MEIO FIO DE CONCRETO MOLDADO NO LOCAL (M)

		QTD	
AV - 01	0,40+2,24+1,97+2,11+1,97+2,07+0,71+0,1+10+0,10	21,67000000	21,67
AV - 02	2,00+1,13+6,00+1,13+2,70+1,13+6,00+1,13+2,10+1,57+0,48+1,57+22+1,57+0,48+1,57	52,56000000	52,56
			74,23

4.2.6. C4624 - PISO PODOTÁTIL EXTERNO EM PMC ESP. 3CM, ASSENTADO COM ARGAMASSA (FORNECIMENTO E ASSENTAMENTO) (M2)

		QTD	
PÇ AMARO CEMITÉRIO - PISO ALERTA/DIRECIONAL (25X25CM)	(0,75+0,25+3,05+2,33+0,75+0,50+4,24+0,50+0,50+27,0+0,50+0,50+4,26+27,00+0,75+0,50+2,0+0,25+0,75)*0,25	19,10000000	19,10
			19,10

4.3. INSTALAÇÃO ELÉTRICA

4.3.1. C0537 - CABO ISOLADO PVC 750V 6MM2 (M)

		QTD	
	(22,40+8,35+5,00)*3+11*2*3	173,25000000	173,25
			173,25

4.3.2. C1187 - ELETRODUTO PVC ROSC. D= 32MM (1") (M)

		QTD	
	22,40+8,35+5,00	35,75000000	35,75
			35,75

4.3.3. C1710 - LUVA P/ELETRODUTO PVC ROSC. D= 32MM (1") (UN)

		QTD	
35,75/6	6	6,00000000	6,00
			6,00

Emerson Patrick Alves Martins
Engenheiro Civil - CREA/CE 321456
RNP 041528971-9

MEMÓRIAS DE CÁLCULO

	OBRA: CONSTRUÇÃO E REFORMA DE DIVERSAS PRAÇAS - MUNICÍPIO DE ASSARÉ - MAPP 1079		DATA: 15/05/2022		BDI: 27,50%		
	DESCRIÇÃO: CONSTRUÇÃO E REFORMA DE DIVERSAS PRAÇAS - MUNICÍPIO DE ASSARÉ - MAPP 1079		FORTE	VERSÃO	HORA	MES	REF.
	LOCAL: DIVERSAS LOCALIDADES - MUNICÍPIO DE ASSARÉ - CE		SEINFRA	027.1 COM DESONERAÇÃO	83,85%	47,76%	05/2021
	CLIENTE: GOVERNO MUNICIPAL DE ASSARÉ		SINAPI	2022/03 COM DESONERAÇÃO	83,55%	47,46%	04/2022
			COMPOSIÇÕES PRÓPRIAS		0,00%		

4.3.4. C0632 - CAIXA EM ALVENARIA (60X60X60CM) DE 1/2 TIJOLO COMUM, LASTRO DE BRITA E TAMPA DE CONCRETO (UN)

		QTD	
PÇ AMARO CEMITÉRIO	4	4,00000000	4,00
			4,00

4.3.5. C4960 - POSTE DE CONCRETO CIRCULAR, RESISTÊNCIA NOMINAL 200KG, H=11,00M, PESO APROXIMADO 910KG (UN)

		QTD	
PÇ AMARO 1	2	2,00000000	2,00
			2,00

4.3.6. C4412 - LUMINÁRIA DE PISO MÓVEL, CORPO EM ALUMÍNIO, REFLETOR EM ALUMÍNIO ANODIZADO COM PROTETOR DE VIDRO EM GRADE DE ALUMÍNIO (UN)

		QTD	
CANTEIROS/ PALMEIRAS	6,00	6,00000000	6,00
			6,00

4.3.7. C3579 - QUADRO DE MEDIÇÃO PADRÃO COELCE - PADRÃO POPULAR (UN)

		QTD	
	1	1,00000000	1,00
			1,00

4.3.8. C2077 - QUADRO DE DISTRIBUIÇÃO DE LUZ EMBUTIR ATE 6 DIVISÕES, C/BARRAMENTO (UN)

		QTD	
	1,0	1,00000000	1,00
			1,00

4.3.9. C1119 - DISJUNTOR TRIPOLAR EM QUADRO DE DISTRIBUIÇÃO 16A (UN)

		QTD	
	2	2,00000000	2,00
			2,00

4.3.10. C1125 - DISJUNTOR TRIPOLAR EM QUADRO DE DISTRIBUIÇÃO 40A (UN)

		QTD	
	2	2,00000000	2,00
			2,00

4.3.11. CP-BRAC - BRAÇO METÁLICO PARA 04 LUMINÁRIAS C/ NÚCLEO PARA POSTE DE CONCRETO (UN)

		QTD	
CJ P/ C/D POSTE	2	2,00000000	2,00
			2,00

4.3.12. CP3-C3627 - LUMINARIA DE LED PARA ILUMINACAO PUBLICA, DE 98 W ATE 137 W, INVOLUCRO EM ALUMINIO OU ACO INOX (COLETADO CAIXA) (UN)

		QTD	
04 LUM /POSTE	4*2	8,00000000	8,00
			8,00

4.3.13. C0326 - ATERRAMENTO COMPLETO C/ HASTE COPPERWELD 3/4"X 2.40M (UN)

Emerson Patrick Alves Martins
Engenheiro Civil - CREA/CE 321456
RNP 061528971-9

MEMÓRIAS DE CÁLCULO

Fis 000103

	OBRA:	CONSTRUÇÃO E REFORMA DE DIVERSAS PRAÇAS - MUNICÍPIO DE ASSARÉ - MAPP 1079	DATA : 15/05/2022	BDI : 27,50%			
	DESCRIÇÃO:	CONSTRUÇÃO E REFORMA DE DIVERSAS PRAÇAS - MUNICÍPIO DE ASSARÉ - MAPP 1079	FONTE	VERSÃO	HORA	MES	REF.
	LOCAL:	DIVERSAS LOCALIDADES - MUNICÍPIO DE ASSARÉ - CE	SEINFRA	027.1 COM DESONERAÇÃO	83,85%	47,76%	05/2021
	CLIENTE:	GOVERNO MUNICIPAL DE ASSARÉ	SINAPI	2022/03 COM DESONERAÇÃO	83,55%	47,46%	04/2022
			COMPOSIÇÕES PRÓPRIAS	0,00%	0,00%		

	QTD
4	4,00
	4,00

4.3.14. C1803 - MURETA C/TIJOLO MACIÇO, REBOCADA, INCL. FUNDAÇÕES - ABRIGO DO QD DISTRIBUIÇÃO (M2)

	QTD
MURETA PARA QD DE DISTRIBUIÇÃO (H=1,20m X L=0,80m)	0,96
	0,96

4.4. PAISAGISMO

4.4.1. C1431 - GRAMA EM PLACAS.INCLUSIVE CONSERVAÇÃO (M2)

	QTD
AV - 01	5,07
AV - 02	42,64
	47,71

4.4.2. C0112 - ARBUSTOS ORNAMENTAIS EM GERAL. C/ ALTURA MÍNIMA DE 50CM (UN)

	QTD
AV - 01 - ARREDONDAR UND(0,40+2,24+1,97+2,11+1,97+2,07+0,71)/0,50	23,00
AV - 02 - ARREDONDAR UND (2,00+1,13+6,00+1,13+2,70+1,13+6,00+1,13+2,10+1,57+0,48+1,57+22+1,57+0,48+1,57)/0,50	105,00
	128,00

4.4.3. 98516 - PLANTIO DE PALMEIRA COM ALTURA DE MUDA MENOR OU IGUAL A 2,00 M. AF_05/2018 (UN)

	QTD
AV - 02	6
	6,00

4.5. EQUIPAMENTOS

4.5.1. URBANIZAÇÃO

4.5.1.1. C3611 - BANCO DE MADEIRA C/ASSENTO FIXADO EM CONCRETO E ENCOSTO FIXADO EM TUBO DE AÇO GALVANIZADO 3" (MÓDULO DE 2,60M) (UN)

	QTD
PÇ AMARO CEMITÉRIO	4
	4,00

4.5.1.2. C3451 - LIXEIRA EM FIBRA DE VIDRO CAP.=40L E DIAM.=35CM (UN)

	QTD
PÇ AMARO CEMITÉRIO	3
	3,00

4.6. LIMPEZA FINAL

4.6.1. C3447 - LIMPEZA DE PISO EM ÁREA URBANIZADA (M2)

Emerson Patrick Alves Martins
Engenheiro Civil - CREA/CE 321456
RNP 061528971-9

	MEMÓRIAS DE CÁLCULO			COMISSÃO	Fls 009109	LICITAÇÃO	
	OBRA:	CONSTRUÇÃO E REFORMA DE DIVERSAS PRAÇAS - MUNICÍPIO DE ASSARÉ - MAPP 1079	DATA : 15/05/2022		BDI : 27,50%		
	DESCRIÇÃO:	CONSTRUÇÃO E REFORMA DE DIVERSAS PRAÇAS - MUNICÍPIO DE ASSARÉ - MAPP 1079	FONTE	VERSÃO	HORA	MES	REF.
	LOCAL:	DIVERSAS LOCALIDADES - MUNICÍPIO DE ASSARÉ - CE	SEINFRA	027.1 COM DESONERAÇÃO	83,85%	47,76%	05/2021
CLIENTE:	GOVERNO MUNICIPAL DE ASSARÉ	SINAPI	2022/03 COM DESONERAÇÃO	83,55%	47,46%	04/2022	
			COMPOSIÇÕES PRÓPRIAS	0,00%			

			QTD
ÁREA PÇ	587,80	587,80000000	587,80
			587,80

5. CONSTRUÇÃO DA PRAÇA VILA FELIZ

5.1. SERVIÇOS PRELIMINARES

5.1.1. C2873 - LOCAÇÃO DA OBRA COM AUXÍLIO TOPOGRÁFICO (ÁREA ATÉ 5000 M2) (M2)

			QTD
ÁREA TOTAL	22,50*11,55	259,88000000	259,88
			259,88

5.1.2. C0328 - ATERRO C/COMPACTAÇÃO MECÂNICA E CONTROLE, MAT. DE AQUISIÇÃO (M3)

			QTD
ATERRO CAIXA H=0,15m (ÁREA PRAÇA)	(22,50*11,55)*0,15	38,98000000	38,98
			38,98

5.2. PAVIMENTAÇÃO

5.2.1. C5028 - PISO INTERTRAVADO TIPO TIJOLINHO (20 X 10 X 4CM), CINZA - COMPACTAÇÃO MECANIZADA (M2)

			QTD
ÁREA CONFORME QUADRO EM PROJETO	175,82	175,82000000	175,82
			175,82

5.2.2. C0366 - BANQUETA/ MEIO FIO DE CONCRETO P/ VIAS URBANAS (1,00X0,35X0,15M) (M)

			QTD
ENTORNO DO PRAÇA	1,73+1,62+0,75+4,46+0,75+1,32+0,50+1,50+0,50+1,32+0,81+4,35+0,81+1,62+1,73+1,62+0,75+6,98+1,20+1,20+6,73+0,75+1,32+0,50+1,50+0,50+1,32+0,75+6,73+1,20+1,20+6,98+0,75+1,62	67,37000000	67,37
			67,37

5.2.3. C0365 - BANQUETA/ MEIO FIO DE CONCRETO MOLDADO NO LOCAL (M)

			QTD
AV - 01 - INTERNO	1,50+4,46+1,50	7,46000000	7,46
AV - 02 - INTERNO	1,50+4,46+1,50	7,46000000	7,46
AV - 03 - INTERNO	1,50+6,98+6,73+1,50	16,71000000	16,71
AV - 04 - INTERNO	1,50+6,98+6,73+1,50	16,71000000	16,71
ESPAÇO GINÁSTICA	6,00+5,00+6,00+5,00	22,00000000	22,00
			70,34

5.2.4. C4624 - PISO PODOTÁTIL EXTERNO EM PMC ESP. 3CM, ASSENTADO COM ARGAMASSA (FORNECIMENTO E ASSENTAMENTO) (M2)

			QTD
PÇ VILA FELIZ - PISO ALERTA/DIRECIONAL (25X25CM)	(0,75+0,75+10,0+8,25+0,75+0,75+0,75+0,75+1,50)*0,25	6,06000000	6,06

 Emerson Patrick Alves Martins
 Engenheiro Civil - CREA/CE 321456
 RNP 061528971-9

MEMÓRIAS DE CÁLCULO

000110



OBRA:	CONSTRUÇÃO E REFORMA DE DIVERSAS PRAÇAS - MUNICÍPIO DE ASSARÉ - MAPP 1079
DESCRIÇÃO:	CONSTRUÇÃO E REFORMA DE DIVERSAS PRAÇAS - MUNICÍPIO DE ASSARÉ - MAPP 1079
LOCAL:	DIVERSAS LOCALIDADES - MUNICÍPIO DE ASSARÉ - CE
CLIENTE:	GOVERNO MUNICIPAL DE ASSARÉ

DATA :	15/05/2022	BDI: 27,50%
COMISSÃO:		
VERSÃO		
HORA		
MES		
REF.		
SEINFRA	027.1 COM DESONERAÇÃO	83,85% 47,76% 05/2021
SINAPI	2022/03 COM DESONERAÇÃO	83,55% 47,46% 04/2022
	COMPOSIÇÕES PRÓPRIAS	0,00% 0,00%

		QTD
		6,06

5.2.5. C2901 - PISO DE BORRACHA ANTI-DERRAPANTE (COLOCADO) (M2)

		QTD
CONFORME QUADRO DE ÁREA	5,80*4,80	27,84000000
		27,84

5.2.6. C1607 - LASTRO DE CONCRETO IMPERMEABILIZADO E=6CM (M2)

		QTD
AREA DO PISO DA ACADEMIA	5,80*4,80	27,84000000
		27,84

5.3. INSTALAÇÃO ELÉTRICA

5.3.1. C0537 - CABO ISOLADO PVC 750V 6MM2 (M)

		QTD
	(5,60+10,50+11,50+11,80+3,00)*3+11*4*3	259,20000000
		259,20

5.3.2. C1187 - ELETRODUTO PVC ROSC. D= 32MM (1") (M)

		QTD
	5,60+10,50+11,50+11,80+3,00	42,40000000
		42,40

5.3.3. C1710 - LUVA P/ELETRODUTO PVC ROSC. D= 32MM (1") (UN)

		QTD
42,40/6	7	7,00000000
		7,00

5.3.4. C0632 - CAIXA EM ALVENARIA (60X60X60CM) DE 1/2 TIJOLO COMUM, LASTRO DE BRITA E TAMPA DE CONCRETO (UN)

		QTD
CAIXA DE PASSAGEM	6	6,00000000
		6,00

5.3.5. C4960 - POSTE DE CONCRETO CIRCULAR, RESISTÊNCIA NOMINAL 200KG, H=11,00M, PESO APROXIMADO 910KG (UN)

		QTD
PÇ VILA FELIZ	4	4,00000000
		4,00

5.3.6. C4412 - LUMINÁRIA DE PISO MÓVEL, CORPO EM ALUMÍNIO, REFLETOR EM ALUMÍNIO ANODIZADO COM PROTETOR DE VIDRO EM GRADE DE ALUMÍNIO (UN)

		QTD
CANTEIRO DAS PALMEIRAS	4,00	4,00000000
		4,00

5.3.7. C3579 - QUADRO DE MEDIÇÃO PADRÃO COELCE - PADRÃO POPULAR (UN)

		QTD
	1	1,00000000
		1,00

Emerson Patrick Alves Martins
Engenheiro Civil - CREA/CE 321456
RNP 064528971-9

	MEMÓRIAS DE CÁLCULO				COMISSÃO	ELICITAÇÃO
	OBRA:	CONSTRUÇÃO E REFORMA DE DIVERSAS PRAÇAS - MUNICÍPIO DE ASSARÉ - MAPP 1079		DATA : 15/05/2022	Fls 000111	
	DESCRIÇÃO:	CONSTRUÇÃO E REFORMA DE DIVERSAS PRAÇAS - MUNICÍPIO DE ASSARÉ - MAPP 1079		SEINFRA	027.1 COM DESONERAÇÃO	83,85% 47,76% 05/2021
	LOCAL:	DIVERSAS LOCALIDADES - MUNICÍPIO DE ASSARÉ - CE		SINAPI	2022/03 COM DESONERAÇÃO	83,55% 47,46% 04/2022
CLIENTE:	GOVERNO MUNICIPAL DE ASSARÉ		COMPOSIÇÕES PRÓPRIAS		0,00%	ASSARÉ-CE

		QTD
		1,00

5.3.8. C2077 - QUADRO DE DISTRIBUIÇÃO DE LUZ EMBUTIR ATÉ 6 DIVISÕES, C/BARRAMENTO (UN)

			QTD
	1,0	1,00000000	1,00
			1,00

5.3.9. C1119 - DISJUNTOR TRIPOLAR EM QUADRO DE DISTRIBUIÇÃO 16A (UN)

			QTD
	2	2,00000000	2,00
			2,00

5.3.10. C1125 - DISJUNTOR TRIPOLAR EM QUADRO DE DISTRIBUIÇÃO 40A (UN)

			QTD
	2	2,00000000	2,00
			2,00

5.3.11. CP-BRAÇ - BRAÇO METÁLICO PARA 04 LUMINÁRIAS C/ NÚCLEO PARA POSTE DE CONCRETO (UN)

			QTD
CJ P/ C/D POSTE	2	2,00000000	2,00
			2,00

5.3.12. CP3-C3627 - LUMINARIA DE LED PARA ILUMINACAO PUBLICA, DE 98 W ATÉ 137 W, INVOLUCRO EM ALUMINIO OU ACO INOX (COLETADO CAIXA) (UN)

			QTD
04 LUM /POSTE	4*2	8,00000000	8,00
			8,00

5.3.13. C0326 - ATERRAMENTO COMPLETO C/ HASTE COPPERWELD 3/4"X 2.40M (UN)

			QTD
	6	6,00000000	6,00
			6,00

5.3.14. C1803 - MURETA C/TIJOLO MACIÇO, REBOCADA, INCL. FUNDAÇÕES - ABRIGO DO QD DISTRIBUIÇÃO (M2)

			QTD
MURETA PARA QD DE DISTRIBUIÇÃO (H=1,20m X L=0,80m)	1,20*0,80	0,96000000	0,96
			0,96

5.4. PAISAGISMO

5.4.1. C1431 - GRAMA EM PLACAS.INCLUSIVE CONSERVAÇÃO (M2)

			QTD
AV - 01 - ÁREA CONFORME QUADRO EM PROJETO	5,48	5,48000000	5,48
AV - 02 - ÁREA CONFORME QUADRO EM PROJETO	5,48	5,48000000	5,48
AV - 03 - ÁREA CONFORME QUADRO EM PROJETO	16,87	16,87000000	16,87
AV - 04 - ÁREA CONFORME QUADRO EM PROJETO	16,87	16,87000000	16,87
			44,70

 Emerson Patrick Alves Martins
 Engenheiro Civil - CREA/CE 321456
 RNP 061528971-9

		MEMÓRIAS DE CÁLCULO			COMISSÃO	Licitação 000112
		OBRA:	CONSTRUÇÃO E REFORMA DE DIVERSAS PRAÇAS - MUNICÍPIO DE ASSARÉ - MAPP 1079	DATA :	15/05/2022	BDI :
DESCRIÇÃO:	CONSTRUÇÃO E REFORMA DE DIVERSAS PRAÇAS - MUNICÍPIO DE ASSARÉ - MAPP 1079	FORTE	VERSÃO	HORA	MES	REF.
LOCAL:	DIVERSAS LOCALIDADES - MUNICÍPIO DE ASSARÉ - CE	SEINFRA	027.1 COM DESONERAÇÃO	83,85%	47,76%	05/2021
CLIENTE:	GOVERNO MUNICIPAL DE ASSARÉ	SINAPI	2022/03 COM DESONERAÇÃO	83,55%	47,46%	04/2022
			COMPOSIÇÕES PRÓPRIAS	0,00%		

5.4.2. C0112 - ARBUSTOS ORNAMENTAIS EM GERAL. C/ ALTURA MÍNIMA DE 50CM (UN)

			QTD
AV - 01 - ARREDONDAR UND((0,75+4,46+0,75+1,50+4,46+1,50)/0,50)	27	27,00000000	27,00
AV - 02 - ARREDONDAR UND(0,75+4,46+0,75+1,50+4,46+1,50)/0,50	26	26,00000000	26,00
AV - 03 - ARREDONDAR UND(1,50+6,98+6,73+1,50+0,75+6,73+1,20+1,20+6,98+0,75)/0,50	69	69,00000000	69,00
AV - 04 - ARREDONDAR UND(1,50+6,98+6,73+1,50+0,75+6,73+1,20+1,20+6,98+0,75)/0,50	69	69,00000000	69,00
			191,00

5.4.3. 98516 - PLANTIO DE PALMEIRA COM ALTURA DE MUDA MENOR OU IGUAL A 2,00 M. AF_05/2018 (UN)

			QTD
AV - 01	2	2,00000000	2,00
AV - 02	2	2,00000000	2,00
			4,00

5.5. EQUIPAMENTOS

5.5.1. ACADEMIA AO AR LIVRE

5.5.1.1. CP-42434 - SIMULADOR DE CAVALGADA TRIPLO, EM TUBO DE AÇO CARBONO, PINTURA NO PROCESSO ELETROSTÁTICO - EQUIPAMENTO DE GINÁSTICA PARA ACADEMIA AO AR LIVRE / ACADEMIA DA TERCEIRA IDADE - ATI (UN)

			QTD
	1,0	1,00000000	1,00
			1,00

5.5.1.2. CP-42433 - SIMULADOR DE CAMINHADA TRIPLO, EM TUBO DE AÇO CARBONO, PINTURA NO PROCESSO ELETROSTÁTICO - EQUIPAMENTO DE GINÁSTICA PARA ACADEMIA AO AR LIVRE / ACADEMIA DA TERCEIRA IDADE - ATI (UN)

			QTD
	1,0	1,00000000	1,00
			1,00

5.5.1.3. CP-42429 - ESQUI TRIPLO, EM TUBO DE AÇO CARBONO, PINTURA NO PROCESSO ELETROSTÁTICO - EQUIPAMENTO DE GINÁSTICA PARA ACADEMIA AO AR LIVRE / ACADEMIA DA TERCEIRA IDADE - ATI (UN)

			QTD
	1,0	1,00000000	1,00
			1,00

5.5.1.4. C3297 - PLACA DE REGULAMENTAÇÃO/ADVERTÊNCIA REFLETIVA EM AÇO GALVANIZADO C/PELÍCULA ANTI-PICHANTE (M2)

			QTD
PLACA ORIENTATIVA DOS EQUIPAMENTOS	1*1	1,00000000	1,00
			1,00

5.5.2. URBANIZAÇÃO

Emerson Patrick Alves Martins
Engenheiro Civil - CREA/CE 521456
RNP 061528971-9

MEMÓRIAS DE CÁLCULO																									
	OBRA:	CONSTRUÇÃO E REFORMA DE DIVERSAS PRAÇAS - MUNICÍPIO DE ASSARÉ - MAPP 1079	DATA : 15/05/2022 BDI : 27,50%																						
	DESCRIÇÃO:	CONSTRUÇÃO E REFORMA DE DIVERSAS PRAÇAS - MUNICÍPIO DE ASSARÉ - MAPP 1079	<table border="1"> <thead> <tr> <th>COMISSÃO PERMANENTE DE LICITAÇÃO</th> <th>000113</th> </tr> <tr> <th>FONTES</th> <th>VERSÃO</th> <th>HORAS</th> <th>MES</th> <th>REF.</th> </tr> </thead> <tbody> <tr> <td>SEINFRA</td> <td>027.1 COM DESONERAÇÃO</td> <td>83,85%</td> <td>47,76%</td> <td>05/2021</td> </tr> <tr> <td>SINAPI</td> <td>2022/03 COM DESONERAÇÃO</td> <td>83,55%</td> <td>47,46%</td> <td>04/2022</td> </tr> <tr> <td colspan="2">COMPOSIÇÕES PRÓPRIAS</td> <td>0,00%</td> <td>0,00%</td> <td></td> </tr> </tbody> </table>	COMISSÃO PERMANENTE DE LICITAÇÃO	000113	FONTES	VERSÃO	HORAS	MES	REF.	SEINFRA	027.1 COM DESONERAÇÃO	83,85%	47,76%	05/2021	SINAPI	2022/03 COM DESONERAÇÃO	83,55%	47,46%	04/2022	COMPOSIÇÕES PRÓPRIAS		0,00%	0,00%	
	COMISSÃO PERMANENTE DE LICITAÇÃO	000113																							
	FONTES	VERSÃO	HORAS	MES	REF.																				
SEINFRA	027.1 COM DESONERAÇÃO	83,85%	47,76%	05/2021																					
SINAPI	2022/03 COM DESONERAÇÃO	83,55%	47,46%	04/2022																					
COMPOSIÇÕES PRÓPRIAS		0,00%	0,00%																						
LOCAL:	DIVERSAS LOCALIDADES - MUNICÍPIO DE ASSARÉ - CE																								
CLIENTE:	GOVERNO MUNICIPAL DE ASSARÉ																								

5.5.2.1. C3611 - BANCO DE MADEIRA C/ASSENTO FIXADO EM CONCRETO E ENCOSTO FIXADO EM TUBO DE AÇO GALVANIZADO 3" (MÓDULO DE 2,60M) (UN)

			QTD
PRAÇA VILA FELIZ	6	6,00000000	6,00
			6,00

5.5.2.2. C3451 - LIXEIRA EM FIBRA DE VIDRO CAP.=40L E DIAM.=35CM (UN)

			QTD
PRAÇA VILA FELIZ	6	6,00000000	6,00
			6,00

5.6. LIMPEZA FINAL

5.6.1. C3447 - LIMPEZA DE PISO EM ÁREA URBANIZADA (M2)

			QTD
ÁREA PÇ	22,50*11,55	259,88000000	259,88
			259,88

6. CONSTRUÇÃO DA PRAÇA SITIO VARJOTA

6.1. SERVIÇOS PRELIMINARES

6.1.1. C2873 - LOCAÇÃO DA OBRA COM AUXÍLIO TOPOGRÁFICO (ÁREA ATÉ 5000 M2) (M2)

			QTD
ÁREA TOTAL	2039,08	2.039,08000000	2.039,08
			2.039,08

6.1.2. C0328 - ATERRO C/COMPACTAÇÃO MECÂNICA E CONTROLE, MAT. DE AQUISIÇÃO (M3)

			QTD
ATERRO CAIXA H=0,10m (ÁREA TOTAL - ÁREA IGREJA)	(2260,77-265,21)*0,10	199,56000000	199,56
			199,56

6.2. PAVIMENTAÇÃO

6.2.1. C5028 - PISO INTERTRAVADO TIPO TIJOLINHO (20 X 10 X 4CM), CINZA - COMPACTAÇÃO MECANIZADA (M2)

			QTD
ÁREA PASSEIO 01 - CONFORME QUADRO EM PROJETO	459,45	459,45000000	459,45
ÁREA PASSEIO 02 - CONFORME QUADRO EM PROJETO	924,85	924,85000000	924,85
			1.384,30

6.2.2. C0366 - BANQUETA/ MEIO FIO DE CONCRETO P/ VIAS URBANAS (1,00X0,35X0,15M) (M)

			QTD
ENTORNO DO PRAÇA	1,73+52,60+8,69+5,46+20,21+5,46+8,59+14,51+5,30+20,21+5,30+14,41+41,00	203,47000000	203,47
			203,47

6.2.3. C0365 - BANQUETA/ MEIO FIO DE CONCRETO MOLDADO NO LOCAL (M)

Emerson Patrick Alves Martins
Engenheiro Civil - CREA/CE 321456
RNP 061528971-9



MEMÓRIAS DE CÁLCULO

COMISSÃO LICITACÃO
Fls. **000114**
ASSARÉ-CE

OBRA:	CONSTRUÇÃO E REFORMA DE DIVERSAS PRAÇAS - MUNICÍPIO DE ASSARÉ - MAPP 1079	DATA: 15/05/2022	BDI: 27,50%			
DESCRIÇÃO:	CONSTRUÇÃO E REFORMA DE DIVERSAS PRAÇAS - MUNICÍPIO DE ASSARÉ - MAPP 1079	FONTE	VERSÃO	HORA	MES	REF.
LOCAL:	DIVERSAS LOCALIDADES - MUNICÍPIO DE ASSARÉ - CE	SEINFRA	027.1 COM DESONERAÇÃO	83,85%	47,76%	05/2021
CLIENTE:	GOVERNO MUNICIPAL DE ASSARÉ	SINAPI	2022/03 COM DESONERAÇÃO	83,55%	47,46%	04/2022
			COMPOSIÇÕES PRÓPRIAS	0,00%	0,00%	

			QTD
AV - 01	(1,96+3,96+1,57+3,96+1,85)	13,30000000	13,30
AV - 02	(1,73+4,00+1,57+4,00+1,73)	13,03000000	13,03
AV - 03 (X2)	(4,16+5,40+1,57+0,48+1,41+1,13+1,48)*2	31,26000000	31,26
AV - 04	(11,93)	11,93000000	11,93
AV - 05	(1,73+4,00+0,96+4,00+1,73)	12,42000000	12,42
AV - 06 (X2)	(4,16+5,40+1,57+0,48+1,41+1,13+1,48)*2	31,26000000	31,26
AV - 07	(7,64+7,37+1,57+4,00+4,00+1,96+1,96)	28,50000000	28,50
AV - 08	(11,90+2,12)	14,02000000	14,02
AV - 09	(2,26+10,20+7,67)	20,13000000	20,13
AV - 10	(1,00+1,00+1,00+1,00)	4,00000000	4,00
AV - 11	(1,00+1,00+1,00+1,00)	4,00000000	4,00
AV - 12	(2,26+3,58)	5,84000000	5,84
AV - 13	(12,28+12,28+2,40+2,40)	29,36000000	29,36
AV - 14	(12,28+12,28+2,40+2,40)	29,36000000	29,36
AV - 15	(2,12+2,62+11,63+3,64+1,77)	21,78000000	21,78
PARQUINHO	5,05+8,49	13,54000000	13,54
ACADEMIA AR LIVRE - FECHAMENTO	5,00+8,00+5,00+8,00	26,00000000	26,00
			309,73

6.2.4. C4624 - PISO PODOTÁTIL EXTERNO EM PMC ESP. 3CM, ASSENTADO COM ARGAMASSA (FORNECIMENTO E ASSENTAMENTO) (M2)

			QTD
PÇ VARJOTA - PISO ALERTA/DIRECIONAL (25CM)	(0,75+5,00+0,75+3,25+4,50+0,75+4,50+3,00+0,75+3,50+4,50+0,75+4,50+3,25+8,23+0,75+8,25+0,75+7,37+0,75+3,62+0,75+2,87+0,75+0,75+3,75+14,33+0,75+4,00+0,75+3,50+0,75+0,75+15,75+0,75+9,00+2,25+9,74+1,33+3,25+0,75+2,91+0,75+1,25+0,75+18,00+0,75+0,75)*0,25	42,79000000	42,79
			42,79

6.2.5. C2901 - PISO DE BORRACHA ANTI-DERRAPANTE (COLOCADO) (M2)

			QTD
CONFORME QUADRO DE ÁREA - ACADEMIA	40,00	40,00000000	40,00
			40,00

6.2.6. C1607 - LASTRO DE CONCRETO IMPERMEABILIZADO E=6CM (M2)

			QTD
ÁREA DO PISO DA ACADEMIA	40,00	40,00000000	40,00
			40,00

Emerson Patrick Alves Martins
 Engenheiro Civil - CREA/CE 321456
 RNP 061528971-9

	MEMÓRIAS DE CÁLCULO			COMISSÃO	Fis	000115	LICITAÇÃO	
	OBRA:	CONSTRUÇÃO E REFORMA DE DIVERSAS PRAÇAS - MUNICÍPIO DE ASSARÉ - MAPP 1079		DATA:	15/05/2022	BDI:	27,50%	
	DESCRIÇÃO:	CONSTRUÇÃO E REFORMA DE DIVERSAS PRAÇAS - MUNICÍPIO DE ASSARÉ - MAPP 1079		FORNTE	VERSÃO	HORA	MES	REF.
	LOCAL:	DIVERSAS LOCALIDADES - MUNICÍPIO DE ASSARÉ - CE		SEINFRA	027.1 COM DESONERAÇÃO	83,85%	47,76%	05/2021
CLIENTE:	GOVERNO MUNICIPAL DE ASSARÉ		SINAPI	2022/03 COM DESONERAÇÃO	83,55%	47,46%	04/2022	
				COMPOSIÇÕES PRÓPRIAS	0,00%	0,00%		

6.2.7. C2860 - LASTRO DE AREIA ADQUIRIDA (M3)

			QTD
ÁREA DA BRINQUEDOPRAÇA x H=0,15M	42,48*0,15	6,37000000	6,37
			6,37

6.3. INSTALAÇÃO ELÉTRICA

6.3.1. C0537 - CABO ISOLADO PVC 750V 6MM2 (M)

			QTD
PRAÇA VARJOTA	(19,00+24,55+0,60+0,60+3,00+1,60+11,50+14,90+15,15+0,30+0,30+1,60+25,15)*3+11*8*3	648,75000000	648,75
			648,75

6.3.2. C1187 - ELETRODUTO PVC ROSC. D= 32MM (1") (M)

			QTD
CONF. PROJ ELETRICO	19,00+24,55+0,60+0,60+3,00+1,60+11,50+14,90+15,15+0,30+0,30+11,60+25,15	128,25000000	128,25
			128,25

6.3.3. C1710 - LUYA P/ELETRODUTO PVC ROSC. D= 32MM (1") (UN)

			QTD
(19,00+24,55+0,60+0,60+3,00+1,60+11,50+14,90+15,15+0,30+0,30+11,60+25,15)/6	21	21,00000000	21,00
			21,00

6.3.4. C0632 - CAIXA EM ALVENARIA (60X60X60CM) DE 1/2 TIJOLO COMUM, LASTRO DE BRITA E TAMPA DE CONCRETO (UN)

			QTD
PRAÇA VARJOTA	7	7,00000000	7,00
			7,00

6.3.5. C4960 - POSTE DE CONCRETO CIRCULAR, RESISTÊNCIA NOMINAL 200KG, H=11,00M, PESO APROXIMADO 910KG (UN)

			QTD
PÇ VARJOTA	8	8,00000000	8,00
			8,00

6.3.6. C3579 - QUADRO DE MEDIÇÃO PADRÃO COELCE - PADRÃO POPULAR (UN)

			QTD
	1	1,00000000	1,00
			1,00

6.3.7. C4412 - LUMINÁRIA DE PISO MÓVEL, CORPO EM ALUMÍNIO, REFLETOR EM ALUMÍNIO ANODIZADO COM PROTETOR DE VIDRO EM GRADE DE ALUMÍNIO (UN)

			QTD
CANTEIROS DAS PALMEIRAS	14,00	14,00000000	14,00
			14,00

Emerson Patrick Alves Martins
Engenheiro Civil - CREA/CE 321456
RNP 061528971-9

		MEMÓRIAS DE CÁLCULO		000116		
		OBRA:	CONSTRUÇÃO E REFORMA DE DIVERSAS PRAÇAS - MUNICÍPIO DE ASSARÉ - MAPP 1079	DATA :	15/05/2022 <th>FIS</th> <td>BDI : 27,50%</td>	FIS
DESCRIÇÃO:	CONSTRUÇÃO E REFORMA DE DIVERSAS PRAÇAS - MUNICÍPIO DE ASSARÉ - MAPP 1079	FONTE	VERSÃO	HORA	MES	RE
LOCAL:	DIVERSAS LOCALIDADES - MUNICÍPIO DE ASSARÉ - CE	SEINFRA	027.1 COM DESONERAÇÃO	83,85%	47,76%	05/2021
CLIENTE:	GOVERNO MUNICIPAL DE ASSARÉ	SINAPI	2022/03 COM DESONERAÇÃO	83,55%	47,46%	04/2022
			COMPOSIÇÕES PRÓPRIAS	0,00%	0,00%	

6.3.8. C2077 - QUADRO DE DISTRIBUIÇÃO DE LUZ EMBUTIR ATÉ 6 DIVISÕES, C/BARRAMENTO (UN)

			QTD
	1,0	1,00000000	1,00
			1,00

6.3.9. C1119 - DISJUNTOR TRIPOLAR EM QUADRO DE DISTRIBUIÇÃO 16A (UN)

			QTD
	3	3,00000000	3,00
			3,00

6.3.10. C1125 - DISJUNTOR TRIPOLAR EM QUADRO DE DISTRIBUIÇÃO 40A (UN)

			QTD
	2	2,00000000	2,00
			2,00

6.3.11. CP-BRAÇ - BRAÇO METÁLICO PARA 04 LUMINÁRIAS C/ NÚCLEO PARA POSTE DE CONCRETO (UN)

			QTD
CJ P/ C/D POSTE	8	8,00000000	8,00
			8,00

6.3.12. CP3-C3627 - LUMINARIA DE LED PARA ILUMINACAO PUBLICA, DE 98 W ATÉ 137 W, INVOLUCRO EM ALUMINIO OU ACO INOX (COLETADO CAIXA) (UN)

			QTD
04 LUM /POSTE	4*8	32,00000000	32,00
			32,00

6.3.13. C0326 - ATERRAMENTO COMPLETO C/ HASTE COPPERWELD 3/4"X 2.40M (UN)

			QTD
	2+8	10,00000000	10,00
			10,00

6.3.14. C1803 - MURETA C/TIJOLO MACIÇO, REBOCADA, INCL. FUNDAÇÕES - ABRIGO DO QD DISTRIBUIÇÃO (M2)

			QTD
MURETA PARA QD DE DISTRIBUIÇÃO (H=1,20m X L=0,80m)	1,20*0,80	0,96000000	0,96
			0,96

6.4. PAISAGISMO

6.4.1. C1431 - GRAMA EM PLACAS.INCLUSIVE CONSERVAÇÃO (M2)

			QTD
AV - 01	18,60	18,60000000	18,60
AV - 02	18,60	18,60000000	18,60
AV - 03 (X2) = 20,78	10,39*2	20,78000000	20,78
AV - 04	11,34	11,34000000	11,34
AV - 05	18,60	18,60000000	18,60
AV - 06 (X2) =20,78	10,39*2	20,78000000	20,78
AV - 07	18,60	18,60000000	18,60

 Emerson Patrick Alves Martins
 Engenheiro CIVIL - CREA/CE 321456
 RNP 061528971-9

	MEMÓRIAS DE CÁLCULO			COMISSÃO	Fis. 000117	LICITAÇÃO	
	OBRA:	CONSTRUÇÃO E REFORMA DE DIVERSAS PRAÇAS - MUNICÍPIO DE ASSARÉ - MAPP 1079	DATA : 15/05/2022		BDI : 27,50%		
	DESCRIÇÃO:	CONSTRUÇÃO E REFORMA DE DIVERSAS PRAÇAS - MUNICÍPIO DE ASSARÉ - MAPP 1079	FONTE	VERSÃO	HORA	MES	REF.
	LOCAL:	DIVERSAS LOCALIDADES - MUNICÍPIO DE ASSARÉ - CE	SEINFRA	027.1 COM DESONERAÇÃO	83,85%	47,76%	05/2021
CLIENTE:	GOVERNO MUNICIPAL DE ASSARÉ	SINAPI	2022/03 COM DESONERAÇÃO	83,55%	47,46%	04/2022	
			COMPOSIÇÕES PRÓPRIAS	0,00%	0,00%		

			QTD
AV - 08	18,91	18,91000000	18,91
AV - 09	29,82	29,82000000	29,82
AV - 10	0,64	0,64000000	0,64
AV - 11	0,64	0,64000000	0,64
AV - 12	18,00	18,00000000	18,00
AV - 13	18,00	18,00000000	18,00
AV - 14	18,00	18,00000000	18,00
AV - 15	32,50	32,50000000	32,50
			263,81

6.4.2. C0112 - ARBUSTOS ORNAMENTAIS EM GERAL. C/ ALTURA MÍNIMA DE 50CM (UN)

			QTD
AV - 01 - ARREDONDAR (1,96+3,96+1,57+3,96+1,85)/0,50	27,00	27,00000000	27,00
AV - 02 AREDDONDAR (1,73+4,00+1,57+4,00+1,73)/0,50	26,00	26,00000000	26,00
AV - 03 (X2) AREDDONDAR(4,16+5,40+1,57 +0,48+1,41+1,13+1,48)*2/0,50	63,00	63,00000000	63,00
AV - 04 AREDDONDAR 11,93/0,50	24,00	24,00000000	24,00
AV - 05 AREDDONDAR (1,73+4,00+0,96+4,00+1,73)/0,50	25,00	25,00000000	25,00
AV - 06 (X2) AREDDONDAR (4,16+5,40+1,57+0,48+1,41+1,13 +1,48)*2/0,50	63,00	63,00000000	63,00
AV - 07 AREDDONDAR (7,64+7,37+1,57+4,00+4,00+1,96 +1,96)/0,50	57,00	57,00000000	57,00
AV - 08 AREDDONDAR (11,90+2,12)/0,50	28,00	28,00000000	28,00
AV - 09 AREDDONDAR (2,26+10,20+7,67)/0,50	40,00	40,00000000	40,00
AV - 10 AREDDONDAR	8,00	8,00000000	8,00
AV - 11 AREDDONDAR (1,00+1,00+1,00+1,00)/0,50	8,00	8,00000000	8,00
AV - 12 AREDDONDAR (2,26+3,58)/0,50	12,00	12,00000000	12,00
AV - 13 AREDDONDAR (12,28+12,28+2,40+2,40)/0,50	59,00	59,00000000	59,00
AV - 14 AREDDONDAR (12,28+12,28+2,40+2,40)/0,50	59,00	59,00000000	59,00
AV - 15 AREDDONDAR (2,12+2,62+11,63+3,64+1,77)/0,50	43,00	43,00000000	43,00
			542,00

6.4.3. 98516 - PLANTIO DE PALMEIRA COM ALTURA DE MUDA MENOR OU IGUAL A 2,00 M. AF_05/2018 (UN)

			QTD
AV- 03 (X2)	2*2	4,00000000	4,00
AV-06 (X2)	2*2	4,00000000	4,00
AV- 13	3	3,00000000	3,00
AV-14	3	3,00000000	3,00
			14,00

 Emerson Patrick Alves Martins
 Engenheiro Civil - CREA/CE 321456
 RNP 061526971-9

6.5. EQUIPAMENTOS

MEMÓRIAS DE CÁLCULO

000113

	OBRA:	CONSTRUÇÃO E REFORMA DE DIVERSAS PRAÇAS - MUNICÍPIO DE ASSARÉ - MAPP 1079	DATA : 15/05/2022	Fls		BDI : 27,50%	
	DESCRIÇÃO:	CONSTRUÇÃO E REFORMA DE DIVERSAS PRAÇAS - MUNICÍPIO DE ASSARÉ - MAPP 1079	FORTE	VERSÃO	HORA	MES	REF.
	LOCAL:	DIVERSAS LOCALIDADES - MUNICÍPIO DE ASSARÉ - CE	SEINFRA	027.1 COM DESONERAÇÃO	83,85%	47,76%	03/2021
	CLIENTE:	GOVERNO MUNICIPAL DE ASSARÉ	SINAPI	2022/03 COM DESONERAÇÃO	83,55%	47,46%	04/2022
			COMPOSIÇÕES PRÓPRIAS		0,00%	0,00%	

6.5.1. BRINQUEDOS

6.5.1.1. C3000 - GANGORRA C/ 03 PRANCHAS, CONFEÇÃO EM TUBO VAPOR E PINTURA ESMALTE SINTÉTICO (UN)

		QTD
1	1,00000000	1,00
		1,00

6.5.1.2. C0352 - BALANÇO ANDORINHA C/03 CADEIRAS, CONFEÇÃO EM TUBO VAPOR E PINTURA ESMALTE SINTÉTICO (UN)

		QTD
1,0	1,00000000	1,00
		1,00

5.2. ACADEMIA AO AR LIVRE

6.5.2.1. CP-42428 - ALONGADOR COM TRES ALTURAS, EM TUBO DE AÇO CARBONO, PINTURA NO PROCESSO ELETROSTÁTICO - EQUIPAMENTO DE GINÁSTICA PARA ACADEMIA AO AR LIVRE / ACADEMIA DA TERCEIRA IDADE - ATI (UN)

		QTD
1,0	1,00000000	1,00
		1,00

6.5.2.2. CP-42434 - SIMULADOR DE CAVALGADA TRIPLO, EM TUBO DE AÇO CARBONO, PINTURA NO PROCESSO ELETROSTÁTICO - EQUIPAMENTO DE GINÁSTICA PARA ACADEMIA AO AR LIVRE / ACADEMIA DA TERCEIRA IDADE - ATI (UN)

		QTD
1,0	1,00000000	1,00
		1,00

6.5.2.3. CP-42433 - SIMULADOR DE CAMINHADA TRIPLO, EM TUBO DE AÇO CARBONO, PINTURA NO PROCESSO ELETROSTÁTICO - EQUIPAMENTO DE GINÁSTICA PARA ACADEMIA AO AR LIVRE / ACADEMIA DA TERCEIRA IDADE - ATI (UN)

		QTD
1,0	1,00000000	1,00
		1,00

6.5.2.4. CP-42429 - ESQUI TRIPLO, EM TUBO DE AÇO CARBONO, PINTURA NO PROCESSO ELETROSTÁTICO - EQUIPAMENTO DE GINÁSTICA PARA ACADEMIA AO AR LIVRE / ACADEMIA DA TERCEIRA IDADE - ATI (UN)

		QTD
1,0	1,00000000	1,00
		1,00

6.5.2.5. C3297 - PLACA DE REGULAMENTAÇÃO/ADVERTÊNCIA REFLETIVA EM AÇO GALVANIZADO C/PELÍCULA ANTI-PICHANTE (M2)

		QTD
PLACA ORIENTATIVA DOS EQUIPAMENTOS	1*1	1,00000000
		1,00

6.5.3. URBANIZAÇÃO

6.5.3.1. C3611 - BANCO DE MADEIRA C/ASSENTO FIXADO EM CONCRETO E ENCOSTO FIXADO EM TUBO DE AÇO GALVANIZADO 3" (MÓDULO DE 2,60M) (UN)

Emerson Patrick Alves Martins
Engenheiro Civil - CREA/CE 321456
RNP 061528971-9

		MEMÓRIAS DE CÁLCULO			COMISSA		LICITAÇÃO	
		OBRA:	CONSTRUÇÃO E REFORMA DE DIVERSAS PRAÇAS - MUNICÍPIO DE ASSARÉ - MAPP 1079	DATA :	15/05/2022	BDI : 27,50%		Fls 000119
DESCRIÇÃO:	CONSTRUÇÃO E REFORMA DE DIVERSAS PRAÇAS - MUNICÍPIO DE ASSARÉ - MAPP 1079	SEINFRA	027.1 COM DESONERAÇÃO	83,85%	47,76%	05/2021		
LOCAL:	DIVERSAS LOCALIDADES - MUNICÍPIO DE ASSARÉ - CE	SINAPI	2022/03 COM DESONERAÇÃO	83,85%	47,46%	04/2022		
CLIENTE:	GOVERNO MUNICIPAL DE ASSARÉ		COMPOSIÇÕES PRÓPRIAS	0,00%	0,00%			

			QTD
PRAÇA VARJOTA	29,00	29,00000000	29,00
			29,00

6.5.3.2. C3451 - LIXEIRA EM FIBRA DE VIDRO CAP.=40L E DIAM.=35CM (UN)

			QTD
PRAÇA DA VARJOTA	6	6,00000000	6,00
			6,00

6.6. LIMPEZA FINAL

6.6.1. C3447 - LIMPEZA DE PISO EM ÁREA URBANIZADA (M2)

			QTD
ÁREA DA PRAÇA (ÁREA TOTAL - ÁREA IGREJA)	2039,08	2.039,08000000	2.039,08
			2.039,08

7. CONSTRUÇÃO PRAÇA DA MATRIZ - CENTRO

7.1. SERVIÇOS PRELIMINARES

7.1.1. C2873 - LOCAÇÃO DA OBRA COM AUXÍLIO TOPOGRÁFICO (ÁREA ATÉ 5000 M2) (M2)

			QTD
ÁREA TOTAL	$(48,15 \times 5,90) + (19,30 \times 8,40) + (15,95 \times 2)$	478,11000000	478,11
			478,11

7.1.2. C0328 - ATERRO C/COMPACTAÇÃO MECÂNICA E CONTROLE, MAT. DE AQUISIÇÃO (M3)

			QTD
ATERRO CAIXA H=0,35m (ÁREA PRAÇA)	$((48,15 \times 5,90) + (19,30 \times 8,40) + (15,95 \times 2)) \times 0,35$	167,34000000	167,34
			167,34

7.2. PAVIMENTAÇÃO

7.2.1. C0366 - BANQUETA/ MEIO FIO DE CONCRETO P/ VIAS URBANAS (1,00X0,35X0,15M) (M)

			QTD
FECHAMENTO DO PRAÇA	10,40+5,90	16,30000000	16,30
			16,30

7.2.2. C0055 - ALVENARIA DE EMBASAMENTO DE TIJOLO COMUM, C/ARGAMASSA MISTA C/ CAL HIDRATADA (M3)

	H	L	QTD
FECHAMENTO	$(10,40+5,90) \times H \times L$	0,20000000	0,20000000
			0,65

7.2.3. C0365 - BANQUETA/ MEIO FIO DE CONCRETO MOLDADO NO LOCAL (M)

			QTD
AV-01 A AV-06 (X6)	6*1,20*1,20	8,64000000	8,64
			8,64

7.2.4. C1864 - PEDRA PORTUGUESA - COR BRANCA (M2)

 Emerson Rurick Alves Martins
 Engenheiro Civil - CREA/CE 321456
 RNP 061528971-9

	MEMÓRIAS DE CÁLCULO			000120		
	OBRA:	CONSTRUÇÃO E REFORMA DE DIVERSAS PRAÇAS - MUNICÍPIO DE ASSARÉ - MAPP 1079	DATA: 15/05/2022	BDI: 27,50%		
	DESCRIÇÃO:	CONSTRUÇÃO E REFORMA DE DIVERSAS PRAÇAS - MUNICÍPIO DE ASSARÉ - MAPP 1079	FONTE	VERSÃO		
	LOCAL:	DIVERSAS LOCALIDADES - MUNICÍPIO DE ASSARÉ - CE	SEINFRA	027.1 COM DESONERAÇÃO		
CLIENTE:	GOVERNO MUNICIPAL DE ASSARÉ	SINAPI	202203 COM DESONERAÇÃO	HORA	MES	REF.
			COMPOSIÇÕES PRÓPRIAS	83,85%	47,76%	09/2021
				0,00%	0,00%	04/2022

			QTD
PÇ MATRIZ N S DAS DORES - AREA	(48,15*5,90)+(19,30*8,40)+(15,95*2)	478,11000000	478,11
			478,11

7.3. INSTALAÇÃO ELÉTRICA

7.3.1. C0537 - CABO ISOLADO PVC 750V 6MM2 (M)

			QTD
	(6,15+24,90+24,40+9,90+3,00)*3+11*3*3	304,05000000	304,05
			304,05

7.3.2. C1187 - ELETRODUTO PVC ROSC. D= 32MM (1") (M)

			QTD
	6,15+24,90+24,40+9,90+3,00	68,35000000	68,35
			68,35

7.3.3. C1710 - LUVA P/ELETRODUTO PVC ROSC. D= 32MM (1") (UN)

			QTD
68,35/6	11	11,00000000	11,00
			11,00

7.3.4. C0632 - CAIXA EM ALVENARIA (60X60X60CM) DE 1/2 TIJOLO COMUM, LASTRO DE BRITA E TAMPA DE CONCRETO (UN)

			QTD
CAIXA DE PASSAGEM	6	6,00000000	6,00
			6,00

7.3.5. C4960 - POSTE DE CONCRETO CIRCULAR, RESISTÊNCIA NOMINAL 200KG, H=11,00M, PESO APROXIMADO 910KG (UN)

			QTD
PÇ MATRIZ N S DAS DORES	3	3,00000000	3,00
			3,00

7.3.6. C4412 - LUMINÁRIA DE PISO MÓVEL, CORPO EM ALUMÍNIO, REFLETOR EM ALUMÍNIO ANODIZADO COM PROTETOR DE VIDRO EM GRADE DE ALUMÍNIO (UN)

			QTD
CANTEIRO/PALMEIRAS	6,00	6,00000000	6,00
			6,00

7.3.7. C3579 - QUADRO DE MEDIÇÃO PADRÃO COELCE - PADRÃO POPULAR (UN)

			QTD
	1	1,00000000	1,00
			1,00

7.3.8. C2077 - QUADRO DE DISTRIBUIÇÃO DE LUZ EMBUTIR ATE 6 DIVISÕES, C/BARRAMENTO (UN)

			QTD
	1,0	1,00000000	1,00
			1,00

7.3.9. C1119 - DISJUNTOR TRIPOLAR EM QUADRO DE DISTRIBUIÇÃO 16A (UN)

 Emerson Patrick Alves Martins
 Engenheiro Civil - CREA/CE 321456
 RNP 061524971-9

		MEMÓRIAS DE CÁLCULO		000121		
		OBRA:	CONSTRUÇÃO E REFORMA DE DIVERSAS PRAÇAS - MUNICÍPIO DE ASSARÉ - MAPP 1079	DATA:	15/05/2022	BDI: 27,50%
DESCRIÇÃO:	CONSTRUÇÃO E REFORMA DE DIVERSAS PRAÇAS - MUNICÍPIO DE ASSARÉ - MAPP 1079	FORTE	VERSÃO	HORA	MES	REF.
LOCAL:	DIVERSAS LOCALIDADES - MUNICÍPIO DE ASSARÉ - CE	SEINFRA	027.1 COM DESONERAÇÃO	83,85%	47,76%	05/2021
CLIENTE:	GOVERNO MUNICIPAL DE ASSARÉ	SINAPI	2022/03 COM DESONERAÇÃO	83,55%	47,46%	04/2022
			COMPOSIÇÕES PRÓPRIAS	0,00%	0,00%	

COMISSÃO PERMANENTE DE LICITAÇÃO

ASSARÉ-CE

			QTD
	2	2,00000000	2,00
			2,00

7.3.10. C1125 - DISJUNTOR TRIPOLAR EM QUADRO DE DISTRIBUIÇÃO 40A (UN)

			QTD
	2	2,00000000	2,00
			2,00

7.3.11. CP-BRAÇ - BRAÇO METÁLICO PARA 04 LUMINÁRIAS C/ NÚCLEO PARA POSTE DE CONCRETO (UN)

			QTD
CJ P/ C/D POSTE	3	3,00000000	3,00
			3,00

7.3.12. CP3-C3627 - LUMINARIA DE LED PARA ILUMINACAO PUBLICA, DE 98 W ATE 137 W, INVOLUCRO EM ALUMINIO OU ACO INOX (COLETADO CAIXA) (UN)

			QTD
04 LUM /POSTE	4*3	12,00000000	12,00
			12,00

7.3.13. C0326 - ATERRAMENTO COMPLETO C/ HASTE COPPERWELD 3/4"X 2.40M (UN)

			QTD
	5	5,00000000	5,00
			5,00

7.3.14. C1803 - MURETA C/TIJOLO MACIÇO, REBOCADA, INCL. FUNDAÇÕES - ABRIGO DO QD DISTRIBUIÇÃO (M2)

			QTD
MURETA PARA QD DE DISTRIBUIÇÃO (H=1,20m X L=0,80m)	1,20*0,80	0,96000000	0,96
			0,96

7.4. PAISAGISMO

7.4.1. C1431 - GRAMA EM PLACAS.INCLUSIVE CONSERVAÇÃO (M2)

			QTD
AV - 01	1,0*1,0	1,00000000	1,00
AV - 02	1,0*1,0	1,00000000	1,00
AV - 03	1,0*1,0	1,00000000	1,00
AV - 04	1,0*1,0	1,00000000	1,00
AV - 05	1,0*1,0	1,00000000	1,00
AV - 06	1,0*1,0	1,00000000	1,00
			6,00

7.4.2. 98516 - PLANTIO DE PALMEIRA COM ALTURA DE MUDA MENOR OU IGUAL A 2,00 M. AF_05/2018 (UN)

			QTD
AV - 01	1	1,00000000	1,00
AV - 02	1	1,00000000	1,00
AV - 03	1	1,00000000	1,00

 Emerson Patrick Alves Martins
 Engenheiro Civil - CREA/CE 321456
 RNP 061528971-9

		MEMÓRIAS DE CÁLCULO		DATA : 15/05/2022		BDI : 27,50%		
				FONTE	VERSÃO	HORA	MES	REF.
OBRA:		CONSTRUÇÃO E REFORMA DE DIVERSAS PRAÇAS - MUNICÍPIO DE ASSARÉ - MAPP 1079		SEINFRA	027.1 COM DESONERAÇÃO	83,85%	47,76%	05/2021
DESCRIÇÃO:		CONSTRUÇÃO E REFORMA DE DIVERSAS PRAÇAS - MUNICÍPIO DE ASSARÉ - MAPP 1079		SINAPI	2022/03 COM DESONERAÇÃO	83,55%	47,46%	04/2022
LOCAL:		DIVERSAS LOCALIDADES - MUNICÍPIO DE ASSARÉ - CE		COMPOSIÇÕES PRÓPRIAS		0,00%	0,00%	
CLIENTE:		GOVERNO MUNICIPAL DE ASSARÉ						

COMISSÃO PERMANENTE DE LICITAÇÃO
000122
 ASSARÉ-CE

			QTD
AV - 04	1	1,00000000	1,00
AV - 05	1	1,00000000	1,00
AV - 06	1	1,00000000	1,00
			6,00

7.5. EQUIPAMENTOS

7.5.1. URBANIZAÇÃO

7.5.1.1. C3611 - BANCO DE MADEIRA C/ASSENTO FIXADO EM CONCRETO E ENCOSTO FIXADO EM TUBO DE AÇO GALVANIZADO 3" (MÓDULO DE 2,60M) (UN)

			QTD
PÇ MATRIZ N S DAS DORES	10	10,00000000	10,00
			10,00

7.5.1.2. C3451 - LIXEIRA EM FIBRA DE VIDRO CAP.=40L E DIAM.=35CM (UN)

			QTD
PÇ MATRIZ N S DAS DORES	2	2,00000000	2,00
			2,00

7.5.1.3. MESA-01 - MESA EM ALVENARIA, TAMPO CONCRETO PRÉ-MOLDADO, ACABADA (M2)

			QTD
PÇ MATRIZ N S DAS DORES	2	2,00000000	2,00
			2,00

7.5.1.4. B-CONC1 - BANCO DE ALVENARIA, SEM ENCOSTO, COM ASSENTO EM CONCRETO, L=40CM E H=45CM. (M)

			QTD
4 X POR MESA	2*4	8,00000000	8,00
			8,00

LIMPEZA FINAL

7.6.1. C3447 - LIMPEZA DE PISO EM ÁREA URBANIZADA (M2)

			QTD
ÁREA PÇ	$((48,15*5,90)+(19,30*8,40)+(15,95*2))$	478,11000000	478,11
			478,11

8. CONSTRUÇÃO DA PRAÇA IGREJA LOCALIDADE DE ARATAMA

8.1. SERVIÇOS PRELIMINARES

8.1.1. C2873 - LOCAÇÃO DA OBRA COM AUXÍLIO TOPOGRÁFICO (ÁREA ATÉ 5000 M2) (M2)

			QTD
ÁREA AMPLIAÇÃO	$((24,92+28,38)/2)*((12,30+14,96)/2)$	363,24000000	363,24
ÁREA ENTORNO DA IGREJA (ÁREA TOTAL - ÁREA DA IGREJA)	$(29,57*16,44)-(225,09)$	261,04000000	261,04
			624,28

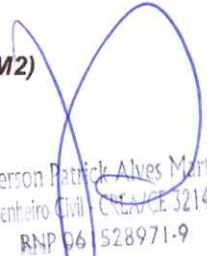
 Emerson Patrick Alves Martins
 Engenheiro Civil - CREA/CE 321456
 RNP 06 528971-9

8.1.2. C0328 - ATERRO C/COMPACTAÇÃO MECÂNICA E CONTROLE, MAT. DE AQUISIÇÃO (M3)

		MEMÓRIAS DE CÁLCULO		000123							
		OBRA:	CONSTRUÇÃO E REFORMA DE DIVERSAS PRAÇAS - MUNICÍPIO DE ASSARÉ - MAPP 1079	DATA:	15/05/2022	FIS	BDI: 27,50%				
DESCRIÇÃO:	CONSTRUÇÃO E REFORMA DE DIVERSAS PRAÇAS - MUNICÍPIO DE ASSARÉ - MAPP 1079	FORTE	SEINFRA	VERSÃO	027.1 COM DESONERAÇÃO	HORA	83,85%	MES	47,76%	REF.	05/2021
LOCAL:	DIVERSAS LOCALIDADES - MUNICÍPIO DE ASSARÉ - CE	FORTE	SINAPI	VERSÃO	2022/03 COM DESONERAÇÃO	HORA	83,55%	MES	47,46%	REF.	04/2022
CLIENTE:	GOVERNO MUNICIPAL DE ASSARÉ				COMPOSIÇÕES PRÓPRIAS	HORA	0,00%	MES	0,00%		

COMISSÃO DE LICITAÇÃO DE ASSARÉ-CE

			QTD
ATERRO CAIXA H=0,10m (ÁREA TOTAL AMPLIAÇÃO - ÁREA ESTACIONAMENTO)	(419,82)*0,15	62,97000000	62,97
			62,97

8.2. PAREDES E PAINÉIS

8.2.1. C0074 - ALVENARIA DE TIJOLO CERÂMICO FURADO (9X19X19)CM C/ARGAMASSA MISTA DE CAL HIDRATADA ESP=20 CM (M2)

			QTD
BASE ESTÁTUA 0,60X0,60m / H=0,90m	(0,60+0,60)*2*0,90	2,16000000	2,16
RAMPA	8,60*(0,50/2)+1,20*0,50	2,75000000	2,75
LATERAL ESCADA LAT DIR - 15,32m	0,17*0,28+0,34*0,28	0,14000000	0,14
DEGRAUS ESCADA LAT DIR - 15,32m	0,34*15,32+0,17*12,47	7,33000000	7,33
LATERAL ESCADA LAT DIR - 3,0m	0,17*0,28+0,34*0,28+0, 51*0,28+1,20*0,50	0,89000000	0,89
DEGRAUS ESCADA LAT DIR - 3,0m	0,17*3,0+0,34*3,0+0,51 *3,0	3,06000000	3,06
LATERAL ESCADA FRENTE - 5,0m	(1,40*0,28+1,23*0,28+1, 06*0,28+0,89*0,28+0,7 2*0,28+0,55*0,28+0,37* 0,28+0,21*0,28)*2	3,60000000	3,60
DEGRAUS ESCADA FRENTE - 5,0m	1,23*5,0+1,06*5+0,89*5 +0,72*5+0,55*5+0,37*5, 0+0,21*5,0	25,15000000	25,15
			45,08

8.3. REVESTIMENTO

8.3.1. C4431 - CERÂMICA ESMALTADA C/ ARG. CIMENTO E AREIA ATÉ 10X10CM (100 CM²) - DECORATIVA P/ PAREDE (M2)

			QTD
PAREDE ENTORNO DA IGREJA	(1,53+3,20+2,31+2,72+ 3,12+4,50)*0,50	8,69000000	8,69
PAREDES DA RAMPA	(1,20*0,60)+(8,00*0,50/ 2)+(11,0*0,50/2)	5,47000000	5,47
PAREDE ESCADA LATERAL DIREITA IGREJA	2,24*(0,60+1,40)/2	2,24000000	2,24
			16,40

8.3.2. C1126 - REJUNTAMENTO C/ ARG. PRÉ-FABRICADA, JUNTA ENTRE 2MM E 6MM EM CERÂMICA, ATÉ 10X10 CM (100 CM²) - DECORATIVA (PAREDE/PISO) (M2)

			QTD
PAREDE ENTORNO DA IGREJA	(1,53+3,20+2,31+2,72+ 3,12+4,50)*0,50	8,69000000	8,69
PAREDES DA RAMPA	(1,20*0,60)+(8,00*0,50/ 2)+(11,0*0,50/2)	5,47000000	5,47
PAREDE ESCADA LATERAL DIREITA IGREJA	2,24*(0,60+1,40)/2	2,24000000	2,24
			16,40

8.3.3. C4064 - GRANITO POLIDO E=2CM, PRETO, ARGAMASSA CIMENTO E AREIA 1:4, C/ REJUNTAMENTO (M2)

			QTD
BASE ESTÁTUA - LARGURA 0,60m / ALTURA 0,90m	0,60*0,60	0,36000000	0,36
BASE ESTÁTUA - PAREDES LATERAIS (X4) LARGURA 0,60m / ALTURA 0,90m	0,9*0,6*4	2,16000000	2,16

 Emerson Patrick Alves Martins
 Engenheiro Civil - CREA/CE 321456
 RNP 061528971-9

MEMÓRIAS DE CÁLCULO

000124



OBRA:	CONSTRUÇÃO E REFORMA DE DIVERSAS PRAÇAS - MUNICÍPIO DE ASSARÉ - MAPP 1079
DESCRIÇÃO:	CONSTRUÇÃO E REFORMA DE DIVERSAS PRAÇAS - MUNICÍPIO DE ASSARÉ - MAPP 1079
LOCAL:	DIVERSAS LOCALIDADES - MUNICÍPIO DE ASSARÉ - CE
CLIENTE:	GOVERNO MUNICIPAL DE ASSARÉ

DATA :	15/05/2022	BDI :	27,50%	
FORTE	VERSÃO	HORA	MES	REF.
SEINFRA	027.1 COM DESONERAÇÃO	83,85%	47,76%	05/2021
SINAPI	2022/03 COM DESONERAÇÃO	83,55%	47,46%	04/2022
	COMPOSIÇÕES PRÓPRIAS	0,00%	0,00%	

ASSARÉ CE

	QTD
	2,52

8.4. PAVIMENTAÇÃO

8.4.1. C5028 - PISO INTERTRAVADO TIPO TIJOLINHO (20 X 10 X 4CM), CINZA - COMPACTAÇÃO MECANIZADA (M2)

	QTD
ÁREA VIVENCIA - CONFORME QUADRO EM PROJETO	374,21
	374,21000000
	374,21

8.4.2. C0366 - BANQUETA/ MEIO FIO DE CONCRETO P/ VIAS URBANAS (1,00X0,35X0,15M) (M)

	QTD
ESTACIONAMENTO - FECHAMENTO	5,20+8,00
	13,20000000
ANTORNO DA PRAÇA AMPLIAÇÃO	5,20+8,00+19,72+20,35+4,00
	57,27000000
	70,47

8.4.3. C0365 - BANQUETA/ MEIO FIO DE CONCRETO MOLDADO NO LOCAL (M)

	QTD
AV - 01	(1,00+1,00+1,00+1,00)
	4,00000000
AV - 02	(1,00+1,00+1,00+1,00)
	4,00000000
AV - 03	(1,41+6,95+1,41)
	9,77000000
AV - 04	(1,00+1,00+1,00+1,00)
	4,00000000
AV - 05	(1,00+1,00+1,00+1,00)
	4,00000000
AV - 06	(1,00+1,00+1,00+1,00)
	4,00000000
AV - 07	(4,50+0,60+3,12+0,60+2,50+3,90)
	15,22000000
AV - 08	(2,31+2,72+0,80+0,99+2,50+1,18+1,00+1,53+3,20+2,31)
	18,54000000
AV - 09	(1,00+1,00+1,00+1,00)
	4,00000000
ACADEMIA AR LIVRE - FECHAMENTO	4,00+6,00+4,00+6,00
	20,00000000
	87,53

8.4.4. C4624 - PISO PODOTÁTIL EXTERNO EM PMC ESP. 3CM, ASSENTADO COM ARGAMASSA (FORNECIMENTO E ASSENTAMENTO) (M2)

	QTD
PÇ IGREJA ARATAMA- PISO ALERTA/DIRECIONAL (25X25CM)	(0,75+4,75+12,70+0,75+2,25+0,75+3,75+3,00+2,25+0,50+3,25+0,75+3,30+0,50+0,50+0,75+0,75+1,00+3,00+3,75+4,75+1,00+0,75+15,00+5,0+28,00+14,25+3,00+2,50)*0,25
	30,81000000
	30,81

8.4.5. C2901 - PISO DE BORRACHA ANTI-DERRAPANTE (COLOCADO) (M2)

	QTD
CONFORME QUADRO DE ÁREA - ACADEMIA	4,00*6,00
	24,00000000
	24,00

Emerson Patrick Alves Martins
Engenheiro Civil - CREA/CE 321456
RNP 061526971-9

MEMÓRIAS DE CÁLCULO

000125

	OBRA:	CONSTRUÇÃO E REFORMA DE DIVERSAS PRAÇAS - MUNICÍPIO DE ASSARÉ - MAPP 1079	DATA : 15/05/2022	Fbi : 27,50%			
	DESCRIÇÃO:	CONSTRUÇÃO E REFORMA DE DIVERSAS PRAÇAS - MUNICÍPIO DE ASSARÉ - MAPP 1079	FORTE	VERSÃO	HORA	MES	REF.
	LOCAL:	DIVERSAS LOCALIDADES - MUNICÍPIO DE ASSARÉ - CE	SEINFRA	027.1 COM DESONERAÇÃO	83,85%	47,76%	05/2021
	CLIENTE:	GOVERNO MUNICIPAL DE ASSARÉ	SINAPI	2022/03 COM DESONERAÇÃO	83,55%	47,46%	04/2022
			COMPOSIÇÕES PRÓPRIAS		0,00%	0,00%	

8.4.6. C1607 - LASTRO DE CONCRETO IMPERMEABILIZADO E=6CM (M2)

			QTD
ÁREA DO PISO DA ACADEMIA	4,00*6,00	24,00000000	24,00
			24,00

8.4.7. C2181 - REGULARIZAÇÃO DE BASE C/ ARGAMASSA CIMENTO E AREIA S/ PENEIRAR, TRAÇO 1:3 - ESP=3CM (M2)

			QTD
ÁREA ENTORNO DA IGREJA - CONFORME QUADRO	198,54	198,54000000	198,54
ESCADA 01 (LATERAL ESQUERDA IGREJA/RUA) - PISO 0,28m E ESPELHO 0,17m	2*(0,28+0,17)*28,30	25,47000000	25,47
ESCADA 02 (FRENTE IGREJA) - PISO 0,28m E ESPELHO 0,17m	5*(0,28+0,17)*5,00	11,25000000	11,25
ESCADA 03 (LATERAL DIREITA IGREJA) - PISO 0,28m E ESPELHO 0,17m	1*(0,28+0,17)*15,32+1*(0,28+0,17)*12,47	12,51000000	12,51
ESCADA 04 (LATERAL DIREITA) - PISO 0,28m E ESPELHO 0,17m	5*(0,28+0,17)*3,00	6,75000000	6,75
			254,52

8.4.8. C4441 - PORCELANATO RETIFICADO NATURAL (FOSCO) ANTIDERRAPANTE C/ ARG. CIMENTO E AREIA P/ PISO (M2)

			QTD
ÁREA ENTORNO DA IGREJA - CONFORME QUADRO	198,54	198,54000000	198,54
ESCADA 01 (LATERAL ESQUERDA IGREJA/RUA) - PISO 0,28m E ESPELHO 0,17m	2*(0,28+0,17)*28,30	25,47000000	25,47
ESCADA 02 (FRENTE IGREJA) - PISO 0,28m E ESPELHO 0,17m	5*(0,28+0,17)*5,00	11,25000000	11,25
ESCADA 03 (LATERAL DIREITA IGREJA) - PISO 0,28m E ESPELHO 0,17m	1*(0,28+0,17)*15,32+1*(0,28+0,17)*12,47	12,51000000	12,51
ESCADA 04 (LATERAL DIREITA) - PISO 0,28m E ESPELHO 0,17m	5*(0,28+0,17)*3,00	6,75000000	6,75
			254,52

8.4.9. C2828 - REJUNTAMENTO C/ ARG. PRÉ-FABRICADA, JUNTA ENTRE 6MM E 10MM EM CERÂMICA, ACIMA DE 30X30 CM (900 CM²) E PORCELANATOS (PAREDE/PISO) (M2)

			QTD
ÁREA ENTORNO DA IGREJA - CONFORME QUADRO	198,54	198,54000000	198,54
ESCADA 01 (LATERAL ESQUERDA IGREJA/RUA) - PISO 0,28m E ESPELHO 0,17m	2*(0,28+0,17)*28,30	25,47000000	25,47
ESCADA 02 (FRENTE IGREJA) - PISO 0,28m E ESPELHO 0,17m	5*(0,28+0,17)*5,00	11,25000000	11,25
ESCADA 03 (LATERAL DIREITA IGREJA) - PISO 0,28m E ESPELHO 0,17m	1*(0,28+0,17)*15,32+1*(0,28+0,17)*12,47	12,51000000	12,51
ESCADA 04 (LATERAL DIREITA) - PISO 0,28m E ESPELHO 0,17m	5*(0,28+0,17)*3,00	6,75000000	6,75
			254,52

8.5. INSTALAÇÃO ELÉTRICA

8.5.1. C0537 - CABO ISOLADO PVC 750V 6MM2 (M)

 Emerson Patrick Alves Martins
 Engenheiro Civil - CREA/CE 321456
 RNP 061528971-9

		MEMÓRIAS DE CÁLCULO		000126			
		OBRA:	CONSTRUÇÃO E REFORMA DE DIVERSAS PRAÇAS - MUNICÍPIO DE ASSARÉ - MAPP 1079	DATA :	15/05/2022	BDI :	27,50%
DESCRIÇÃO:	CONSTRUÇÃO E REFORMA DE DIVERSAS PRAÇAS - MUNICÍPIO DE ASSARÉ - MAPP 1079	FORTE	VERSÃO	FIS	HORA	MES	REF.
LOCAL:	DIVERSAS LOCALIDADES - MUNICÍPIO DE ASSARÉ - CE	SEINFRA	027.1 COM DESONERAÇÃO	83,85%	47,76%	05/2022	
CLIENTE:	GOVERNO MUNICIPAL DE ASSARÉ	SINAPI	2022/03 COM DESONERAÇÃO	83,55%	47,46%	04/2022	
			COMPOSIÇÕES PRÓPRIAS	0,00%	0,00%		

COMISSÃO PERMANENTE DE LICITAÇÃO
ASSARÉ-CE

		QTD
PRAÇA ARATAMA	(10,50+14,95+11,35+9,75+6,30+8,75+5,80+0,35+0,25+2,60+0,20+0,20+0,50+0,25+0,25+0,25+0,30)*3+11*7*3	448,65000000
		448,65

8.5.2. C1187 - ELETRODUTO PVC ROSC. D= 32MM (1") (M)

		QTD
	10,50+14,95+11,35+9,75+6,30+8,75+5,80+0,35+0,25+2,60+0,20+0,20+0,50+0,25+0,25+0,25+0,30	72,55000000
		72,55

8.5.3. C1710 - LUVA P/ELETRODUTO PVC ROSC. D= 32MM (1") (UN)

		QTD
ARREDONDAR	12,00	12,00000000
(10,50+14,95+11,35+9,75+6,30+8,75+5,80+0,35+0,25+2,60+0,20+0,20+0,50+0,25+0,25+0,25+0,30)/6		12,00

8.5.4. C0632 - CAIXA EM ALVENARIA (60X60X60CM) DE 1/2 TIJOLO COMUM, LASTRO DE BRITA E TAMPA DE CONCRETO (UN)

		QTD
PÇ VARJOTA	7	7,00000000
		7,00

8.5.5. C4960 - POSTE DE CONCRETO CIRCULAR, RESISTÊNCIA NOMINAL 200KG, H=11,00M, PESO APROXIMADO 910KG (UN)

		QTD
PÇ ARATAMA	3	3,00000000
		3,00

8.5.6. CP-BRAÇ2 - BRAÇO METÁLICO PARA 02 LUMINÁRIAS C/ NÚCLEO PARA POSTE DE CONCRETO (UN)

		QTD
CJ P/ C/D POSTE	3	3,00000000
		3,00

8.5.7. CP3-C3627 - LUMINARIA DE LED PARA ILUMINACAO PUBLICA, DE 98 W ATE 137 W, INVOLUCRO EM ALUMINIO OU ACO INOX (COLETADO CAIXA) (UN)

		QTD
02 LUM /POSTE CONCRETO	2*3	6,00000000
02 LUM / POSTE METALICO	2*4	8,00000000
		14,00

8.5.8. C3625 - POSTE METÁLICO CÔNICO RETO FLANGEADO H=10.0M P/02 LUMINÁRIAS DECORATIVAS (UN)

		QTD
ENTORNO DA IGREJA	4	4,00000000
		4,00

Emerson Patrick Alves Martins
Engenheiro Civil - CREA/CE 321456
RNP 061528971-9

MEMÓRIAS DE CÁLCULO

000127

	OBRA:	CONSTRUÇÃO E REFORMA DE DIVERSAS PRAÇAS - MUNICÍPIO DE ASSARÉ - MAPP 1079	DATA : 15/05/2022	BDI : 27,50%				
	DESCRIÇÃO:	CONSTRUÇÃO E REFORMA DE DIVERSAS PRAÇAS - MUNICÍPIO DE ASSARÉ - MAPP 1079	FONTE	VERSÃO	FIS	HORA	MES	REF:
	LOCAL:	DIVERSAS LOCALIDADES - MUNICÍPIO DE ASSARÉ - CE	SEINFRA	027.1 COM DESONERAÇÃO	83,85%	47,76%	05/2022	
	CLIENTE:	GOVERNO MUNICIPAL DE ASSARÉ	SINAPI	2022/03 COM DESONERAÇÃO	83,55%	47,46%	04/2022	
			COMPOSIÇÕES PRÓPRIAS	0,00%	0,00%			

8.5.9. C4412 - LUMINÁRIA DE PISO MÓVEL, CORPO EM ALUMÍNIO, REFLETOR EM ALUMÍNIO ANODIZADO COM PROTETOR DE VIDRO EM GRADE DE ALUMÍNIO (UN)

			QTD
CANTEIROS DAS PALMEIRAS	5,00	5,00000000	5,00
			5,00

8.5.10. C3579 - QUADRO DE MEDIÇÃO PADRÃO COELCE - PADRÃO POPULAR (UN)

			QTD
	1	1,00000000	1,00
			1,00

8.5.11. C2077 - QUADRO DE DISTRIBUIÇÃO DE LUZ EMBUTIR ATE 6 DIVISÕES, C/BARRAMENTO (UN)

			QTD
	1,0	1,00000000	1,00
			1,00

8.5.12. C1119 - DISJUNTOR TRIPOLAR EM QUADRO DE DISTRIBUIÇÃO 16A (UN)

			QTD
	3	3,00000000	3,00
			3,00

8.5.13. C1125 - DISJUNTOR TRIPOLAR EM QUADRO DE DISTRIBUIÇÃO 40A (UN)

			QTD
	2	2,00000000	2,00
			2,00

8.5.14. C0326 - ATERRAMENTO COMPLETO C/ HASTE COPPERWELD 3/4"X 2.40M (UN)

			QTD
	2+7	9,00000000	9,00
			9,00

8.5.15. C1803 - MURETA C/TIJOLO MACIÇO, REBOCADA, INCL. FUNDAÇÕES - ABRIGO DO QD DISTRIBUIÇÃO (M2)

			QTD
MURETA PARA QD DE DISTRIBUIÇÃO (H=1,20m X L=0,80m)	1,20*0,80	0,96000000	0,96
			0,96

8.6. PAISAGISMO

8.6.1. C1431 - GRAMA EM PLACAS.INCLUSIVE CONSERVAÇÃO (M2)

			QTD
AV - 01	0,64	0,64000000	0,64
AV - 02	0,64	0,64000000	0,64
AV - 03	7,92	7,92000000	7,92
AV - 04	1,28	1,28000000	1,28
AV - 05	1,28	1,28000000	1,28
AV - 06	1,28	1,28000000	1,28
AV - 07	2,74	2,74000000	2,74

Emerson Paiva Alves Martins
Engenheiro Civil - CREA/CE 321456
RNP 061528971-9

		MEMÓRIAS DE CÁLCULO		000123	
		OBRA:	CONSTRUÇÃO E REFORMA DE DIVERSAS PRAÇAS - MUNICÍPIO DE ASSARÉ - MAPP 1079	DATA:	15/05/2022
DESCRIÇÃO:	CONSTRUÇÃO E REFORMA DE DIVERSAS PRAÇAS - MUNICÍPIO DE ASSARÉ - MAPP 1079	FONTE:	SEINFRA 027.1 COM DESONERAÇÃO	HORA:	83,85%
LOCAL:	DIVERSAS LOCALIDADES - MUNICÍPIO DE ASSARÉ - CE	SINAPI:	2022/03 COM DESONERAÇÃO	MES:	47,76%
CLIENTE:	GOVERNO MUNICIPAL DE ASSARÉ		COMPOSIÇÕES PRÓPRIAS	REF.:	05/2021
					04/2022

COMISSÃO PERMANENTE DE LICITAÇÃO
FIS
ASSARÉ-CE

			QTD
AV - 08	6,47	6,47000000	6,47
AV - 09	0,64	0,64000000	0,64
			22,89

8.6.2. C0112 - ARBUSTOS ORNAMENTAIS EM GERAL. C/ ALTURA MÍNIMA DE 50CM (UN)

			QTD
AV - 03 - ARREDONDAR (1,41+6,95+1,41)/0,50	20,00	20,00000000	20,00
AV - 07 - ARREDONDAR (4,50+0,60+3,12+0,60+2,50+3,90)/0,50	30,00	30,00000000	30,00
AV - 08 - ARREDONDAR (2,31+2,72+0,80+0,99+2,50+1,18+1,00+1,53+3,20+2,31)/0,50	37,00	37,00000000	37,00
			87,00

8.6.3. 98516 - PLANTIO DE PALMEIRA COM ALTURA DE MUDA MENOR OU IGUAL A 2,00 M. AF_05/2018 (UN)

			QTD
AV-01	1	1,00000000	1,00
AV-02	1	1,00000000	1,00
AV-04	1	1,00000000	1,00
AV-05	1	1,00000000	1,00
AV-09	1	1,00000000	1,00
			5,00

8.7. EQUIPAMENTOS

8.7.1. ACADEMIA AO AR LIVRE

8.7.1.1. CP-42434 - SIMULADOR DE CAVALGADA TRIPLO, EM TUBO DE AÇO CARBONO, PINTURA NO PROCESSO ELETROSTÁTICO - EQUIPAMENTO DE GINÁSTICA PARA ACADEMIA AO AR LIVRE / ACADEMIA DA TERCEIRA IDADE - ATI (UN)

			QTD
	1,0	1,00000000	1,00
			1,00

8.7.1.2. CP-42433 - SIMULADOR DE CAMINHADA TRIPLO, EM TUBO DE AÇO CARBONO, PINTURA NO PROCESSO ELETROSTÁTICO - EQUIPAMENTO DE GINÁSTICA PARA ACADEMIA AO AR LIVRE / ACADEMIA DA TERCEIRA IDADE - ATI (UN)

			QTD
	1,0	1,00000000	1,00
			1,00

8.7.1.3. CP-42429 - ESQUI TRIPLO, EM TUBO DE AÇO CARBONO, PINTURA NO PROCESSO ELETROSTÁTICO - EQUIPAMENTO DE GINÁSTICA PARA ACADEMIA AO AR LIVRE / ACADEMIA DA TERCEIRA IDADE - ATI (UN)

			QTD
	1,0	1,00000000	1,00
			1,00

8.7.1.4. C3297 - PLACA DE REGULAMENTAÇÃO/ADVERTÊNCIA REFLETIVA EM AÇO GALVANIZADO C/PELÍCULA ANTI-PICHANTE (M2)

Emerson Patrick Alves Martins
Engenheiro Civil - CREA/CE 321456
RNP 061524971-9

		MEMÓRIAS DE CÁLCULO		000129	
OBRA:	CONSTRUÇÃO E REFORMA DE DIVERSAS PRAÇAS - MUNICÍPIO DE ASSARÉ - MAPP 1079	DATA :	15/05/2022	FBDI :	27,50%
DESCRIÇÃO:	CONSTRUÇÃO E REFORMA DE DIVERSAS PRAÇAS - MUNICÍPIO DE ASSARÉ - MAPP 1079	FORTE	VERSÃO	HORA	MES
LOCAL:	DIVERSAS LOCALIDADES - MUNICÍPIO DE ASSARÉ - CE	SEINFRA	027.1 COM DESONERAÇÃO	83,85%	47,76%
CLIENTE:	GOVERNO MUNICIPAL DE ASSARÉ	SINAPI	2022/03 COM DESONERAÇÃO	83,55%	47,46%
			COMPOSIÇÕES PRÓPRIAS	0,00%	0,00%
					REF.
					05/2021
					04/2022

			QTD
PLACA ORIENTATIVA DOS EQUIPAMENTOS	1*1	1,00000000	1,00
			1,00

8.7.2. URBANIZAÇÃO

8.7.2.1. C3611 - BANCO DE MADEIRA C/ASSENTO FIXADO EM CONCRETO E ENCOSTO FIXADO EM TUBO DE AÇO GALVANIZADO 3" (MÓDULO DE 2,60M) (UN)

			QTD
PRAÇA ARATAMA	8	8,00000000	8,00
			8,00

8.7.2.2. C3451 - LIXEIRA EM FIBRA DE VIDRO CAP.=40L E DIAM.=35CM (UN)

			QTD
PRAÇA DA VARJOTA	6	6,00000000	6,00
			6,00

8.7.2.3. C3506 - GUARDA CORPO C/ CORRIMÃO EM TUBO DE AÇO GALVANIZADO 2" (M)

			QTD
ESCADA FRENTE IGREJA (X1)	1*2,64	2,64000000	2,64
ESCADA LAT. DIR IGREJA (X2) - 15,32m	2*2,64	5,28000000	5,28
ESCADA LAT. DIR IGREJA (X2) - 3,0m	2*2,64+1*0,84	6,12000000	6,12
RAMPA	8,00+8,00+3,00	19,00000000	19,00
			33,04

8.8. LIMPEZA FINAL

8.8.1. C3447 - LIMPEZA DE PISO EM ÁREA URBANIZADA (M2)

			QTD
ÁREA DA PRAÇA (ÁREA TOTAL - ÁREA IGREJA)	624,28	624,28000000	624,28
			624,28

9. ADMINISTRAÇÃO DA OBRA

9.1. ADM % - ADMINISTRAÇÃO DA OBRA (%)

			QTD
5 MESES	100	100,00000000	100,00
			100,00

 Emerson Patrick Alves Martins
 Engenheiro Civil - CREA/CE 321456
 RNP 061528971-9



COMPOSIÇÃO DO BDI

000130

OBRA:	CONSTRUÇÃO E REFORMA DE DIVERSAS PRAÇAS - MUNICÍPIO DE ASSARÉ - MAPP 1079	DATA: 15/05/2022	BDI: 27,50%				
DESCRIÇÃO:	CONSTRUÇÃO E REFORMA DE DIVERSAS PRAÇAS - MUNICÍPIO DE ASSARÉ - MAPP 1079	FONTE	VERSÃO	Fis	HORA	MES	REF.
LOCAL:	DIVERSAS LOCALIDADES - MUNICÍPIO DE ASSARÉ - CE	SEINFRA	027.1 COM DESONERAÇÃO		83,85%	47,76%	05/2021
CLIENTE:	GOVERNO MUNICIPAL DE ASSARÉ	SINAPI	2022/03 COM DESONERAÇÃO		83,55%	47,46%	04/2022
			COMPOSIÇÕES PRÓPRIAS		0,00%	0,00%	

COD	DESCRIÇÃO	%
B	BENEFÍCIO	
S+G	GARANTIA/SEGUROS	0,46
L	LUCRO	6,98
	TOTAL	7,44

DI	DESPESAS INDIRETAS	
AC	ADMINISTRAÇÃO CENTRAL	4,38
DF	DESPESAS FINANCEIRAS	1,21
R	RISCOS	0,96
	TOTAL	6,55

I	IMPOSTOS	
	COFINS	3,00
	CPRB (4,5%, APENAS QUANDO TIVER DESONERAÇÃO INSS)	4,50
	ISS EFETIVO = ALÍQUOTA ISS X BASE DE CÁLCULO = 5% X 40/100	2,00
	PIS	0,65
	TOTAL	10,15

BDI = 27,50%

$$(((1+AC+S+R+G)*(1+DF)*(1+L))/(1-I))-1$$

Emerson Paixão Alves Martins
Engenheiro Civil - CREA/CE 521456
RNP 061528971-9

TABELA DE ENCARGOS SOCIAIS



OBRA:	CONSTRUÇÃO E REFORMA DE DIVERSAS PRAÇAS - MUNICÍPIO DE ASSARÉ - MAPP 1079	DATA: 15/05/2022	BDI: 27,50%			
DESCRIÇÃO:	CONSTRUÇÃO E REFORMA DE DIVERSAS PRAÇAS - MUNICÍPIO DE ASSARÉ - MAPP 1079	FONTE	VERSÃO	HORA	MES	REF.
LOCAL:	DIVERSAS LOCALIDADES - MUNICÍPIO DE ASSARÉ - CE	SEINFRA	027.1 COM DESONERAÇÃO	83,55%	47,46%	05/2021
CLIENTE:	GOVERNO MUNICIPAL DE ASSARÉ	SINAPI	2022/03 COM DESONERAÇÃO	83,55%	47,46%	04/2022
			COMPOSIÇÕES PRÓPRIAS	0,00%	0,00%	

000131

COMISSÃO PERMANENTE DE LICITAÇÃO

ASSARÉ-CE

COD	DESCRIÇÃO	HORA %	MÊS %
A	GRUPO A		
A1	INSS	0,00	0,00
A2	SESI	1,50	1,50
A3	SENAI	1,00	1,00
A4	INCRA	0,20	0,20
A5	SEBRAE	0,60	0,60
A6	SALÁRIO EDUCAÇÃO	2,50	2,50
A7	SEGURO CONTRA ACIDENTES DE TRABALHO	3,00	3,00
A8	FGTS	8,00	8,00
A9	SECONCI	0,00	0,00
	TOTAL	16,80	16,80

B	GRUPO B		
B1	REPOUSO SEMANAL REMUNERADO	17,84	0,00
B2	FERIADOS	3,71	0,00
B3	AUXÍLIO - ENFERMIDADE	0,85	0,66
B4	13º SALÁRIO	10,81	8,33
B5	LICENÇA PATERNIDADE	0,07	0,06
B6	FALTAS JUSTIFICADAS	0,72	0,56
B7	DIAS DE CHUVAS	1,56	0,00
B8	AUXÍLIO ACIDENTE DE TRABALHO	0,10	0,08
B9	FÉRIAS GOZADAS	8,95	6,90
B10	SALÁRIO MATERNIDADE	0,03	0,02
	TOTAL	44,64	16,61

C	GRUPO C		
C1	AVISO PRÉVIO INDENIZADO	5,41	4,17
C2	AVISO PRÉVIO TRABALHADO	0,13	0,10
C3	FÉRIAS INDENIZADAS	4,36	3,36
C4	DEPÓSITO RESCISÃO SEM JUSTA CAUSA	3,80	2,93
C5	INDENIZAÇÃO ADICIONAL	0,46	0,35
	TOTAL	14,16	10,91

D	GRUPO D		
D1	REINCIDÊNCIA DE GRUPO A SOBRE GRUPO B	7,50	2,79
D2	REINCIDÊNCIA DE GRUPO A SOBRE AVISO PRÉVIO TRABALHADO E REINCIDÊNCIA DO FGTS SOBRE AVISO PRÉVIO INDENIZADO	0,45	0,35
	TOTAL	7,95	3,14

HORISTA = 83,55%
MENSALISTA = 47,46%

A + B + C + D

Emerson Patrick Alves Martins
Engenheiro Civil - CREA/CE 321456
RNP 061528971-9



TABELA DE ENCARGOS SOCIAIS

000132

OBRA:	CONSTRUÇÃO E REFORMA DE DIVERSAS PRAÇAS - MUNICÍPIO DE ASSARÉ - MAPP 1079	DATA : 15/05/2022	BDI : 27,50%			
DESCRIÇÃO:	CONSTRUÇÃO E REFORMA DE DIVERSAS PRAÇAS - MUNICÍPIO DE ASSARÉ - MAPP 1079	FONTE	VERSÃO	HORA	MES	REF.
LOCAL:	DIVERSAS LOCALIDADES - MUNICÍPIO DE ASSARÉ - CE	SEINFRA	027.1 COM DESONERAÇÃO	83,85%	47,76%	05/2021
CLIENTE:	GOVERNO MUNICIPAL DE ASSARÉ	SINAPI	2022/03 COM DESONERAÇÃO	83,55%	47,46%	04/2022
			COMPOSIÇÕES PRÓPRIAS	0,00%	0,00%	

COMISSÃO PERMANENTE DE LICITAÇÃO

ASSARÉ-CE

COD	DESCRIÇÃO	HORA %	MÊS %
A	GRUPO A		
A1	INSS	0,00	0,00
A2	SESI	1,50	1,50
A3	SENAI	1,00	1,00
A4	INCRA	0,20	0,20
A5	SEBRAE	0,60	0,60
A6	SALÁRIO EDUCAÇÃO	2,50	2,50
A7	SEGURO CONTRA ACIDENTES DE TRABALHO	3,00	3,00
A8	FGTS	8,00	8,00
A9	SECONCI	0,00	0,00
	TOTAL	16,80	16,80

B	GRUPO B		
B1	REPOUSO SEMANAL REMUNERADO	17,84	0,00
B2	FERIADOS	3,71	0,00
B3	AUXÍLIO - ENFERMIDADE	0,87	0,67
B4	13º SALÁRIO	10,80	8,33
B5	LICENÇA PATERNIDADE	0,07	0,06
B6	FALTAS JUSTIFICADAS	0,72	0,56
B7	DIAS DE CHUVAS	1,55	0,00
B8	AUXÍLIO ACIDENTE DE TRABALHO	0,11	0,08
B9	FÉRIAS GOZADAS	8,71	6,73
B10	SALÁRIO MATERNIDADE	0,03	0,03
	TOTAL	44,41	16,46

C	GRUPO C		
C1	AVISO PRÉVIO INDENIZADO	5,40	4,17
C2	AVISO PRÉVIO TRABALHADO	0,13	0,10
C3	FÉRIAS INDENIZADAS	4,85	3,75
C4	DEPÓSITO RESCISÃO SEM JUSTA CAUSA	3,90	3,01
C5	INDENIZAÇÃO ADICIONAL	0,45	0,35
	TOTAL	14,73	11,38

D	GRUPO D		
D1	REINCIDÊNCIA DE GRUPO A SOBRE GRUPO B	7,46	2,77
D2	REINCIDÊNCIA DE GRUPO A SOBRE AVISO PRÉVIO TRABALHADO E REINCIDÊNCIA DO FGTS SOBRE AVISO PRÉVIO INDENIZADO	0,45	0,35
	TOTAL	7,91	3,12

HORISTA = 83,85%
MENSALISTA = 47,76%

A + B + C + D

Emerson Patrick Alves Martins
Engenheiro Civil - CREA/CE 321456
RNP 061528971-9

		RELATÓRIO ANALÍTICO - COMPOSIÇÕES DE CUSTOS			000133	
OBRA:	CONSTRUÇÃO E REFORMA DE DIVERSAS PRAÇAS - MUNICÍPIO DE ASSARÉ - MAPP 1079	DATA: 15/05/2022		BDI: 27,50%		
DESCRIÇÃO:	CONSTRUÇÃO E REFORMA DE DIVERSAS PRAÇAS - MUNICÍPIO DE ASSARÉ - MAPP 1079	FONTE	VERSÃO	HORA	MES	REF.
LOCAL:	DIVERSAS LOCALIDADES - MUNICÍPIO DE ASSARÉ - CE	SEINFRA	027.1 COM DESONERAÇÃO	83,85%	47,76%	05/2021
CLIENTE:	GOVERNO MUNICIPAL DE ASSARÉ	SINAPI	2022/03 COM DESONERAÇÃO	83,55%	47,46%	04/2022
			COMPOSIÇÕES PRÓPRIAS	0,00%	0,00%	

1.1.1. C1937 - PLACAS PADRÃO DE OBRA (M2)

MAO DE OBRA	FONTE	UNID	COEFICIENTE	PREÇO UNITÁRIO	TOTAL
I2543 SERVENTE	SEINFRA	H	2,00000000	15,55	31,10
TOTAL MAO DE OBRA:					31,10

MATERIAL	FONTE	UNID	COEFICIENTE	PREÇO UNITÁRIO	TOTAL
I0537 CHAPA DE AÇO GALVANIZADA ESP. 0.3MM	SEINFRA	M2	1,02000000	35,59	36,30
I1100 ESMALTE SINTETICO	SEINFRA	L	1,00000000	24,99	24,99
I1691 PONTALETE / BARROTE DE 3"x3"	SEINFRA	M	4,50000000	12,61	56,74
I1725 PREGO 15X15 (1.1/4" x 13) (APROXIMADAMENTE 672UN/KG)	SEINFRA	KG	0,15000000	15,54	2,33
TOTAL MATERIAL:					120,37
VALOR:					151,47

1.1.2. C2873 - LOCAÇÃO DA OBRA COM AUXÍLIO TOPOGRÁFICO (ÁREA ATÉ 5000 M2) (M2)

EQUIPAMENTO	FONTE	UNID	COEFICIENTE	PREÇO UNITÁRIO	TOTAL
I0700 CAMINHONETE SAVEIRO (CHP)	SEINFRA	H	0,00100000	75,05	0,08
I0758 NÍVEL (CHP)	SEINFRA	H	0,00200000	0,69	0,00
I0775 TEODOLITO (CHP)	SEINFRA	H	0,00200000	1,36	0,00
TOTAL EQUIPAMENTO:					0,08

MAO DE OBRA	FONTE	UNID	COEFICIENTE	PREÇO UNITÁRIO	TOTAL
I0037 AJUDANTE	SEINFRA	H	0,00400000	16,77	0,07
I2382 NIVELADOR	SEINFRA	H	0,00200000	24,86	0,05
I2445 TOPOGRAFO	SEINFRA	H	0,00200000	30,34	0,06
TOTAL MAO DE OBRA:					0,18
VALOR:					0,26

1.1.3. C0328 - ATERRO C/COMPACTAÇÃO MECÂNICA E CONTROLE, MAT. DE AQUISIÇÃO (M3)

EQUIPAMENTO	FONTE	UNID	COEFICIENTE	PREÇO UNITÁRIO	TOTAL
I0706 CAMINHÃO TANQUE 6.000 l (CHP)	SEINFRA	H	0,03500000	134,84	4,72
I0725 COMPACTADOR DE PLACA VIBRATÓRIA HP 7 (CHP)	SEINFRA	H	0,03500000	42,16	1,48
TOTAL EQUIPAMENTO:					6,20

MAO DE OBRA	FONTE	UNID	COEFICIENTE	PREÇO UNITÁRIO	TOTAL
I2543 SERVENTE	SEINFRA	H	1,05000000	15,55	16,33
TOTAL MAO DE OBRA:					16,33

MATERIAL	FONTE	UNID	COEFICIENTE	PREÇO UNITÁRIO	TOTAL
I0111 AREIA VERMELHA	SEINFRA	M3	1,10000000	60,88	66,97
TOTAL MATERIAL:					66,97
VALOR:					89,49

1.2.1. C5028 - PISO INTERTRAVADO TIPO TIJOLINHO (20 X 10 X 4CM), CINZA - COMPACTAÇÃO MECANIZADA (M2)

EQUIPAMENTO	FONTE	UNID	COEFICIENTE	PREÇO UNITÁRIO	TOTAL
I0612 COMPACTADOR DE PLACA VIBRATÓRIA HP 7 (CHI)	SEINFRA	H	0,07570000	27,46	2,08
I0725 COMPACTADOR DE PLACA VIBRATÓRIA HP 7 (CHP)	SEINFRA	H	0,00410000	42,16	0,17

Emerson Patrick Alves Martins
Engenheiro Civil - CREM/CE 321456
RNP 061528971-9

**RELATÓRIO ANALÍTICO - COMPOSIÇÕES DE CUSTOS**

000134

OBRA:	CONSTRUÇÃO E REFORMA DE DIVERSAS PRAÇAS - MUNICÍPIO DE ASSARÉ - MAPP 1079	DATA: 15/05/2022	BDI: 27,50%			
DESCRIÇÃO:	CONSTRUÇÃO E REFORMA DE DIVERSAS PRAÇAS - MUNICÍPIO DE ASSARÉ - MAPP 1079	FONTE	VERSÃO	HORA	MES	REF.
LOCAL:	DIVERSAS LOCALIDADES - MUNICÍPIO DE ASSARÉ - CE	SEINFRA	027.1 COM DESONERAÇÃO	83,85%	47,76%	05/2021
CLIENTE:	GOVERNO MUNICIPAL DE ASSARÉ	SINAPI	2022/03 COM DESONERAÇÃO	83,55%	47,46%	04/2022
			COMPOSIÇÕES PRÓPRIAS	0,00%	0,00%	

TOTAL EQUIPAMENTO: 2,25

MAO DE OBRA	FONTE	UNID	COEFICIENTE	PREÇO UNITÁRIO	TOTAL
I0445	SEINFRA	H	0,15950000	20,77	3,31
I2543	SEINFRA	H	0,15950000	15,55	2,48
TOTAL MAO DE OBRA:					5,79

MATERIAL	FONTE	UNID	COEFICIENTE	PREÇO UNITÁRIO	TOTAL
I0109	SEINFRA	M3	0,05680000	67,50	3,83
I2403	SEINFRA	M3	0,00650000	60,46	0,39
I9513	SEINFRA	UN	51,00000000	0,56	28,56
TOTAL MATERIAL:					32,78
VALOR:					40,83

1.2.2. C5027 - PISO INTERTRAVADO TIPO TIJOLINHO (20 X 10 X 4CM), COLORIDO - COMPACTAÇÃO MECANIZADA (M2)

EQUIPAMENTO	FONTE	UNID	COEFICIENTE	PREÇO UNITÁRIO	TOTAL
I0612	SEINFRA	H	0,07570000	27,46	2,08
I0725	SEINFRA	H	0,00410000	42,16	0,17
TOTAL EQUIPAMENTO:					2,25

MAO DE OBRA	FONTE	UNID	COEFICIENTE	PREÇO UNITÁRIO	TOTAL
I0445	SEINFRA	H	0,15950000	20,77	3,31
I2543	SEINFRA	H	0,15950000	15,55	2,48
TOTAL MAO DE OBRA:					5,79

MATERIAL	FONTE	UNID	COEFICIENTE	PREÇO UNITÁRIO	TOTAL
I0109	SEINFRA	M3	0,05680000	67,50	3,83
I2403	SEINFRA	M3	0,00650000	60,46	0,39
I9512	SEINFRA	UN	51,00000000	0,68	34,68
TOTAL MATERIAL:					38,90
VALOR:					46,95

1.2.3. C0366 - BANQUETA/ MEIO FIO DE CONCRETO P/ VIAS URBANAS (1,00X0,35X0,15M) (M)

MAO DE OBRA	FONTE	UNID	COEFICIENTE	PREÇO UNITÁRIO	TOTAL
I2391	SEINFRA	H	0,30000000	20,77	6,23
I2543	SEINFRA	H	0,40000000	15,55	6,22
TOTAL MAO DE OBRA:					12,45

SERVICO	FONTE	UNID	COEFICIENTE	PREÇO UNITÁRIO	TOTAL
C0588	SEINFRA	M2	0,25000000	4,50	1,12
C2784	SEINFRA	M3	0,02000000	41,21	0,82
C3127	SEINFRA	M3	0,00300000	72,29	0,22
C3251	SEINFRA	M	1,00000000	36,33	36,33
C3324	SEINFRA	M3	0,00070000	369,10	0,26
TOTAL SERVICO:					38,76
VALOR:					51,20

Emerson Patrick Alves Martins
Engenheiro Civil - CREA/CE 321456
RNP 061528971-9



RELATÓRIO ANALÍTICO - COMPOSIÇÕES DE CUSTOS 000135

OBRA:	CONSTRUÇÃO E REFORMA DE DIVERSAS PRAÇAS - MUNICÍPIO DE ASSARÉ - MAPP 1079
DESCRIÇÃO:	CONSTRUÇÃO E REFORMA DE DIVERSAS PRAÇAS - MUNICÍPIO DE ASSARÉ - MAPP 1079
LOCAL:	DIVERSAS LOCALIDADES - MUNICÍPIO DE ASSARÉ - CE
CLIENTE:	GOVERNO MUNICIPAL DE ASSARÉ

DATA:	15/05/2022	BDI:	27,50%	
FONTE	VERSÃO	HORA	MES	REF.
SEINFRA	027.1 COM DESONERAÇÃO	83,85%	47,76%	05/2021
SINAPI	2022/03 COM DESONERAÇÃO	83,55%	47,46%	04/2022
COMPOSIÇÕES PRÓPRIAS		0,00%	0,00%	

ASSARÉ-CE

1.2.4. C0365 - BANQUETA/ MEIO FIO DE CONCRETO MOLDADO NO LOCAL (M)

MAO DE OBRA		FONTE	UNID	COEFICIENTE	PREÇO UNITÁRIO	TOTAL
I2391	PEDREIRO	SEINFRA	H	0,15000000	20,77	3,12
I2543	SERVENTE	SEINFRA	H	0,25000000	15,55	3,89
TOTAL MAO DE OBRA:						7,01

MATERIAL		FONTE	UNID	COEFICIENTE	PREÇO UNITÁRIO	TOTAL
I2544	FORMA METÁLICA P/BANQUETAS (ALUGUEL)	SEINFRA	M	1,00000000	3,44	3,44
TOTAL MATERIAL:						3,44

SERVICO		FONTE	UNID	COEFICIENTE	PREÇO UNITÁRIO	TOTAL
C0588	CAIAÇÃO EM DUAS DEMÃOS COM SUPERCAL	SEINFRA	M2	0,25000000	4,50	1,12
C2784	ESCAVAÇÃO MANUAL SOLO DE 1A.CAT. PROF. ATÉ 1.50m	SEINFRA	M3	0,01500000	41,21	0,62
C3211	ESCAVAÇÃO E CARGA DE MATERIAL DE JAZIDA	SEINFRA	M3	0,03700000	4,14	0,15
C3268	CONCRETO P/VIBR., FCK=10MPa COM AGREGADO PRODUZIDO (S/TRANSP.)	SEINFRA	M3	0,03400000	337,08	11,46
TOTAL SERVICIO:						13,36

VALOR: 23,80

1.2.5. C2901 - PISO DE BORRACHA ANTI-DERRAPANTE (COLOCADO) (M2)

MATERIAL		FONTE	UNID	COEFICIENTE	PREÇO UNITÁRIO	TOTAL
I2396	PISO DE BORRACHA ANTI-DERRAPANTE (COLOCADO)	SEINFRA	M2	1,10000000	154,04	169,44
TOTAL MATERIAL:						169,44

VALOR: 169,44

1.2.6. C1607 - LASTRO DE CONCRETO IMPERMEABILIZADO E=6CM (M2)

MAO DE OBRA		FONTE	UNID	COEFICIENTE	PREÇO UNITÁRIO	TOTAL
I2391	PEDREIRO	SEINFRA	H	0,40000000	20,77	8,31
I2543	SERVENTE	SEINFRA	H	1,16000000	15,55	18,04
TOTAL MAO DE OBRA:						26,35

MATERIAL		FONTE	UNID	COEFICIENTE	PREÇO UNITÁRIO	TOTAL
I0109	AREIA MEDIA	SEINFRA	M3	0,04060000	67,50	2,74
I0280	BRITA	SEINFRA	M3	0,05270000	76,19	4,02
I0805	CIMENTO PORTLAND	SEINFRA	KG	13,00000000	0,56	7,28
I1249	IMPERMEABILIZANTE	SEINFRA	KG	1,20000000	5,49	6,59
TOTAL MATERIAL:						20,63

VALOR: 46,97

1.2.7. C4624 - PISO PODOTÁTIL EXTERNO EM PMC ESP. 3CM, ASSENTADO COM ARGAMASSA (FORNECIMENTO E ASSENTAMENTO) (M2)

MAO DE OBRA		FONTE	UNID	COEFICIENTE	PREÇO UNITÁRIO	TOTAL
I1328	LADRILHISTA	SEINFRA	H	1,60000000	20,77	33,23
I2543	SERVENTE	SEINFRA	H	1,25000000	15,55	19,44
TOTAL MAO DE OBRA:						52,67

MATERIAL		FONTE	UNID	COEFICIENTE	PREÇO UNITÁRIO	TOTAL
----------	--	-------	------	-------------	----------------	-------

Emerson Pinheiro Alves Martins
Engenheiro Civil - CREA/CE 321456
RNP 061528971-9

	RELATÓRIO ANALÍTICO - COMPOSIÇÕES DE CUSTOS 000136				
	OBRA:	CONSTRUÇÃO E REFORMA DE DIVERSAS PRAÇAS - MUNICÍPIO DE ASSARÉ - MAPP 1079	DATA:	15/05/2022	Fls BDI: 27,50%
	DESCRIÇÃO:	CONSTRUÇÃO E REFORMA DE DIVERSAS PRAÇAS - MUNICÍPIO DE ASSARÉ - MAPP 1079	FONTE	VERSÃO	HORA
	LOCAL:	DIVERSAS LOCALIDADES - MUNICÍPIO DE ASSARÉ - CE	SEINFRA	027.1 COM DESONERAÇÃO	83,85%
CLIENTE:	GOVERNO MUNICIPAL DE ASSARÉ	SINAPI	2022/03 COM DESONERAÇÃO	83,55%	47,46%
			COMPOSIÇÕES PRÓPRIAS	0,00%	0,00%

I0109	AREIA MEDIA	SEINFRA	M3	0,01820000	67,50	1,23
I0441	CAL HIDRATADA	SEINFRA	KG	2,73000000	1,10	3,00
I0805	CIMENTO PORTLAND	SEINFRA	KG	2,80000000	0,56	1,57
I8623	PISO TÁTIL ALERTA OU DIRECIONAL EM PMC (CONCRETO) ESP. 3cm	SEINFRA	M2	1,10000000	49,48	54,43
					TOTAL MATERIAL:	60,23
					VALOR:	112,90

1.2.8. C2860 - LASTRO DE AREIA ADQUIRIDA (M3)

MAO DE OBRA		FONTE	UNID	COEFICIENTE	PREÇO UNITÁRIO	TOTAL
I2543	SERVENTE	SEINFRA	H	1,30000000	15,55	20,22
					TOTAL MAO DE OBRA:	20,22
MATERIAL		FONTE	UNID	COEFICIENTE	PREÇO UNITÁRIO	TOTAL
I0108	AREIA GROSSA	SEINFRA	M3	1,15000000	74,72	85,93
					TOTAL MATERIAL:	85,93
					VALOR:	106,14

1.3.1. C0537 - CABO ISOLADO PVC 750V 6MM2 (M)

MAO DE OBRA		FONTE	UNID	COEFICIENTE	PREÇO UNITÁRIO	TOTAL
I0042	AJUDANTE DE ELETRICISTA	SEINFRA	H	0,13000000	16,77	2,18
I2312	ELETRICISTA	SEINFRA	H	0,13000000	20,77	2,70
					TOTAL MAO DE OBRA:	4,88
MATERIAL		FONTE	UNID	COEFICIENTE	PREÇO UNITÁRIO	TOTAL
I0358	CABO ISOLADO PVC 750V 6MM2	SEINFRA	M	1,02000000	3,26	3,33
					TOTAL MATERIAL:	3,33
					VALOR:	8,21

1.3.2. C1187 - ELETRODUTO PVC ROSC. D= 32MM (1") (M)

MAO DE OBRA		FONTE	UNID	COEFICIENTE	PREÇO UNITÁRIO	TOTAL
I0042	AJUDANTE DE ELETRICISTA	SEINFRA	H	0,20000000	16,77	3,35
I2312	ELETRICISTA	SEINFRA	H	0,20000000	20,77	4,15
					TOTAL MAO DE OBRA:	7,50
MATERIAL		FONTE	UNID	COEFICIENTE	PREÇO UNITÁRIO	TOTAL
I1070	ELETRODUTO DE PVC RIGIDO 1"	SEINFRA	M	1,00000000	5,46	5,46
					TOTAL MATERIAL:	5,46
					VALOR:	12,97

1.3.3. C1710 - LUVA P/ELETRODUTO PVC ROSC. D= 32MM (1") (UN)

MAO DE OBRA		FONTE	UNID	COEFICIENTE	PREÇO UNITÁRIO	TOTAL
I0042	AJUDANTE DE ELETRICISTA	SEINFRA	H	0,05000000	16,77	0,84
I2312	ELETRICISTA	SEINFRA	H	0,05000000	20,77	1,04
					TOTAL MAO DE OBRA:	1,88
MATERIAL		FONTE	UNID	COEFICIENTE	PREÇO UNITÁRIO	TOTAL

Emerson Perito Alves Martins
Engenheiro Civil - CREA/CE 321456
RNP 061 528971-9



RELATÓRIO ANALÍTICO - COMPOSIÇÕES DE CUSTOS

Fis. 000137

OBRA:	CONSTRUÇÃO E REFORMA DE DIVERSAS PRAÇAS - MUNICÍPIO DE ASSARÉ - MAPP 1079	DATA: 15/05/2022	BDI: 27,50%			
DESCRIÇÃO:	CONSTRUÇÃO E REFORMA DE DIVERSAS PRAÇAS - MUNICÍPIO DE ASSARÉ - MAPP 1079	FORTE	VERSÃO	HORA	MES	REF.
LOCAL:	DIVERSAS LOCALIDADES - MUNICÍPIO DE ASSARÉ - CE	SEINFRA	027.1 COM DESONERAÇÃO	83,85%	47,76%	05/2021
CLIENTE:	GOVERNO MUNICIPAL DE ASSARÉ	SINAPI	2022/03 COM DESONERAÇÃO	83,55%	47,46%	04/2022
			COMPOSIÇÕES PRÓPRIAS	0,60%	0,00%	

I1406	LUVA DE PVC RIGIDO PARA ELETRODUTO 1"	SEINFRA	UN	1,00000000	1,22	1,22
					TOTAL MATERIAL:	1,22
					VALOR:	3,10

1.3.4. C0632 - CAIXA EM ALVENARIA (60X60X60CM) DE 1/2 TIJOLO COMUM, LASTRO DE BRITA E TAMPA DE CONCRETO (UN)

MAO DE OBRA	FORTE	UNID	COEFICIENTE	PREÇO UNITÁRIO	TOTAL	
I0040	AJUDANTE DE ARMADOR/FERREIRO	SEINFRA	H	0,22500000	16,77	3,77
I0041	AJUDANTE DE CARPINTEIRO	SEINFRA	H	1,18500000	16,77	19,87
I0121	ARMADOR/FERREIRO	SEINFRA	H	0,22500000	20,77	4,67
I0498	CARPINTEIRO	SEINFRA	H	1,18500000	20,77	24,61
I2391	PEDREIRO	SEINFRA	H	4,11000000	20,77	85,36
I2543	SERVENTE	SEINFRA	H	7,23400000	15,55	112,49
					TOTAL MAO DE OBRA:	250,77

MATERIAL	FORTE	UNID	COEFICIENTE	PREÇO UNITÁRIO	TOTAL	
I0103	ARAME RECOZIDO N.18 BWG	SEINFRA	KG	0,04400000	10,05	0,44
I0109	AREIA MEDIA	SEINFRA	M3	0,11780000	67,50	7,95
I0169	AÇO CA-60	SEINFRA	KG	2,58200000	8,28	21,38
I0280	BRITA	SEINFRA	M3	0,09800000	76,19	7,47
I0441	CAL HIDRATADA	SEINFRA	KG	7,64400000	1,10	8,41
I0529	CHAPA COMPENSADO RESINADO 12MM (1.10 X 2.20M)	SEINFRA	M2	0,20000000	30,33	6,07
I0805	CIMENTO PORTLAND	SEINFRA	KG	28,00000000	0,56	15,68
I1916	TABUA DE 1" DE 3A. - L = 30cm	SEINFRA	M	0,05900000	10,01	0,59
I2082	TIJOLO MACIÇO COMUM	SEINFRA	UN	141,00000000	0,58	81,78
					TOTAL MATERIAL:	149,77
					VALOR:	400,55

3.5. C4960 - POSTE DE CONCRETO CIRCULAR, RESISTÊNCIA NOMINAL 200KG, H=11,00M, PESO APROXIMADO 910KG (UN)

EQUIPAMENTO	FORTE	UNID	COEFICIENTE	PREÇO UNITÁRIO	TOTAL	
I0705	CAMINHÃO COMERC. EQUIP. C/GUINDASTE (CHP)	SEINFRA	H	1,38000000	126,29	174,27
					TOTAL EQUIPAMENTO:	174,27

MAO DE OBRA	FORTE	UNID	COEFICIENTE	PREÇO UNITÁRIO	TOTAL	
I2543	SERVENTE	SEINFRA	H	2,76000000	15,55	42,92
					TOTAL MAO DE OBRA:	42,92

MATERIAL	FORTE	UNID	COEFICIENTE	PREÇO UNITÁRIO	TOTAL	
I9457	POSTE DE CONCRETO CIRCULAR, RESISTÊNCIA NOMINAL 200KG, H=11,00M, PESO APROXIMADO 910KG	SEINFRA	UN	1,00000000	866,83	866,83
					TOTAL MATERIAL:	866,83

SERVICO	FORTE	UNID	COEFICIENTE	PREÇO UNITÁRIO	TOTAL	
C0836	CONCRETO NÃO ESTRUTURAL PREPARO MANUAL	SEINFRA	M3	0,42000000	404,80	170,02
C1604	LANÇAMENTO E APLICAÇÃO DE CONCRETO S/ ELEVAÇÃO	SEINFRA	M3	0,42000000	134,84	56,63
C2784	ESCAVAÇÃO MANUAL SOLO DE 1A.CAT. PROF. ATÉ 1.50m	SEINFRA	M3	0,60000000	41,21	24,73
					TOTAL SERVIÇO:	251,38

Emerson Patrick Alves Martins
Engenheiro Civil - CREA/CE 321456
RNP 061528971-9

**RELATÓRIO ANALÍTICO - COMPOSIÇÕES DE CUSTOS**

000138

OBRA:	CONSTRUÇÃO E REFORMA DE DIVERSAS PRAÇAS - MUNICÍPIO DE ASSARÉ - MAPP 1079	DATA:	15/05/2022	BDI:	27,50%	
DESCRIÇÃO:	CONSTRUÇÃO E REFORMA DE DIVERSAS PRAÇAS - MUNICÍPIO DE ASSARÉ - MAPP 1079	FORTE	VERSÃO	HORAS	MES	REF.
LOCAL:	DIVERSAS LOCALIDADES - MUNICÍPIO DE ASSARÉ - CE	SEINFRA	027.1 COM DESONERAÇÃO	83,85%	47,78%	05/2021
CLIENTE:	GOVERNO MUNICIPAL DE ASSARÉ	SINAPI	2022/03 COM DESONERAÇÃO	83,55%	47,46%	04/2022
			COMPOSIÇÕES PRÓPRIAS	0,00%	0,00%	

COMISSÃO PERMANENTE DE LICITAÇÃO

ASSARÉ-CE

VALOR: 1.335,40

1.3.6. C4412 - LUMINÁRIA DE PISO MÓVEL, CORPO EM ALUMÍNIO, REFLETOR EM ALUMÍNIO ANODIZADO COM PROTETOR DE VIDRO EM GRADE DE ALUMÍNIO (UN)

MAO DE OBRA	FORTE	UNID	COEFICIENTE	PREÇO UNITÁRIO	TOTAL
I0042 AJUDANTE DE ELETRICISTA	SEINFRA	H	1,50000000	16,77	25,16
I2312 ELETRICISTA	SEINFRA	H	1,50000000	20,77	31,16
TOTAL MAO DE OBRA:					56,32

MATERIAL	FORTE	UNID	COEFICIENTE	PREÇO UNITÁRIO	TOTAL
I8350 LUMINÁRIA DE PISO MÓVEL, CORPO EM ALUMÍNIO, REFLETOR EM ALUM. ANOD. C/ PROTETOR DE VIDRO EM GRADE DE ALUMÍNIO	SEINFRA	UN	1,00000000	53,58	53,58
I8351 LÂMPADA VAPOR METÁLICO DE 70W/220V	SEINFRA	UN	1,00000000	36,04	36,04
I8352 REATOR / IGNITOR	SEINFRA	UN	1,00000000	38,01	38,01
TOTAL MATERIAL:					127,63

VALOR: 183,94

1.3.7. C3579 - QUADRO DE MEDIÇÃO PADRÃO COELCE - PADRÃO POPULAR (UN)

MAO DE OBRA	FORTE	UNID	COEFICIENTE	PREÇO UNITÁRIO	TOTAL
I0042 AJUDANTE DE ELETRICISTA	SEINFRA	H	1,00000000	16,77	16,77
I2312 ELETRICISTA	SEINFRA	H	1,00000000	20,77	20,77
TOTAL MAO DE OBRA:					37,54

MATERIAL	FORTE	UNID	COEFICIENTE	PREÇO UNITÁRIO	TOTAL
I6129 QUADRO MEDIÇÃO PADRÃO COELCE (PADRÃO MUTIRÃO)	SEINFRA	UN	1,00000000	49,39	49,39
TOTAL MATERIAL:					49,39

VALOR: 86,93

1.3.8. C2077 - QUADRO DE DISTRIBUIÇÃO DE LUZ EMBUTIR ATÉ 6 DIVISÕES, C/BARRAMENTO (UN)

MAO DE OBRA	FORTE	UNID	COEFICIENTE	PREÇO UNITÁRIO	TOTAL
I0042 AJUDANTE DE ELETRICISTA	SEINFRA	H	1,20000000	16,77	20,12
I2312 ELETRICISTA	SEINFRA	H	1,20000000	20,77	24,92
TOTAL MAO DE OBRA:					45,04

MATERIAL	FORTE	UNID	COEFICIENTE	PREÇO UNITÁRIO	TOTAL
I0193 BARRAMENTO NEUTRO P/ BAIXA TENSÃO	SEINFRA	UN	1,00000000	32,39	32,39
I0194 BARRAMENTO PRINCIPAL P/ BAIXA TENSÃO	SEINFRA	UN	1,00000000	31,86	31,86
I0195 BARRAMENTO TERRA P/ BAIXA TENSÃO	SEINFRA	UN	1,00000000	26,34	26,34
I2412 QUADRO DE DISTRIBUIÇÃO PARA 6 CIRCUITOS	SEINFRA	UN	1,00000000	36,87	36,87
TOTAL MATERIAL:					127,46

VALOR: 172,51

1.3.9. C1119 - DISJUNTOR TRIPOLAR EM QUADRO DE DISTRIBUIÇÃO 16A (UN)

MAO DE OBRA	FORTE	UNID	COEFICIENTE	PREÇO UNITÁRIO	TOTAL
I0042 AJUDANTE DE ELETRICISTA	SEINFRA	H	0,90000000	16,77	15,09
I2312 ELETRICISTA	SEINFRA	H	0,90000000	20,77	18,69
TOTAL MAO DE OBRA:					33,78

Emerson Patrick Alves Martins
Engenheiro Civil - CREA/CE 321456
RNP 061528971-9

	RELATÓRIO ANALÍTICO - COMPOSIÇÕES DE CUSTOS					000139	
	OBRA:	CONSTRUÇÃO E REFORMA DE DIVERSAS PRAÇAS - MUNICÍPIO DE ASSARÉ - MAPP 1079	DATA : 15/05/2022	BDI : 27,50%			
	DESCRIÇÃO:	CONSTRUÇÃO E REFORMA DE DIVERSAS PRAÇAS - MUNICÍPIO DE ASSARÉ - MAPP 1079	FONTE	VERSÃO	PREÇO	MES	REF.
	LOCAL:	DIVERSAS LOCALIDADES - MUNICÍPIO DE ASSARÉ - CE	SEINFRA	027.1 COM DESONERAÇÃO	83,85%	47,76%	05/2021
CLIENTE:	GOVERNO MUNICIPAL DE ASSARÉ	SINAPI	2022/03 COM DESONERAÇÃO	83,55%	47,46%	04/2022	
			COMPOSIÇÕES PRÓPRIAS	0,00%	0,00%		

COMISSÃO PERMANENTE DE LICITAÇÃO

ASSARÉ-CE

MATERIAL	FONTE	UNID	COEFICIENTE	PREÇO UNITÁRIO	TOTAL
I1005	DISJUNTOR TRIPOLAR 16A	SEINFRA	UN	1,00000000	51,51
TOTAL MATERIAL:					51,51
VALOR:					85,30

1.3.10. C1125 - DISJUNTOR TRIPOLAR EM QUADRO DE DISTRIBUIÇÃO 40A (UN)

MAO DE OBRA	FONTE	UNID	COEFICIENTE	PREÇO UNITÁRIO	TOTAL
I0042	AJUDANTE DE ELETRICISTA	SEINFRA	H	0,90000000	15,09
I2312	ELETRICISTA	SEINFRA	H	0,90000000	18,69
TOTAL MAO DE OBRA:					33,78

MATERIAL	FONTE	UNID	COEFICIENTE	PREÇO UNITÁRIO	TOTAL
I1011	DISJUNTOR TRIPOLAR 40A	SEINFRA	UN	1,00000000	51,51
TOTAL MATERIAL:					51,51
VALOR:					85,30

1.3.11. C4983 - BRAÇO METÁLICO PARA 04 LUMINÁRIAS C/ NÚCLEO PARA POSTE DE CONCRETO (UN)

MAO DE OBRA	FONTE	UNID	COEFICIENTE	PREÇO UNITÁRIO	TOTAL
I0042	AJUDANTE DE ELETRICISTA	SEINFRA	H	3,20000000	53,66
I2312	ELETRICISTA	SEINFRA	H	9,20000000	191,08
TOTAL MAO DE OBRA:					244,74

MATERIAL	FONTE	UNID	COEFICIENTE	PREÇO UNITÁRIO	TOTAL
I0277	BRAÇO METALICO DE 3/4", P/ POSTE DE CONCRETO	SEINFRA	UN	4,00000000	98,52
I6796	CABO POLIFÁSICO - 4 X 2,5MM	SEINFRA	M	12,00000000	81,60
I0501	CELULA FOTOELÉTRICA P/ LÂMPADA 400W, C/ SUPORTE	SEINFRA	UN	1,00000000	34,90
I6799	NÚCLEO P/04 LUMINÁRIAS FAB. REEME REF.:ZE-157 OU SIMILAR	SEINFRA	UN	1,00000000	129,92
TOTAL MATERIAL:					344,94
VALOR:					589,68

1.3.12. C3627 - LUMINARIA DE LED PARA ILUMINACAO PUBLICA, DE 98 W ATE 137 W, INVOLUCRO EM ALUMINIO OU ACO INOX (COLETADO CAIXA) (UN)

MAO DE OBRA	FONTE	UNID	COEFICIENTE	PREÇO UNITÁRIO	TOTAL
I0042	AJUDANTE DE ELETRICISTA	SEINFRA	H	2,00000000	33,54
I2312	ELETRICISTA	SEINFRA	H	2,00000000	41,54
TOTAL MAO DE OBRA:					75,08

MATERIAL	FONTE	UNID	COEFICIENTE	PREÇO UNITÁRIO	TOTAL
00042243	LUMINARIA DE LED PARA ILUMINACAO PUBLICA, DE 98 W ATE 137 W, INVOLUCRO EM ALUMINIO OU ACO INOX	SINAPI	UN	1,00000000	628,37
TOTAL MATERIAL:					628,37
VALOR:					703,45

Emerson Patrick Alves Martins
Engenheiro CNI - CREA/CE 321456
RNP 061528971-9

1.3.13. C0326 - ATERRAMENTO COMPLETO C/ HASTE COPPERWELD 3/4"X 2.40M (UN)

MAO DE OBRA	FONTE	UNID	COEFICIENTE	PREÇO UNITÁRIO	TOTAL
I0042	AJUDANTE DE ELETRICISTA	SEINFRA	H	3,50000000	58,70
I2312	ELETRICISTA	SEINFRA	H	1,50000000	31,16



RELATÓRIO ANALÍTICO - COMPOSIÇÕES DE CUSTOS 000140

OBRA:	CONSTRUÇÃO E REFORMA DE DIVERSAS PRAÇAS - MUNICÍPIO DE ASSARÉ - MAPP 1079
DESCRIÇÃO:	CONSTRUÇÃO E REFORMA DE DIVERSAS PRAÇAS - MUNICÍPIO DE ASSARÉ - MAPP 1079
LOCAL:	DIVERSAS LOCALIDADES - MUNICÍPIO DE ASSARÉ - CE
CLIENTE:	GOVERNO MUNICIPAL DE ASSARÉ

DATA:	15/05/2022	Fis	BDI:	27,50%
FORTE	VERSÃO	HORA	MES	REF.
SEINFRA	027.1 COM DESONERAÇÃO	83,85%	47,76%	05/2022
SINAPI	2022/03 COM DESONERAÇÃO	83,56%	47,46%	04/2022
	COMPOSIÇÕES PRÓPRIAS	0,00%	0,00%	

TOTAL MAO DE OBRA: 89,86

MATERIAL	FORTE	UNID	COEFICIENTE	PREÇO UNITÁRIO	TOTAL
I0338	SEINFRA	M	3,00000000	18,22	54,66
I0421	SEINFRA	UN	1,00000000	51,63	51,63
I0841	SEINFRA	UN	1,00000000	2,59	2,59
I1244	SEINFRA	UN	1,00000000	65,00	65,00

TOTAL MATERIAL: 173,88

VALOR: 263,73

1.3.14. C1803 - MURETA C/TIJOLO MACIÇO, REBOCADA, INCL. FUNDAÇÕES (QD DISTRIBUIÇÃO) (M2)

MAO DE OBRA	FORTE	UNID	COEFICIENTE	PREÇO UNITÁRIO	TOTAL
I2391	SEINFRA	H	3,86000000	20,77	80,17
I2543	SEINFRA	H	6,32000000	15,55	98,28

TOTAL MAO DE OBRA: 178,45

MATERIAL	FORTE	UNID	COEFICIENTE	PREÇO UNITÁRIO	TOTAL
I0109	SEINFRA	M3	0,16850000	67,50	11,37
I0441	SEINFRA	KG	17,90800000	1,10	19,70
I0805	SEINFRA	KG	31,04800000	0,56	17,39
I1600	SEINFRA	M3	0,13800000	66,06	9,12
I2082	SEINFRA	UN	174,90000000	0,58	101,44

TOTAL MATERIAL: 159,02

VALOR: 337,47

1.4.1. C1431 - GRAMA EM PLACAS.INCLUSIVE CONSERVAÇÃO (M2)

EQUIPAMENTO	FORTE	UNID	COEFICIENTE	PREÇO UNITÁRIO	TOTAL
I0706	SEINFRA	H	0,00840000	134,84	1,13
I0780	SEINFRA	H	0,00090000	97,44	0,09

TOTAL EQUIPAMENTO: 1,22

MAO DE OBRA	FORTE	UNID	COEFICIENTE	PREÇO UNITÁRIO	TOTAL
I0037	SEINFRA	H	0,24600000	16,77	4,13

TOTAL MAO DE OBRA: 4,13

MATERIAL	FORTE	UNID	COEFICIENTE	PREÇO UNITÁRIO	TOTAL
I1225	SEINFRA	M2	0,90000000	6,42	5,78
I2077	SEINFRA	M3	0,07500000	107,14	8,04
I2294	SEINFRA	M3	0,04500000	4,63	0,21

TOTAL MATERIAL: 14,03

VALOR: 19,37

Emerson Patrick Alves Martins
Engenheiro Civil - CREA/CE 321456
RNP 061528971-9

1.4.2. C0112 - ARBUSTOS ORNAMENTAIS EM GERAL. C/ ALTURA MÍNIMA DE 50CM (UN)

MAO DE OBRA	FORTE	UNID	COEFICIENTE	PREÇO UNITÁRIO	TOTAL
I1277	SEINFRA	H	0,16960000	18,95	3,21

TOTAL MAO DE OBRA: 3,21



RELATÓRIO ANALÍTICO - COMPOSIÇÕES DE CUSTOS

000141

OBRA:	CONSTRUÇÃO E REFORMA DE DIVERSAS PRAÇAS - MUNICÍPIO DE ASSARÉ - MAPP 1079	DATA:	15/05/2022	F/BDI:	27,50%	
DESCRIÇÃO:	CONSTRUÇÃO E REFORMA DE DIVERSAS PRAÇAS - MUNICÍPIO DE ASSARÉ - MAPP 1079	FONTE	VERSÃO	HORA	MES	REF.
LOCAL:	DIVERSAS LOCALIDADES - MUNICÍPIO DE ASSARÉ - CE	SEINFRA	027.1 COM DESONERAÇÃO	83,85%	47,76%	05/2021
CLIENTE:	GOVERNO MUNICIPAL DE ASSARÉ	SINAPI	2022/03 COM DESONERAÇÃO	83,55%	47,46%	04/2022
			COMPOSIÇÕES PRÓPRIAS	0,00%	0,00%	

MATERIAL	FONTE	UNID	COEFICIENTE	PREÇO UNITÁRIO	TOTAL	
I0105	ARBUSTO ORNAMENTAL	SEINFRA	UN	1,00000000	34,93	34,93
TOTAL MATERIAL:					34,93	
VALOR:					38,14	

1.4.3. 98516 - PLANTIO DE PALMEIRA COM ALTURA DE MUDA MENOR OU IGUAL A 2,00 M. AF_05/2018 (UN)

MATERIAL	FONTE	UNID	COEFICIENTE	PREÇO UNITÁRIO	TOTAL	
00038641	MUDA DE PALMEIRA, ARECA, H= *1,50* CM	SINAPI	UN	1,00000000	150,86	150,86
TOTAL MATERIAL:					150,86	

SERVICO	FONTE	UNID	COEFICIENTE	PREÇO UNITÁRIO	TOTAL	
88316	SERVENTE COM ENCARGOS COMPLEMENTARES	SINAPI	H	4,36200000	16,57	72,28
88441	JARDINEIRO COM ENCARGOS COMPLEMENTARES	SINAPI	H	1,09050000	16,32	17,80
91634	GUINDAUTO HIDRÁULICO, CAPACIDADE MÁXIMA DE CARGA 6500 KG, MOMENTO MÁXIMO DE CARGA 5,8 TM, ALCANCE MÁXIMO HORIZONTAL 7,60 M, INCLUSIVE CAMINHÃO TOCO PBT 9.700 KG, POTÊNCIA DE 160 CV - CHP DIURNO. AF_08/2015	SINAPI	CHP	0,29990000	216,27	64,86
91635	GUINDAUTO HIDRÁULICO, CAPACIDADE MÁXIMA DE CARGA 6500 KG, MOMENTO MÁXIMO DE CARGA 5,8 TM, ALCANCE MÁXIMO HORIZONTAL 7,60 M, INCLUSIVE CAMINHÃO TOCO PBT 9.700 KG, POTÊNCIA DE 160 CV - CHI DIURNO. AF_08/2015	SINAPI	CHI	1,22520000	38,62	47,32
TOTAL SERVICIO:					202,26	
VALOR:					353,08	

1.5.1.1. C3000 - GANGORRA C/ 03 PRANCHAS, CONFEÇÃO EM TUBO VAPOR E PINTURA ESMALTE SINTÉTICO (UN)

MATERIAL	FONTE	UNID	COEFICIENTE	PREÇO UNITÁRIO	TOTAL	
I2477	GANGORRA C/03 PRANCHAS, CONFEÇ. EM TUBO VAPOR E PINTURA ESMALTE SINTETICO	SEINFRA	UN	1,00000000	891,37	891,37
TOTAL MATERIAL:					891,37	

SERVICO	FONTE	UNID	COEFICIENTE	PREÇO UNITÁRIO	TOTAL	
C0838	CONCRETO P/VIBR., FCK 10 MPa COM AGREGADO ADQUIRIDO	SEINFRA	M3	0,12000000	375,33	45,04
C1604	LANÇAMENTO E APLICAÇÃO DE CONCRETO S/ ELEVÇÃO	SEINFRA	M3	0,12000000	134,84	16,18
C2784	ESCAVAÇÃO MANUAL SOLO DE 1A.CAT. PROF. ATÉ 1.50m	SEINFRA	M3	0,12000000	41,21	4,95
TOTAL SERVICIO:					66,17	
VALOR:					957,54	

1.5.1.2. C0352 - BALANÇO ANDORINHA C/03 CADEIRAS, CONFEÇÃO EM TUBO VAPOR E PINTURA ESMALTE SINTÉTICO (UN)

MATERIAL	FONTE	UNID	COEFICIENTE	PREÇO UNITÁRIO	TOTAL	
I0182	BALANÇO ANDORINHA C/03 CADEIRAS, CONFEÇ. EM TUBO VAPOR E PINTURA ESMALTE SINTETICO	SEINFRA	UN	1,00000000	649,10	649,10
TOTAL MATERIAL:					649,10	

SERVICO	FONTE	UNID	COEFICIENTE	PREÇO UNITÁRIO	TOTAL	
C0838	CONCRETO P/VIBR., FCK 10 MPa COM AGREGADO ADQUIRIDO	SEINFRA	M3	0,12000000	375,33	45,04
C1604	LANÇAMENTO E APLICAÇÃO DE CONCRETO S/ ELEVÇÃO	SEINFRA	M3	0,12000000	134,84	16,18
C2784	ESCAVAÇÃO MANUAL SOLO DE 1A.CAT. PROF. ATÉ 1.50m	SEINFRA	M3	0,12000000	41,21	4,95
TOTAL SERVICIO:					66,17	
VALOR:					715,27	

Emerson Patrick Alves Martins
Engenheiro Civil - CREA/CE 321456
RNP 06 528971-9

		RELATÓRIO ANALÍTICO - COMPOSIÇÕES DE CUSTOS				
OBRA:	CONSTRUÇÃO E REFORMA DE DIVERSAS PRAÇAS - MUNICÍPIO DE ASSARÉ - MAPP 1079	DATA: 15/05/2022		BDI: 27,50%		
DESCRIÇÃO:	CONSTRUÇÃO E REFORMA DE DIVERSAS PRAÇAS - MUNICÍPIO DE ASSARÉ - MAPP 1079	FORTE	VERSÃO	HORA	MES	REF.
LOCAL:	DIVERSAS LOCALIDADES - MUNICÍPIO DE ASSARÉ - CE	SEINFRA	027.1 COM DESONERAÇÃO	83,85%	47,76%	05/2021
CLIENTE:	GOVERNO MUNICIPAL DE ASSARÉ	SINAPI	2022/03 COM DESONERAÇÃO	83,55%	47,46%	04/2022
			COMPOSIÇÕES PRÓPRIAS	0,00%	0,00%	

1.5.1.3. C3642 - CARROSSEL ESPECIAL C/ 04 CADEIRAS, CONFEÇÃO EM TUBO VAPOR E PINTURA ESMALTE SINTÉTICO (UN)

MATERIAL	FORTE	UNID	COEFICIENTE	PREÇO UNITÁRIO	TOTAL	
16715	CARROSSEL ESPECIAL C/04 CADEIRAS, CONFEÇ. EM TUBO VAPOR E PINTURA ESMALTE SINTÉTICO	SEINFRA	UN	1,00000000	702,58	702,58
TOTAL MATERIAL:					702,58	

SERVICO	FORTE	UNID	COEFICIENTE	PREÇO UNITÁRIO	TOTAL	
C0838	CONCRETO P/VIBR., FCK 10 MPa COM AGREGADO ADQUIRIDO	SEINFRA	M3	0,12000000	375,33	45,04
C1604	LANÇAMENTO E APLICAÇÃO DE CONCRETO S/ ELEVAÇÃO	SEINFRA	M3	0,12000000	134,84	16,18
C2784	ESCAVAÇÃO MANUAL SOLO DE 1A.CAT. PROF. ATÉ 1.50m	SEINFRA	M3	0,12000000	41,21	4,95
TOTAL SERVICIO:					66,17	
VALOR:					768,75	

1.5.1.4. C2997 - ESCORREGADOR GRANDE, CONFEÇÃO EM TUBO VAPOR E PINTURA ESMALTE SINTÉTICO (UN)

MATERIAL	FORTE	UNID	COEFICIENTE	PREÇO UNITÁRIO	TOTAL	
12475	ESCORREGADOR GRANDE, CONFEÇ. EM TUBO VAPOR E PINTURA ESMALTE SINTÉTICO	SEINFRA	UN	1,00000000	700,36	700,36
TOTAL MATERIAL:					700,36	

SERVICO	FORTE	UNID	COEFICIENTE	PREÇO UNITÁRIO	TOTAL	
C0838	CONCRETO P/VIBR., FCK 10 MPa COM AGREGADO ADQUIRIDO	SEINFRA	M3	0,12000000	375,33	45,04
C1604	LANÇAMENTO E APLICAÇÃO DE CONCRETO S/ ELEVAÇÃO	SEINFRA	M3	0,12000000	134,84	16,18
C2784	ESCAVAÇÃO MANUAL SOLO DE 1A.CAT. PROF. ATÉ 1.50m	SEINFRA	M3	0,12000000	41,21	4,95
TOTAL SERVICIO:					66,17	
VALOR:					766,53	

1.5.2.1. CP-42428 - ALONGADOR COM TRES ALTURAS, EM TUBO DE ACO CARBONO, PINTURA NO PROCESSO ELETROSTATICO - EQUIPAMENTO DE GINASTICA PARA ACADEMIA AO AR LIVRE / ACADEMIA DA TERCEIRA IDADE - ATI (UN)

MATERIAL	FORTE	UNID	COEFICIENTE	PREÇO UNITÁRIO	TOTAL	
00042428	ALONGADOR COM TRES ALTURAS, EM TUBO DE ACO CARBONO, PINTURA NO PROCESSO ELETROSTATICO - EQUIPAMENTO DE GINASTICA PARA ACADEMIA AO AR LIVRE / ACADEMIA DA TERCEIRA IDADE - ATI	SINAPI	UN	1,00000000	2.230,00	2.230,00
TOTAL MATERIAL:					2.230,00	

SERVICO	FORTE	UNID	COEFICIENTE	PREÇO UNITÁRIO	TOTAL	
C0838	CONCRETO P/VIBR., FCK 10 MPa COM AGREGADO ADQUIRIDO	SEINFRA	M3	0,12000000	375,33	45,04
C2784	ESCAVAÇÃO MANUAL SOLO DE 1A.CAT. PROF. ATÉ 1.50m	SEINFRA	M3	0,12000000	41,21	4,95
C1604	LANÇAMENTO E APLICAÇÃO DE CONCRETO S/ ELEVAÇÃO	SEINFRA	M3	0,12000000	134,84	16,18
TOTAL SERVICIO:					66,17	
VALOR:					2.296,17	

1.5.2.2. CP-42434 - SIMULADOR DE CAVALGADA TRIPLO, EM TUBO DE ACO CARBONO, PINTURA NO PROCESSO ELETROSTATICO - EQUIPAMENTO DE GINASTICA PARA ACADEMIA AO AR LIVRE / ACADEMIA DA TERCEIRA IDADE - ATI (UN)

MATERIAL	FORTE	UNID	COEFICIENTE	PREÇO UNITÁRIO	TOTAL	
00042434	SIMULADOR DE CAVALGADA TRIPLO, EM TUBO DE ACO CARBONO, PINTURA NO PROCESSO ELETROSTATICO - EQUIPAMENTO DE GINASTICA PARA ACADEMIA AO AR LIVRE / ACADEMIA DA TERCEIRA IDADE - ATI	SINAPI	UN	1,00000000	5.081,97	5.081,97

Emerson Daniel Alves Martins
Engenheiro Civil - CREA/CE 321456
RNP 061528971-9

**RELATÓRIO ANALÍTICO - COMPOSIÇÕES DE CUSTOS****000143**

OBRA:	CONSTRUÇÃO E REFORMA DE DIVERSAS PRAÇAS - MUNICÍPIO DE ASSARÉ - MAPP 1079	DATA: 15/05/2022	FI - BDI - 27,50%		
DESCRIÇÃO:	CONSTRUÇÃO E REFORMA DE DIVERSAS PRAÇAS - MUNICÍPIO DE ASSARÉ - MAPP 1079	FONTE	VERSÃO	HORA	MES
LOCAL:	DIVERSAS LOCALIDADES - MUNICÍPIO DE ASSARÉ - CE	SEINFRA	027.1 COM DESONERAÇÃO	83,85%	47,76%
CLIENTE:	GOVERNO MUNICIPAL DE ASSARÉ	SINAPI	2022/03 COM DESONERAÇÃO	83,55%	47,46%
			COMPOSIÇÕES PRÓPRIAS	0,00%	0,00%

COMISSÃO LICITAÇÃO

ASSARÉ-CE

TOTAL MATERIAL:	5.081,97
------------------------	-----------------

SERVICO	FONTE	UNID	COEFICIENTE	PREÇO UNITÁRIO	TOTAL	
C0838	CONCRETO P/VIBR., FCK 10 MPa COM AGREGADO ADQUIRIDO	SEINFRA	M3	0,12000000	375,33	45,04
C2784	ESCAVAÇÃO MANUAL SOLO DE 1A.CAT. PROF. ATÉ 1.50m	SEINFRA	M3	0,12000000	41,21	4,95
C1604	LANÇAMENTO E APLICAÇÃO DE CONCRETO S/ ELEVAÇÃO	SEINFRA	M3	0,12000000	134,84	16,18
TOTAL SERVICIO:					66,17	
VALOR:					5.148,14	

1.5.2.3. CP-42432 - ROTACAO DIAGONAL DUPLA, APARELHO TRIPLO, EM TUBO DE ACO CARBONO, PINTURA NO PROCESSO ELETROSTATICO - EQUIPAMENTO DE GINASTICA PARA ACADEMIA AO AR LIVRE / ACADEMIA DA TERCEIRA IDADE - ATI (UN)

MATERIAL	FONTE	UNID	COEFICIENTE	PREÇO UNITÁRIO	TOTAL	
00042432	ROTACAO DIAGONAL DUPLA, APARELHO TRIPLO, EM TUBO DE ACO CARBONO, PINTURA NO PROCESSO ELETROSTATICO - EQUIPAMENTO DE GINASTICA PARA ACADEMIA AO AR LIVRE / ACADEMIA DA TERCEIRA IDADE - ATI	SINAPI	UN	1,00000000	2.380,86	2.380,86
TOTAL MATERIAL:					2.380,86	

SERVICO	FONTE	UNID	COEFICIENTE	PREÇO UNITÁRIO	TOTAL	
C0838	CONCRETO P/VIBR., FCK 10 MPa COM AGREGADO ADQUIRIDO	SEINFRA	M3	0,12000000	375,33	45,04
C2784	ESCAVAÇÃO MANUAL SOLO DE 1A.CAT. PROF. ATÉ 1.50m	SEINFRA	M3	0,12000000	41,21	4,95
C1604	LANÇAMENTO E APLICAÇÃO DE CONCRETO S/ ELEVAÇÃO	SEINFRA	M3	0,12000000	134,84	16,18
TOTAL SERVICIO:					66,17	
VALOR:					2.447,03	

1.5.2.4. CP-42433 - SIMULADOR DE CAMINHADA TRIPLO, EM TUBO DE ACO CARBONO, PINTURA NO PROCESSO ELETROSTATICO - EQUIPAMENTO DE GINASTICA PARA ACADEMIA AO AR LIVRE / ACADEMIA DA TERCEIRA IDADE - ATI (UN)

MATERIAL	FONTE	UNID	COEFICIENTE	PREÇO UNITÁRIO	TOTAL	
00042433	SIMULADOR DE CAMINHADA TRIPLO, EM TUBO DE ACO CARBONO, PINTURA NO PROCESSO ELETROSTATICO - EQUIPAMENTO DE GINASTICA PARA ACADEMIA AO AR LIVRE / ACADEMIA DA TERCEIRA IDADE - ATI	SINAPI	UN	1,00000000	4.702,72	4.702,72
TOTAL MATERIAL:					4.702,72	

SERVICO	FONTE	UNID	COEFICIENTE	PREÇO UNITÁRIO	TOTAL	
C0838	CONCRETO P/VIBR., FCK 10 MPa COM AGREGADO ADQUIRIDO	SEINFRA	M3	0,12000000	375,33	45,04
C2784	ESCAVAÇÃO MANUAL SOLO DE 1A.CAT. PROF. ATÉ 1.50m	SEINFRA	M3	0,12000000	41,21	4,95
C1604	LANÇAMENTO E APLICAÇÃO DE CONCRETO S/ ELEVAÇÃO	SEINFRA	M3	0,12000000	134,84	16,18
TOTAL SERVICIO:					66,17	
VALOR:					4.768,89	

1.5.2.5. CP-42429 - ESQUI TRIPLO, EM TUBO DE ACO CARBONO, PINTURA NO PROCESSO ELETROSTATICO - EQUIPAMENTO DE GINASTICA PARA ACADEMIA AO AR LIVRE / ACADEMIA DA TERCEIRA IDADE - ATI (UN)

MATERIAL	FONTE	UNID	COEFICIENTE	PREÇO UNITÁRIO	TOTAL	
00042429	ESQUI TRIPLO, EM TUBO DE ACO CARBONO, PINTURA NO PROCESSO ELETROSTATICO - EQUIPAMENTO DE GINASTICA PARA ACADEMIA AO AR LIVRE / ACADEMIA DA TERCEIRA IDADE - ATI	SINAPI	UN	1,00000000	5.916,32	5.916,32
TOTAL MATERIAL:					5.916,32	

SERVICO	FONTE	UNID	COEFICIENTE	PREÇO UNITÁRIO	TOTAL	
C0838	CONCRETO P/VIBR., FCK 10 MPa COM AGREGADO ADQUIRIDO	SEINFRA	M3	0,12000000	375,33	45,04

Emerson Patrick Alves Martins
Engenheiro Civil - CREA/CE 321456
RNP 061528971-9

		RELATÓRIO ANALÍTICO - COMPOSIÇÕES DE CUSTOS			000144		
OBRA:	CONSTRUÇÃO E REFORMA DE DIVERSAS PRAÇAS - MUNICÍPIO DE ASSARÉ - MAPP 1079	DATA:	15/05/2022	BDI:	27,50%		
DESCRIÇÃO:	CONSTRUÇÃO E REFORMA DE DIVERSAS PRAÇAS - MUNICÍPIO DE ASSARÉ - MAPP 1079	FORTE	VERSÃO	FLORA	MES	REF.	
LOCAL:	DIVERSAS LOCALIDADES - MUNICÍPIO DE ASSARÉ - CE	SEINFRA	027.1 COM DESONERAÇÃO	83,85%	47,76%	05/2021	
CLIENTE:	GOVERNO MUNICIPAL DE ASSARÉ	SINAPI	2022/03 COM DESONERAÇÃO	83,55%	47,46%	04/2022	
			COMPOSIÇÕES PRÓPRIAS	0,00%	0,00%		

C2784	ESCAVAÇÃO MANUAL SOLO DE 1A.CAT. PROF. ATÉ 1.50m	SEINFRA	M3	0,12000000	41,21	4,95
C1604	LANÇAMENTO E APLICAÇÃO DE CONCRETO S/ ELEVÇÃO	SEINFRA	M3	0,12000000	134,84	16,18
					TOTAL SERVIÇO:	66,17
					VALOR:	5.982,49

1.5.2.6. C3297 - PLACA DE REGULAMENTAÇÃO/ADVERTÊNCIA REFLETIVA EM AÇO GALVANIZADO C/PELÍCULA ANTI-PICHANTE (M2)

EQUIPAMENTO	FORTE	UNID	COEFICIENTE	PREÇO UNITÁRIO	TOTAL	
I0581	CAMINHÃO C/CARROCERIA DE MADEIRA HP 136 (CHI)	SEINFRA	H	0,90000000	43,86	39,47
I0703	CAMINHÃO C/CARROCERIA DE MADEIRA HP 136 (CHP)	SEINFRA	H	0,10000000	127,88	12,79
					TOTAL EQUIPAMENTO:	52,26

MAO DE OBRA	FORTE	UNID	COEFICIENTE	PREÇO UNITÁRIO	TOTAL	
I0498	CARPINTEIRO	SEINFRA	H	0,10000000	20,77	2,08
I2543	SERVENTE	SEINFRA	H	1,00000000	15,55	15,55
					TOTAL MAO DE OBRA:	17,63

MATERIAL	FORTE	UNID	COEFICIENTE	PREÇO UNITÁRIO	TOTAL	
I0198	PONTALETE / BARROTE DE 3"x3" - APARELHADO	SEINFRA	M	3,00000000	17,33	51,99
I2525	PARAFUSO C/PORCA E ARRUELA DE 1/4X1 1/2"	SEINFRA	UN	2,00000000	0,48	0,96
I2526	PARAFUSO C/PORCA E ARRUELA DE 5/16X3 1/2"	SEINFRA	UN	3,00000000	0,83	2,49
I2542	TRAVESSA DE MADEIRA C/SECAO DE 3"x1 1/2"	SEINFRA	M	1,00000000	8,22	8,22
I2573	PLACA REFLETIVA DE AÇO GALVANIZADO C/PELÍCULA ANTI-PICHANTE	SEINFRA	M2	1,00000000	571,73	571,73
					TOTAL MATERIAL:	635,39

SERVIÇO	FORTE	UNID	COEFICIENTE	PREÇO UNITÁRIO	TOTAL	
C3268	CONCRETO P/VIBR., FCK=10MPa COM AGREGADO PRODUZIDO (S/TRANSP.)	SEINFRA	M3	0,01800000	337,08	6,07
					TOTAL SERVIÇO:	6,07
					VALOR:	711,35

1.5.3.1. C3611 - BANCO DE MADEIRA C/ASSENTO FIXADO EM CONCRETO E ENCOSTO FIXADO EM TUBO DE AÇO GALVANIZADO 3" (MÓDULO DE 2,60M) (UN)

MAO DE OBRA	FORTE	UNID	COEFICIENTE	PREÇO UNITÁRIO	TOTAL	
I0046	AJUDANTE DE SERRALHEIRO	SEINFRA	H	1,00000000	16,77	16,77
I0498	CARPINTEIRO	SEINFRA	H	1,00000000	20,77	20,77
I1858	SERRALHEIRO	SEINFRA	H	2,00000000	20,77	41,54
					TOTAL MAO DE OBRA:	79,08

MATERIAL	FORTE	UNID	COEFICIENTE	PREÇO UNITÁRIO	TOTAL	
I0532	CHAPA DE AÇO FINA 3/16" (4,75MM - 38,00KG/M2)	SEINFRA	M2	0,06000000	268,28	16,10
I0794	CHUMBADOR TIPO PARABOULT 3/8 X 3 1/2"	SEINFRA	UN	8,00000000	3,37	26,96
I1584	PARAFUSO PARA MADEIRA CABEÇA CHATA 3.8 X 30MM	SEINFRA	UN	4,00000000	0,06	0,24
I1589	PARAFUSO PARA MADEIRA COM CABEÇA REDONDA 5X38	SEINFRA	UN	16,00000000	0,20	3,20
I2173	TUBO AÇO GALVANIZADO DE 80MM (3')	SEINFRA	M	1,85000000	118,61	219,43
I6681	PRANCHA DE MADEIRA MAÇARANDUBA (2,15X0,25X0,05)m	SEINFRA	UN	1,00000000	143,08	143,08
I6682	PRANCHA DE MADEIRA MAÇARANDUBA (2,15X0,20X0,05)m	SEINFRA	UN	2,00000000	112,50	225,00
					TOTAL MATERIAL:	634,01

Emerson Patrick Alves Martins
 Engenheiro CIVIL - CREA/CE 321456
 RNP 061528971-9



RELATÓRIO ANALÍTICO - COMPOSIÇÕES DE CUSTOS 000145

OBRA:	CONSTRUÇÃO E REFORMA DE DIVERSAS PRAÇAS - MUNICÍPIO DE ASSARÉ - MAPP 1079	DATA: 15/05/2022	FIS:	BDI: 27,50%		
DESCRIÇÃO:	CONSTRUÇÃO E REFORMA DE DIVERSAS PRAÇAS - MUNICÍPIO DE ASSARÉ - MAPP 1079	FORTE	VERSÃO	HORA	MES	REF.
LOCAL:	DIVERSAS LOCALIDADES - MUNICÍPIO DE ASSARÉ - CE	SEINFRA	027.1 COM DESONERAÇÃO	83,85%	47,76%	05/2022
CLIENTE:	GOVERNO MUNICIPAL DE ASSARÉ	SINAPI	2022/03 COM DESONERAÇÃO	83,55%	47,46%	04/2022
			COMPOSIÇÕES PRÓPRIAS	0,00%	0,00%	

SERVICO	FORTE	UNID	COEFICIENTE	PREÇO UNITÁRIO	TOTAL	
C0836	CONCRETO NÃO ESTRUTURAL PREPARO MANUAL	SEINFRA	M3	0,22000000	404,80	89,06
C1256	ESCAVAÇÃO MANUAL CAMPO ABERTO EM TERRA ATÉ 2M	SEINFRA	M3	0,05000000	45,56	2,28
C1279	ESMALTE DUAS DEMÃOS EM ESQUADRIAS DE FERRO	SEINFRA	M2	0,23000000	37,76	8,68
C1399	FORMA PLANA CHAPA COMPENSADA PLASTIFICADA, ESP.= 12mm UTIL. 5X	SEINFRA	M2	0,93000000	95,91	89,20
C1603	LANÇAMENTO E APLICAÇÃO DE CONCRETO C/ ELEVAÇÃO	SEINFRA	M3	0,22000000	228,25	50,22
C2667	VERNIZ 3 DEMÃOS EM ESQUADRIAS DE MADEIRA	SEINFRA	M2	3,50000000	21,75	76,12
TOTAL SERVICOS:						315,57
VALOR:						1.028,65

1.5.3.2. C3451 - LIXEIRA EM FIBRA DE VIDRO CAP.=40L E DIAM.=35CM (UN)

MAO DE OBRA	FORTE	UNID	COEFICIENTE	PREÇO UNITÁRIO	TOTAL	
I2391	PEDREIRO	SEINFRA	H	1,50000000	20,77	31,16
I2543	SERVENTE	SEINFRA	H	1,50000000	15,55	23,32
TOTAL MAO DE OBRA:						54,49

MATERIAL	FORTE	UNID	COEFICIENTE	PREÇO UNITÁRIO	TOTAL	
I0974	LIXEIRA EM FIBRA DE VIDRO CAP.=40L E DIAM.=35cm	SEINFRA	UN	1,00000000	221,00	221,00
TOTAL MATERIAL:						221,00

SERVICO	FORTE	UNID	COEFICIENTE	PREÇO UNITÁRIO	TOTAL	
C0839	CONCRETO P/MIBR., FCK 13.5 MPa COM AGREGADO ADQUIRIDO	SEINFRA	M3	0,03000000	389,48	11,68
C1604	LANÇAMENTO E APLICAÇÃO DE CONCRETO S/ ELEVAÇÃO	SEINFRA	M3	0,03000000	134,84	4,05
TOTAL SERVICOS:						15,73
VALOR:						291,21

1.6.1. C3447 - LIMPEZA DE PISO EM ÁREA URBANIZADA (M2)

MAO DE OBRA	FORTE	UNID	COEFICIENTE	PREÇO UNITÁRIO	TOTAL	
I2543	SERVENTE	SEINFRA	H	0,07500000	15,55	1,17
TOTAL MAO DE OBRA:						1,17
VALOR:						1,17

2.1.1. C2873 - LOCAÇÃO DA OBRA COM AUXÍLIO TOPOGRÁFICO (ÁREA ATÉ 5000 M2) (M2)

EQUIPAMENTO	FORTE	UNID	COEFICIENTE	PREÇO UNITÁRIO	TOTAL	
I0700	CAMINHONETE SAVEIRO (CHP)	SEINFRA	H	0,00100000	75,05	0,08
I0758	NÍVEL (CHP)	SEINFRA	H	0,00200000	0,69	0,00
I0775	TEODOLITO (CHP)	SEINFRA	H	0,00200000	1,36	0,00
TOTAL EQUIPAMENTO:						0,08

MAO DE OBRA	FORTE	UNID	COEFICIENTE	PREÇO UNITÁRIO	TOTAL	
I0037	AJUDANTE	SEINFRA	H	0,00400000	16,77	0,07
I2382	NIVELADOR	SEINFRA	H	0,00200000	24,86	0,05
I2445	TOPOGRAFO	SEINFRA	H	0,00200000	30,34	0,06
TOTAL MAO DE OBRA:						0,18
VALOR:						0,26

Emerson Patrick Alves Martins
Engenheiro Civil - CREA/CE 321456
RNP 00152971-9

	RELATÓRIO ANALÍTICO - COMPOSIÇÕES DE CUSTOS 000146					
	OBRA:	CONSTRUÇÃO E REFORMA DE DIVERSAS PRAÇAS - MUNICÍPIO DE ASSARÉ - MAPP 1079	DATA : 15/05/2022	BDI : 27,50%		
	DESCRIÇÃO:	CONSTRUÇÃO E REFORMA DE DIVERSAS PRAÇAS - MUNICÍPIO DE ASSARÉ - MAPP 1079	FONTE	VERSÃO		
	LOCAL:	DIVERSAS LOCALIDADES - MUNICÍPIO DE ASSARÉ - CE	SEINFRA	027.1 COM DESONERAÇÃO		
CLIENTE:	GOVERNO MUNICIPAL DE ASSARÉ	SINAPI	2022/03 COM DESONERAÇÃO	83,85%	47,76%	05/2022
			COMPOSIÇÕES PRÓPRIAS	0,00%	0,00%	04/2022

2.1.2. C0328 - ATERRO C/COMPACTAÇÃO MECÂNICA E CONTROLE, MAT. DE AQUISIÇÃO (M3)

EQUIPAMENTO		FONTE	UNID	COEFICIENTE	PREÇO UNITÁRIO	TOTAL
10706	CAMINHÃO TANQUE 6.000 l (CHP)	SEINFRA	H	0,03500000	134,84	4,72
10725	COMPACTADOR DE PLACA VIBRATÓRIA HP 7 (CHP)	SEINFRA	H	0,03500000	42,16	1,48
TOTAL EQUIPAMENTO:						6,20

MAO DE OBRA		FONTE	UNID	COEFICIENTE	PREÇO UNITÁRIO	TOTAL
12543	SERVENTE	SEINFRA	H	1,05000000	15,55	16,33
TOTAL MAO DE OBRA:						16,33

MATERIAL		FONTE	UNID	COEFICIENTE	PREÇO UNITÁRIO	TOTAL
10111	AREIA VERMELHA	SEINFRA	M3	1,10000000	60,88	66,97
TOTAL MATERIAL:						66,97
VALOR:						89,49

2.2.1. C5028 - PISO INTERTRAVADO TIPO TIJOLINHO (20 X 10 X 4CM), CINZA - COMPACTAÇÃO MECANIZADA (M2)

EQUIPAMENTO		FONTE	UNID	COEFICIENTE	PREÇO UNITÁRIO	TOTAL
10612	COMPACTADOR DE PLACA VIBRATÓRIA HP 7 (CHI)	SEINFRA	H	0,07570000	27,46	2,08
10725	COMPACTADOR DE PLACA VIBRATÓRIA HP 7 (CHP)	SEINFRA	H	0,00410000	42,16	0,17
TOTAL EQUIPAMENTO:						2,25

MAO DE OBRA		FONTE	UNID	COEFICIENTE	PREÇO UNITÁRIO	TOTAL
10445	CALCETEIRO	SEINFRA	H	0,15950000	20,77	3,31
12543	SERVENTE	SEINFRA	H	0,15950000	15,55	2,48
TOTAL MAO DE OBRA:						5,79

MATERIAL		FONTE	UNID	COEFICIENTE	PREÇO UNITÁRIO	TOTAL
10109	AREIA MEDIA	SEINFRA	M3	0,05680000	67,50	3,83
12403	PÓ DE PEDRA	SEINFRA	M3	0,00650000	60,46	0,39
19513	TIJOLINHO (20 X 10 X 4CM), COR NATURAL	SEINFRA	UN	51,00000000	0,56	28,56
TOTAL MATERIAL:						32,78
VALOR:						40,83

2.2.2. C4819 - PISO INTERTRAVADO TIPO TIJOLINHO (20X10X6)CM 35MPA, COR CINZA - COMPACTAÇÃO MECANIZADA (M2)

EQUIPAMENTO		FONTE	UNID	COEFICIENTE	PREÇO UNITÁRIO	TOTAL
10612	COMPACTADOR DE PLACA VIBRATÓRIA HP 7 (CHI)	SEINFRA	H	0,07570000	27,46	2,08
10725	COMPACTADOR DE PLACA VIBRATÓRIA HP 7 (CHP)	SEINFRA	H	0,00410000	42,16	0,17
TOTAL EQUIPAMENTO:						2,25

MAO DE OBRA		FONTE	UNID	COEFICIENTE	PREÇO UNITÁRIO	TOTAL
10445	CALCETEIRO	SEINFRA	H	0,15950000	20,77	3,31
12543	SERVENTE	SEINFRA	H	0,15950000	15,55	2,48
TOTAL MAO DE OBRA:						5,79

MATERIAL		FONTE	UNID	COEFICIENTE	PREÇO UNITÁRIO	TOTAL
10109	AREIA MEDIA	SEINFRA	M3	0,05680000	67,50	3,83
12403	PÓ DE PEDRA	SEINFRA	M3	0,00650000	60,46	0,39

Emerson Patrick Alves Martins
Engenheiro Civil - CREA/CE 321456
RNP 661528971-9

RELATÓRIO ANALÍTICO - COMPOSIÇÕES DE CUSTOS		000147	
	OBRA: CONSTRUÇÃO E REFORMA DE DIVERSAS PRAÇAS - MUNICÍPIO DE ASSARÉ - MAPP 1079	DATA: 15/05/2022	BDI: 27,50%
DESCRIÇÃO: CONSTRUÇÃO E REFORMA DE DIVERSAS PRAÇAS - MUNICÍPIO DE ASSARÉ - MAPP 1079	LOCAL: DIVERSAS LOCALIDADES - MUNICÍPIO DE ASSARÉ - CE	CLIENTE: GOVERNO MUNICIPAL DE ASSARÉ	COMISSÃO PERMANENTE DE LICITAÇÃO
CLIENTE: GOVERNO MUNICIPAL DE ASSARÉ	FORTE	VERSÃO	HORA MES REF.
	SEINFRA	027.1 COM DESONERAÇÃO	83,85% 47,76% 05/2021
	SINAPI	2022/03 COM DESONERAÇÃO	83,55% 47,46% 04/2022
		COMPOSIÇÕES PRÓPRIAS	0,00% 0,00%

19099	BLOQUETE/PISO INTERTRAVADO DE CONCRETO - MODELO RETANGULAR/TIJOLINHO/PAVER/HOLANDES/PARALELEPIPEDO, 20 CM X 10 CM, E = 6 CM, RESISTENCIA DE 35 MPA (NBR 9781), COR NATURAL	SEINFRA	M2	1,00310000	35,48	35,59
					TOTAL MATERIAL:	39,81
					VALOR:	47,86

2.2.3. C0366 - BANQUETA/ MEIO FIO DE CONCRETO P/ VIAS URBANAS (1,00X0,35X0,15M) (M)

MAO DE OBRA	FORTE	UNID	COEFICIENTE	PREÇO UNITÁRIO	TOTAL
I2391 PEDREIRO	SEINFRA	H	0,30000000	20,77	6,23
I2543 SERVENTE	SEINFRA	H	0,40000000	15,55	6,22
TOTAL MAO DE OBRA:					12,45

SERVICO	FORTE	UNID	COEFICIENTE	PREÇO UNITÁRIO	TOTAL
C0588 CAIAÇÃO EM DUAS DEMÃOS COM SUPERCAL	SEINFRA	M2	0,25000000	4,50	1,12
C2784 ESCAVAÇÃO MANUAL SOLO DE 1A.CAT. PROF. ATÉ 1.50m	SEINFRA	M3	0,02000000	41,21	0,82
C3127 AREIA ASFALTO USINADA À FRIO - AAUF (S/TRANSP)	SEINFRA	M3	0,00300000	72,29	0,22
C3251 CONFEÇÃO DE BANQUETA / MEIO FIO PRÉ-MOLDADA DE CONCRETO PARA VIAS URBANAS (1,00 x 0,35 x 0,15m)	SEINFRA	M	1,00000000	36,33	36,33
C3324 ARGAMASSA DE CIMENTO E AREIA TRAÇO 1:4 COM AREIA PRODUZIDA	SEINFRA	M3	0,00070000	369,10	0,26
TOTAL SERVICO:					38,76
VALOR:					51,20

2.2.4. C0365 - BANQUETA/ MEIO FIO DE CONCRETO MOLDADO NO LOCAL (M)

MAO DE OBRA	FORTE	UNID	COEFICIENTE	PREÇO UNITÁRIO	TOTAL
I2391 PEDREIRO	SEINFRA	H	0,15000000	20,77	3,12
I2543 SERVENTE	SEINFRA	H	0,25000000	15,55	3,89
TOTAL MAO DE OBRA:					7,01

MATERIAL	FORTE	UNID	COEFICIENTE	PREÇO UNITÁRIO	TOTAL
I2544 FORMA METÁLICA P/BANQUETAS (ALUGUEL)	SEINFRA	M	1,00000000	3,44	3,44
TOTAL MATERIAL:					3,44

SERVICO	FORTE	UNID	COEFICIENTE	PREÇO UNITÁRIO	TOTAL
C0588 CAIAÇÃO EM DUAS DEMÃOS COM SUPERCAL	SEINFRA	M2	0,25000000	4,50	1,12
C2784 ESCAVAÇÃO MANUAL SOLO DE 1A.CAT. PROF. ATÉ 1.50m	SEINFRA	M3	0,01500000	41,21	0,62
C3211 ESCAVAÇÃO E CARGA DE MATERIAL DE JAZIDA	SEINFRA	M3	0,03700000	4,14	0,15
C3268 CONCRETO P/VIBR., FCK=10MPa COM AGREGADO PRODUZIDO (S/TRANSP.)	SEINFRA	M3	0,03400000	337,08	11,46
TOTAL SERVICO:					13,36
VALOR:					23,80

2.2.5. C2901 - PISO DE BORRACHA ANTI-DERRAPANTE (COLOCADO) (M2)

MATERIAL	FORTE	UNID	COEFICIENTE	PREÇO UNITÁRIO	TOTAL
I2396 PISO DE BORRACHA ANTI-DERRAPANTE (COLOCADO)	SEINFRA	M2	1,10000000	154,04	169,44
TOTAL MATERIAL:					169,44
VALOR:					169,44

Emerson Patrick Alves Martins
Engenheiro Civil - CREA/CE 321456
RNP 061528971-9



RELATÓRIO ANALÍTICO - COMPOSIÇÕES DE CUSTOS 000148

OBRA:	CONSTRUÇÃO E REFORMA DE DIVERSAS PRAÇAS - MUNICÍPIO DE ASSARÉ - MAPP 1079	DATA:	15/05/2022	Fls	BDI: 27,50%	
DESCRIÇÃO:	CONSTRUÇÃO E REFORMA DE DIVERSAS PRAÇAS - MUNICÍPIO DE ASSARÉ - MAPP 1079	FORTE	VERSÃO	HORA	MES	REF
LOCAL:	DIVERSAS LOCALIDADES - MUNICÍPIO DE ASSARÉ - CE	SEINFRA	027.1 COM DESONERAÇÃO	83,85%	47,76%	05/2022
CLIENTE:	GOVERNO MUNICIPAL DE ASSARÉ	SINAPI	2022/03 COM DESONERAÇÃO	83,55%	47,46%	04/2022
			COMPOSIÇÕES PRÓPRIAS	0,00%	0,00%	

2.2.6. C1607 - LASTRO DE CONCRETO IMPERMEABILIZADO E=6CM (M2)

MAO DE OBRA		FORTE	UNID	COEFICIENTE	PREÇO UNITÁRIO	TOTAL
12391	PEDREIRO	SEINFRA	H	0,40000000	20,77	8,31
12543	SERVENTE	SEINFRA	H	1,16000000	15,55	18,04
TOTAL MAO DE OBRA:						26,35

MATERIAL		FORTE	UNID	COEFICIENTE	PREÇO UNITÁRIO	TOTAL
10109	AREIA MEDIA	SEINFRA	M3	0,04060000	67,50	2,74
10280	BRITA	SEINFRA	M3	0,05270000	76,19	4,02
10805	CIMENTO PORTLAND	SEINFRA	KG	13,00000000	0,56	7,28
11249	IMPERMEABILIZANTE	SEINFRA	KG	1,20000000	5,49	6,59
TOTAL MATERIAL:						20,63
VALOR:						46,97

2.2.7. C4624 - PISO PODOTÁTIL EXTERNO EM PMC ESP. 3CM, ASSENTADO COM ARGAMASSA (FORNECIMENTO E ASSENTAMENTO) (M2)

MAO DE OBRA		FORTE	UNID	COEFICIENTE	PREÇO UNITÁRIO	TOTAL
11328	LADRILHISTA	SEINFRA	H	1,60000000	20,77	33,23
12543	SERVENTE	SEINFRA	H	1,25000000	15,55	19,44
TOTAL MAO DE OBRA:						52,67

MATERIAL		FORTE	UNID	COEFICIENTE	PREÇO UNITÁRIO	TOTAL
10109	AREIA MEDIA	SEINFRA	M3	0,01820000	67,50	1,23
10441	CAL HIDRATADA	SEINFRA	KG	2,73000000	1,10	3,00
10805	CIMENTO PORTLAND	SEINFRA	KG	2,80000000	0,56	1,57
18623	PISO TÁTIL ALERTA OU DIRECIONAL EM PMC (CONCRETO) ESP. 3cm	SEINFRA	M2	1,10000000	49,48	54,43
TOTAL MATERIAL:						60,23
VALOR:						112,90

2.3.1. C0537 - CABO ISOLADO PVC 750V 6MM2 (M)

MAO DE OBRA		FORTE	UNID	COEFICIENTE	PREÇO UNITÁRIO	TOTAL
10042	AJUDANTE DE ELETRICISTA	SEINFRA	H	0,13000000	16,77	2,18
12312	ELETRICISTA	SEINFRA	H	0,13000000	20,77	2,70
TOTAL MAO DE OBRA:						4,88

MATERIAL		FORTE	UNID	COEFICIENTE	PREÇO UNITÁRIO	TOTAL
10358	CABO ISOLADO PVC 750V 6MM2	SEINFRA	M	1,02000000	3,26	3,33
TOTAL MATERIAL:						3,33
VALOR:						8,21

2.3.2. C1187 - ELETRODUTO PVC ROSC. D= 32MM (1") (M)

MAO DE OBRA		FORTE	UNID	COEFICIENTE	PREÇO UNITÁRIO	TOTAL
10042	AJUDANTE DE ELETRICISTA	SEINFRA	H	0,20000000	16,77	3,35
12312	ELETRICISTA	SEINFRA	H	0,20000000	20,77	4,15
TOTAL MAO DE OBRA:						7,50

Emerson Patrick Alves Martins
Engenheiro Civil - CREA/CE 321456
RNP 061528971-9

**RELATÓRIO ANALÍTICO - COMPOSIÇÕES DE CUSTOS****000149**

OBRA:	CONSTRUÇÃO E REFORMA DE DIVERSAS PRAÇAS - MUNICÍPIO DE ASSARÉ - MAPP 1079
DESCRIÇÃO:	CONSTRUÇÃO E REFORMA DE DIVERSAS PRAÇAS - MUNICÍPIO DE ASSARÉ - MAPP 1079
LOCAL:	DIVERSAS LOCALIDADES - MUNICÍPIO DE ASSARÉ - CE
CLIENTE:	GOVERNO MUNICIPAL DE ASSARÉ

DATA:	15/05/2022	FILSBDI:	27,50%
FORTE	VERSÃO	HORA	MES
SEINFRA	027.1 COM DESONERAÇÃO	83,85%	47,76%
SINAPI	2022/03 COM DESONERAÇÃO	83,55%	47,46%
	COMPOSIÇÕES PRÓPRIAS	0,00%	0,00%

COMISSÃO DE LICITAÇÃO DE ASSARÉ-CE

MATERIAL	FORTE	UNID	COEFICIENTE	PREÇO UNITÁRIO	TOTAL
I1070	ELETRODUTO DE PVC RIGIDO 1"	SEINFRA	M	1,00000000	5,46
TOTAL MATERIAL:					5,46
VALOR:					12,97

2.3.3. C1710 - LUVA P/ELETRODUTO PVC ROSC. D= 32MM (1") (UN)

MAO DE OBRA	FORTE	UNID	COEFICIENTE	PREÇO UNITÁRIO	TOTAL
I0042	AJUDANTE DE ELETRICISTA	SEINFRA	H	0,05000000	16,77
I2312	ELETRICISTA	SEINFRA	H	0,05000000	20,77
TOTAL MAO DE OBRA:					1,88

MATERIAL	FORTE	UNID	COEFICIENTE	PREÇO UNITÁRIO	TOTAL
I1406	LUVA DE PVC RIGIDO PARA ELETRODUTO 1"	SEINFRA	UN	1,00000000	1,22
TOTAL MATERIAL:					1,22
VALOR:					3,10

2.3.4. C0632 - CAIXA EM ALVENARIA (60X60X60CM) DE 1/2 TIJOLO COMUM, LASTRO DE BRITA E TAMPA DE CONCRETO (UN)

MAO DE OBRA	FORTE	UNID	COEFICIENTE	PREÇO UNITÁRIO	TOTAL
I0040	AJUDANTE DE ARMADOR/FERREIRO	SEINFRA	H	0,22500000	16,77
I0041	AJUDANTE DE CARPINTEIRO	SEINFRA	H	1,18500000	19,87
I0121	ARMADOR/FERREIRO	SEINFRA	H	0,22500000	20,77
I0498	CARPINTEIRO	SEINFRA	H	1,18500000	24,61
I2391	PEDREIRO	SEINFRA	H	4,11000000	85,36
I2543	SERVENTE	SEINFRA	H	7,23400000	112,49
TOTAL MAO DE OBRA:					250,77

MATERIAL	FORTE	UNID	COEFICIENTE	PREÇO UNITÁRIO	TOTAL
I0103	ARAME RECOZIDO N.18 BWG	SEINFRA	KG	0,04400000	10,05
I0109	AREIA MEDIA	SEINFRA	M3	0,11780000	67,50
I0169	AÇO CA-60	SEINFRA	KG	2,58200000	8,28
I0280	BRITA	SEINFRA	M3	0,09800000	76,19
I0441	CAL HIDRATADA	SEINFRA	KG	7,64400000	1,10
I0529	CHAPA COMPENSADO RESINADO 12MM (1.10 X 2.20M)	SEINFRA	M2	0,20000000	30,33
I0805	CIMENTO PORTLAND	SEINFRA	KG	28,00000000	0,56
I1916	TABUA DE 1" DE 3A. - L = 30cm	SEINFRA	M	0,05900000	10,01
I2082	TIJOLO MACIÇO COMUM	SEINFRA	UN	141,00000000	0,58
TOTAL MATERIAL:					149,77
VALOR:					400,55

2.3.5. C4960 - POSTE DE CONCRETO CIRCULAR, RESISTÊNCIA NOMINAL 200KG, H=11,00M, PESO APROXIMADO 910KG (UN)

EQUIPAMENTO	FORTE	UNID	COEFICIENTE	PREÇO UNITÁRIO	TOTAL
I0705	CAMINHÃO COMERC. EQUIP. C/GUINDASTE (CHP)	SEINFRA	H	1,38000000	126,29
TOTAL EQUIPAMENTO:					174,27

MAO DE OBRA	FORTE	UNID	COEFICIENTE	PREÇO UNITÁRIO	TOTAL
-------------	-------	------	-------------	----------------	-------

Emerson Patrick Alvar Martins
Engenheiro Civil - CREA/CE 321456
RNP 061528971-9

	RELATÓRIO ANALÍTICO - COMPOSIÇÕES DE CUSTOS 000150						
	OBRA:	CONSTRUÇÃO E REFORMA DE DIVERSAS PRAÇAS - MUNICÍPIO DE ASSARÉ - MAPP 1079	DATA:	15/05/2022	BDI:	27,50%	
	DESCRIÇÃO:	CONSTRUÇÃO E REFORMA DE DIVERSAS PRAÇAS - MUNICÍPIO DE ASSARÉ - MAPP 1079	FONTE	VERSÃO	HORA	MES	REF.
	LOCAL:	DIVERSAS LOCALIDADES - MUNICÍPIO DE ASSARÉ - CE	SEINFRA	027.1 COM DESONERAÇÃO	83,85%	47,76%	05/2021
CLIENTE:	GOVERNO MUNICIPAL DE ASSARÉ	SINAPI	2022/03 COM DESONERAÇÃO	83,56%	47,46%	04/2020	
			COMPOSIÇÕES PRÓPRIAS	0,00%	0,00%		

12543	SERVENTE	SEINFRA	H	2,76000000	15,55	42,92
TOTAL MAO DE OBRA:						42,92

MATERIAL		FONTE	UNID	COEFICIENTE	PREÇO UNITÁRIO	TOTAL
19457	POSTE DE CONCRETO CIRCULAR, RESISTÊNCIA NOMINAL 200KG, H=11,00M, PESO APROXIMADO 910KG	SEINFRA	UN	1,00000000	866,83	866,83
TOTAL MATERIAL:						866,83

SERVICO		FONTE	UNID	COEFICIENTE	PREÇO UNITÁRIO	TOTAL
C0836	CONCRETO NÃO ESTRUTURAL PREPARO MANUAL	SEINFRA	M3	0,42000000	404,80	170,02
C1604	LANÇAMENTO E APLICAÇÃO DE CONCRETO S/ ELEVÇÃO	SEINFRA	M3	0,42000000	134,84	56,63
C2784	ESCAVAÇÃO MANUAL SOLO DE 1A.CAT. PROF. ATÉ 1.50m	SEINFRA	M3	0,60000000	41,21	24,73
TOTAL SERVICO:						251,38
VALOR:						1.335,40

2.3.6. C4412 - LUMINÁRIA DE PISO MÓVEL, CORPO EM ALUMÍNIO, REFLETOR EM ALUMÍNIO ANODIZADO COM PROTETOR DE VIDRO EM GRADE DE ALUMÍNIO (UN)

MAO DE OBRA		FONTE	UNID	COEFICIENTE	PREÇO UNITÁRIO	TOTAL
10042	AJUDANTE DE ELETRICISTA	SEINFRA	H	1,50000000	16,77	25,16
12312	ELETRICISTA	SEINFRA	H	1,50000000	20,77	31,16
TOTAL MAO DE OBRA:						56,32

MATERIAL		FONTE	UNID	COEFICIENTE	PREÇO UNITÁRIO	TOTAL
18350	LUMINÁRIA DE PISO MÓVEL, CORPO EM ALUMÍNIO, REFLETOR EM ALUM. ANOD. C/ PROTETOR DE VIDRO EM GRADE DE ALUMÍNIO	SEINFRA	UN	1,00000000	53,58	53,58
18351	LÂMPADA VAPOR METÁLICO DE 70W/220V	SEINFRA	UN	1,00000000	36,04	36,04
18352	REATOR / IGNITOR	SEINFRA	UN	1,00000000	38,01	38,01
TOTAL MATERIAL:						127,63
VALOR:						183,94

2.3.7. C3579 - QUADRO DE MEDIÇÃO PADRÃO COELCE - PADRÃO POPULAR (UN)

MAO DE OBRA		FONTE	UNID	COEFICIENTE	PREÇO UNITÁRIO	TOTAL
10042	AJUDANTE DE ELETRICISTA	SEINFRA	H	1,00000000	16,77	16,77
12312	ELETRICISTA	SEINFRA	H	1,00000000	20,77	20,77
TOTAL MAO DE OBRA:						37,54

MATERIAL		FONTE	UNID	COEFICIENTE	PREÇO UNITÁRIO	TOTAL
16129	QUADRO MEDIÇÃO PADRÃO COELCE (PADRÃO MUTIRÃO)	SEINFRA	UN	1,00000000	49,39	49,39
TOTAL MATERIAL:						49,39
VALOR:						86,93

2.3.8. C2077 - QUADRO DE DISTRIBUIÇÃO DE LUZ EMBUTIR ATÉ 6 DIVISÕES, C/BARRAMENTO (UN)

MAO DE OBRA		FONTE	UNID	COEFICIENTE	PREÇO UNITÁRIO	TOTAL
10042	AJUDANTE DE ELETRICISTA	SEINFRA	H	1,20000000	16,77	20,12
12312	ELETRICISTA	SEINFRA	H	1,20000000	20,77	24,92
TOTAL MAO DE OBRA:						45,04

MATERIAL		FONTE	UNID	COEFICIENTE	PREÇO UNITÁRIO	TOTAL
10193	BARRAMENTO NEUTRO P/ BAIXA TENSÃO	SEINFRA	UN	1,00000000	32,39	32,39

Emerson Patrick Alves Martins
Engenheiro Civil - CREA/CE 321456
RNP 061528971-9

**RELATÓRIO ANALÍTICO - COMPOSIÇÕES DE CUSTOS 000151**

OBRA:	CONSTRUÇÃO E REFORMA DE DIVERSAS PRAÇAS - MUNICÍPIO DE ASSARÉ - MAPP 1079	DATA:	15/05/2022	Fis	BDI:	27,50%
DESCRIÇÃO:	CONSTRUÇÃO E REFORMA DE DIVERSAS PRAÇAS - MUNICÍPIO DE ASSARÉ - MAPP 1079	FORTE	VERSÃO	HORA	MES	REF.
LOCAL:	DIVERSAS LOCALIDADES - MUNICÍPIO DE ASSARÉ - CE	SEINFRA	027.1 COM DESONERAÇÃO	83,85%	47,76%	05/2022
CLIENTE:	GOVERNO MUNICIPAL DE ASSARÉ	SINAPI	2022/03 COM DESONERAÇÃO	83,55%	47,46%	04/2022
			COMPOSIÇÕES PRÓPRIAS	0,00%	0,00%	

I0194	BARRAMENTO PRINCIPAL P/ BAIXA TENSÃO	SEINFRA	UN	1,00000000	31,86	31,86
I0195	BARRAMENTO TERRA P/ BAIXA TENSÃO	SEINFRA	UN	1,00000000	26,34	26,34
I2412	QUADRO DE DISTRIBUIÇÃO PARA 6 CIRCUITOS	SEINFRA	UN	1,00000000	36,87	36,87
TOTAL MATERIAL:						127,46
VALOR:						172,51

2.3.9. C1119 - DISJUNTOR TRIPOLAR EM QUADRO DE DISTRIBUIÇÃO 16A (UN)

MAO DE OBRA		FORTE	UNID	COEFICIENTE	PREÇO UNITÁRIO	TOTAL
I0042	AJUDANTE DE ELETRICISTA	SEINFRA	H	0,90000000	16,77	15,09
I2312	ELETRICISTA	SEINFRA	H	0,90000000	20,77	18,69
TOTAL MAO DE OBRA:						33,78

MATERIAL		FORTE	UNID	COEFICIENTE	PREÇO UNITÁRIO	TOTAL
I1005	DISJUNTOR TRIPOLAR 16A	SEINFRA	UN	1,00000000	51,51	51,51
TOTAL MATERIAL:						51,51
VALOR:						85,30

2.3.10. C1125 - DISJUNTOR TRIPOLAR EM QUADRO DE DISTRIBUIÇÃO 40A (UN)

MAO DE OBRA		FORTE	UNID	COEFICIENTE	PREÇO UNITÁRIO	TOTAL
I0042	AJUDANTE DE ELETRICISTA	SEINFRA	H	0,90000000	16,77	15,09
I2312	ELETRICISTA	SEINFRA	H	0,90000000	20,77	18,69
TOTAL MAO DE OBRA:						33,78

MATERIAL		FORTE	UNID	COEFICIENTE	PREÇO UNITÁRIO	TOTAL
I1011	DISJUNTOR TRIPOLAR 40A	SEINFRA	UN	1,00000000	51,51	51,51
TOTAL MATERIAL:						51,51
VALOR:						85,30

2.3.11. C4983 - BRAÇO METÁLICO PARA 04 LUMINÁRIAS C/ NÚCLEO PARA POSTE DE CONCRETO (UN)

MAO DE OBRA		FORTE	UNID	COEFICIENTE	PREÇO UNITÁRIO	TOTAL
I0042	AJUDANTE DE ELETRICISTA	SEINFRA	H	3,20000000	16,77	53,66
I2312	ELETRICISTA	SEINFRA	H	9,20000000	20,77	191,08
TOTAL MAO DE OBRA:						244,74

MATERIAL		FORTE	UNID	COEFICIENTE	PREÇO UNITÁRIO	TOTAL
I0277	BRAÇO METALICO DE 3/4", P/ POSTE DE CONCRETO	SEINFRA	UN	4,00000000	24,63	98,52
I6796	CABO POLIFÁSICO - 4 X 2,5MM	SEINFRA	M	12,00000000	6,80	81,60
I0501	CELULA FOTOELÉTRICA P/ LÂMPADA 400W, C/ SUPORTE	SEINFRA	UN	1,00000000	34,90	34,90
I6799	NÚCLEO P/04 LUMINÁRIAS FAB. REEME REF.:ZE-157 OU SIMILAR	SEINFRA	UN	1,00000000	129,92	129,92
TOTAL MATERIAL:						344,94
VALOR:						589,68

2.3.12. C3627 - LUMINARIA DE LED PARA ILUMINACAO PUBLICA, DE 98 W ATE 137 W, INVOLUCRO EM ALUMINIO OU ACO INOX (COLETADO CAIXA) (UN)

MAO DE OBRA		FORTE	UNID	COEFICIENTE	PREÇO UNITÁRIO	TOTAL
I0042	AJUDANTE DE ELETRICISTA	SEINFRA	H	2,00000000	16,77	33,54

Emerson Patrick Alves Martins
Engenheiro Civil - CREA/CE 321456
RNP 041528971-9



RELATÓRIO ANALÍTICO - COMPOSIÇÕES DE CUSTOS

000152

OBRA:	CONSTRUÇÃO E REFORMA DE DIVERSAS PRAÇAS - MUNICÍPIO DE ASSARÉ - MAPP 1079
DESCRIÇÃO:	CONSTRUÇÃO E REFORMA DE DIVERSAS PRAÇAS - MUNICÍPIO DE ASSARÉ - MAPP 1079
LOCAL:	DIVERSAS LOCALIDADES - MUNICÍPIO DE ASSARÉ - CE
CLIENTE:	GOVERNO MUNICIPAL DE ASSARÉ

DATA:	15/05/2022	BDI:	27,50%	
FONTE	VERSÃO	HORA	MES	REF.
SEINFRA	027.1 COM DESONERAÇÃO	83,85%	47,76%	05/2021
SINAPI	2022/03 COM DESONERAÇÃO	83,55%	47,46%	04/2022
	COMPOSIÇÕES PRÓPRIAS	0,00%	0,00%	

I2312	ELETRICISTA	SEINFRA	H	2,00000000	20,77	41,54
TOTAL MAO DE OBRA:						75,08

MATERIAL		FONTE	UNID	COEFICIENTE	PREÇO UNITÁRIO	TOTAL
00042243	LUMINARIA DE LED PARA ILUMINACAO PUBLICA, DE 98 W ATE 137 W, INVOLUCRO EM ALUMINIO OU ACO INOX	SINAPI	UN	1,00000000	628,37	628,37
TOTAL MATERIAL:						628,37
VALOR:						703,45

2.3.13. C0326 - ATERRAMENTO COMPLETO C/ HASTE COPPERWELD 3/4"X 2.40M (UN)

MAO DE OBRA		FONTE	UNID	COEFICIENTE	PREÇO UNITÁRIO	TOTAL
I0042	AJUDANTE DE ELETRICISTA	SEINFRA	H	3,50000000	16,77	58,70
I2312	ELETRICISTA	SEINFRA	H	1,50000000	20,77	31,16
TOTAL MAO DE OBRA:						89,86

MATERIAL		FONTE	UNID	COEFICIENTE	PREÇO UNITÁRIO	TOTAL
I0338	CABO COBRE NU 25MM2	SEINFRA	M	3,00000000	18,22	54,66
I0421	CAIXA INSPEÇÃO DO TERRA	SEINFRA	UN	1,00000000	51,63	51,63
I0841	CONECTOR PARA HASTE TERRA	SEINFRA	UN	1,00000000	2,59	2,59
I1244	HASTE DE ATERRAMENTO COPPERWELD DE 3/4" x 2.40M	SEINFRA	UN	1,00000000	65,00	65,00
TOTAL MATERIAL:						173,88
VALOR:						263,73

2.3.14. C1803 - MURETA C/TIJOLO MACIÇO, REBOCADA, INCL. FUNDAÇÕES - ABRIGO P/ QD DISTRIBUIÇÃO (M2)

MAO DE OBRA		FONTE	UNID	COEFICIENTE	PREÇO UNITÁRIO	TOTAL
I2391	PEDREIRO	SEINFRA	H	3,86000000	20,77	80,17
I2543	SERVENTE	SEINFRA	H	6,32000000	15,55	98,28
TOTAL MAO DE OBRA:						178,45

MATERIAL		FONTE	UNID	COEFICIENTE	PREÇO UNITÁRIO	TOTAL
I0109	AREIA MEDIA	SEINFRA	M3	0,16850000	67,50	11,37
I0441	CAL HIDRATADA	SEINFRA	KG	17,90800000	1,10	19,70
I0805	CIMENTO PORTLAND	SEINFRA	KG	31,04800000	0,56	17,39
I1600	PEDRA DE MÃO (RACHÃO)	SEINFRA	M3	0,13800000	66,06	9,12
I2082	TIJOLO MACIÇO COMUM	SEINFRA	UN	174,90000000	0,58	101,44
TOTAL MATERIAL:						159,02
VALOR:						337,47

2.4.1. C1431 - GRAMA EM PLACAS.INCLUSIVE CONSERVAÇÃO (M2)

EQUIPAMENTO		FONTE	UNID	COEFICIENTE	PREÇO UNITÁRIO	TOTAL
I0706	CAMINHÃO TANQUE 6.000 l (CHP)	SEINFRA	H	0,00840000	134,84	1,13
I0780	TRATOR DE PNEUS (CHP)	SEINFRA	H	0,00090000	97,44	0,09
TOTAL EQUIPAMENTO:						1,22

MAO DE OBRA		FONTE	UNID	COEFICIENTE	PREÇO UNITÁRIO	TOTAL
I0037	AJUDANTE	SEINFRA	H	0,24600000	16,77	4,13
TOTAL MAO DE OBRA:						4,13

Emerson Patrick Alves Martins
 Engenheiro Civil - CREA/CE 521456
 RNP 061528971-9

		RELATÓRIO ANALÍTICO - COMPOSIÇÕES DE CUSTOS		000153	
OBRA:	CONSTRUÇÃO E REFORMA DE DIVERSAS PRAÇAS - MUNICÍPIO DE ASSARÉ - MAPP 1079	DATA:	15/05/2022	BDI: 27,50%	
DESCRIÇÃO:	CONSTRUÇÃO E REFORMA DE DIVERSAS PRAÇAS - MUNICÍPIO DE ASSARÉ - MAPP 1079	FORTE	VERSÃO	HORA	MES
LOCAL:	DIVERSAS LOCALIDADES - MUNICÍPIO DE ASSARÉ - CE	SEINFRA	027.1 COM DESONERAÇÃO	83,85%	47,76%
CLIENTE:	GOVERNO MUNICIPAL DE ASSARÉ	SINAPI	2022/03 COM DESONERAÇÃO	83,55%	47,46%
			COMPOSIÇÕES PRÓPRIAS	0,00%	0,00%

MATERIAL	FORTE	UNID	COEFICIENTE	PREÇO UNITÁRIO	TOTAL
I1225	GRAMA TIPO BATATAIS EM PLACA	SEINFRA	M2	0,90000000	6,42
I2077	TERRA VEGETAL	SEINFRA	M3	0,07500000	107,14
I2294	ÁGUA	SEINFRA	M3	0,04500000	4,63
TOTAL MATERIAL:					14,03
VALOR:					19,37

2.4.2. C0112 - ARBUSTOS ORNAMENTAIS EM GERAL. C/ ALTURA MÍNIMA DE 50CM (UN)

MAO DE OBRA	FORTE	UNID	COEFICIENTE	PREÇO UNITÁRIO	TOTAL
I1277	JARDINEIRO	SEINFRA	H	0,16960000	18,95
TOTAL MAO DE OBRA:					3,21

MATERIAL	FORTE	UNID	COEFICIENTE	PREÇO UNITÁRIO	TOTAL
I0105	ARBUSTO ORNAMENTAL	SEINFRA	UN	1,00000000	34,93
TOTAL MATERIAL:					34,93
VALOR:					38,14

2.4.3. 98516 - PLANTIO DE PALMEIRA COM ALTURA DE MUDA MENOR OU IGUAL A 2,00 M. AF_05/2018 (UN)

MATERIAL	FORTE	UNID	COEFICIENTE	PREÇO UNITÁRIO	TOTAL
00038641	MUDA DE PALMEIRA, ARECA, H= *1,50* CM	SINAPI	UN	1,00000000	150,86
TOTAL MATERIAL:					150,86

SERVICO	FORTE	UNID	COEFICIENTE	PREÇO UNITÁRIO	TOTAL
88316	SERVENTE COM ENCARGOS COMPLEMENTARES	SINAPI	H	4,36200000	16,57
88441	JARDINEIRO COM ENCARGOS COMPLEMENTARES	SINAPI	H	1,09050000	16,32
91634	GUINDAUTO HIDRÁULICO, CAPACIDADE MÁXIMA DE CARGA 6500 KG, MOMENTO MÁXIMO DE CARGA 5,8 TM, ALCANCE MÁXIMO HORIZONTAL 7,60 M, INCLUSIVE CAMINHÃO TOCO PBT 9.700 KG, POTÊNCIA DE 160 CV - CHP DIURNO. AF_08/2015	SINAPI	CHP	0,29990000	216,27
91635	GUINDAUTO HIDRÁULICO, CAPACIDADE MÁXIMA DE CARGA 6500 KG, MOMENTO MÁXIMO DE CARGA 5,8 TM, ALCANCE MÁXIMO HORIZONTAL 7,60 M, INCLUSIVE CAMINHÃO TOCO PBT 9.700 KG, POTÊNCIA DE 160 CV - CHI DIURNO. AF_08/2015	SINAPI	CHI	1,22520000	38,62
TOTAL SERVIÇO:					202,26
VALOR:					353,08

2.5.1.1. CP-42434 - SIMULADOR DE CAVALGADA TRIPLO, EM TUBO DE ACO CARBONO, PINTURA NO PROCESSO ELETROSTATICO - EQUIPAMENTO DE GINASTICA PARA ACADEMIA AO AR LIVRE / ACADEMIA DA TERCEIRA IDADE - ATI (UN)

MATERIAL	FORTE	UNID	COEFICIENTE	PREÇO UNITÁRIO	TOTAL
00042434	SIMULADOR DE CAVALGADA TRIPLO, EM TUBO DE ACO CARBONO, PINTURA NO PROCESSO ELETROSTATICO - EQUIPAMENTO DE GINASTICA PARA ACADEMIA AO AR LIVRE / ACADEMIA DA TERCEIRA IDADE - ATI	SINAPI	UN	1,00000000	5.081,97
TOTAL MATERIAL:					5.081,97

SERVICO	FORTE	UNID	COEFICIENTE	PREÇO UNITÁRIO	TOTAL
C0838	CONCRETO P/VIBR., FCK 10 MPa COM AGREGADO ADQUIRIDO	SEINFRA	M3	0,12000000	375,33
C2784	ESCAVAÇÃO MANUAL SOLO DE 1A.CAT. PROF. ATÉ 1.50m	SEINFRA	M3	0,12000000	41,21
C1604	LANÇAMENTO E APLICAÇÃO DE CONCRETO S/ ELEVAÇÃO	SEINFRA	M3	0,12000000	134,84
TOTAL SERVIÇO:					66,17

Emerson Patrick Alves Martins
Engenheiro CIVIL - CREA/CE 321456
RNP 061528971-9

**RELATÓRIO ANALÍTICO - COMPOSIÇÕES DE CUSTOS** 000154

OBRA:	CONSTRUÇÃO E REFORMA DE DIVERSAS PRAÇAS - MUNICÍPIO DE ASSARÉ - MAPP 1079	DATA :	15/05/2022	Fis	BDI : 27,50%	
DESCRIÇÃO:	CONSTRUÇÃO E REFORMA DE DIVERSAS PRAÇAS - MUNICÍPIO DE ASSARÉ - MAPP 1079	FORTE	VERSÃO	HORA	MES	REF.
LOCAL:	DIVERSAS LOCALIDADES - MUNICÍPIO DE ASSARÉ - CE	SEINFRA	027.1 COM DESONERAÇÃO	83,85%	47,76%	05/2021
CLIENTE:	GOVERNO MUNICIPAL DE ASSARÉ	SINAPI	2022/03 COM DESONERAÇÃO	83,55%	47,46%	04/2022
			COMPOSIÇÕES PRÓPRIAS	0,00%	0,00%	

ASSARÉ-CE

VALOR: 5.148,14

2.5.1.2. CP-42432 - ROTACAO DIAGONAL DUPLA, APARELHO TRIPLO, EM TUBO DE ACO CARBONO, PINTURA NO PROCESSO ELETROSTATICO - EQUIPAMENTO DE GINASTICA PARA ACADEMIA AO AR LIVRE / ACADEMIA DA TERCEIRA IDADE - ATI (UN)

MATERIAL	FORTE	UNID	COEFICIENTE	PREÇO UNITÁRIO	TOTAL	
00042432	ROTACAO DIAGONAL DUPLA, APARELHO TRIPLO, EM TUBO DE ACO CARBONO, PINTURA NO PROCESSO ELETROSTATICO - EQUIPAMENTO DE GINASTICA PARA ACADEMIA AO AR LIVRE / ACADEMIA DA TERCEIRA IDADE - ATI	SINAPI	UN	1,00000000	2.380,86	2.380,86
TOTAL MATERIAL:					2.380,86	

SERVICO	FORTE	UNID	COEFICIENTE	PREÇO UNITÁRIO	TOTAL	
C0838	CONCRETO P/VIBR., FCK 10 MPa COM AGREGADO ADQUIRIDO	SEINFRA	M3	0,12000000	375,33	45,04
C2784	ESCAVAÇÃO MANUAL SOLO DE 1A.CAT. PROF. ATÉ 1.50m	SEINFRA	M3	0,12000000	41,21	4,95
C1604	LANÇAMENTO E APLICAÇÃO DE CONCRETO S/ ELEVAÇÃO	SEINFRA	M3	0,12000000	134,84	16,18
TOTAL SERVICIO:					66,17	

VALOR: 2.447,03

2.5.1.3. CP-42433 - SIMULADOR DE CAMINHADA TRIPLO, EM TUBO DE ACO CARBONO, PINTURA NO PROCESSO ELETROSTATICO - EQUIPAMENTO DE GINASTICA PARA ACADEMIA AO AR LIVRE / ACADEMIA DA TERCEIRA IDADE - ATI (UN)

MATERIAL	FORTE	UNID	COEFICIENTE	PREÇO UNITÁRIO	TOTAL	
00042433	SIMULADOR DE CAMINHADA TRIPLO, EM TUBO DE ACO CARBONO, PINTURA NO PROCESSO ELETROSTATICO - EQUIPAMENTO DE GINASTICA PARA ACADEMIA AO AR LIVRE / ACADEMIA DA TERCEIRA IDADE - ATI	SINAPI	UN	1,00000000	4.702,72	4.702,72
TOTAL MATERIAL:					4.702,72	

SERVICO	FORTE	UNID	COEFICIENTE	PREÇO UNITÁRIO	TOTAL	
C0838	CONCRETO P/VIBR., FCK 10 MPa COM AGREGADO ADQUIRIDO	SEINFRA	M3	0,12000000	375,33	45,04
C2784	ESCAVAÇÃO MANUAL SOLO DE 1A.CAT. PROF. ATÉ 1.50m	SEINFRA	M3	0,12000000	41,21	4,95
C1604	LANÇAMENTO E APLICAÇÃO DE CONCRETO S/ ELEVAÇÃO	SEINFRA	M3	0,12000000	134,84	16,18
TOTAL SERVICIO:					66,17	

VALOR: 4.768,89

2.5.1.4. CP-42429 - ESQUI TRIPLO, EM TUBO DE ACO CARBONO, PINTURA NO PROCESSO ELETROSTATICO - EQUIPAMENTO DE GINASTICA PARA ACADEMIA AO AR LIVRE / ACADEMIA DA TERCEIRA IDADE - ATI (UN)

MATERIAL	FORTE	UNID	COEFICIENTE	PREÇO UNITÁRIO	TOTAL	
00042429	ESQUI TRIPLO, EM TUBO DE ACO CARBONO, PINTURA NO PROCESSO ELETROSTATICO - EQUIPAMENTO DE GINASTICA PARA ACADEMIA AO AR LIVRE / ACADEMIA DA TERCEIRA IDADE - ATI	SINAPI	UN	1,00000000	5.916,32	5.916,32
TOTAL MATERIAL:					5.916,32	

SERVICO	FORTE	UNID	COEFICIENTE	PREÇO UNITÁRIO	TOTAL	
C0838	CONCRETO P/VIBR., FCK 10 MPa COM AGREGADO ADQUIRIDO	SEINFRA	M3	0,12000000	375,33	45,04
C2784	ESCAVAÇÃO MANUAL SOLO DE 1A.CAT. PROF. ATÉ 1.50m	SEINFRA	M3	0,12000000	41,21	4,95
C1604	LANÇAMENTO E APLICAÇÃO DE CONCRETO S/ ELEVAÇÃO	SEINFRA	M3	0,12000000	134,84	16,18
TOTAL SERVICIO:					66,17	

VALOR: 5.982,49

Emerson Patrick Alves Martins
Engenheiro Civil - CREA/CE 321456

RNP 04150071-9

2.5.1.5. C3297 - PLACA DE REGULAMENTAÇÃO/ADVERTÊNCIA REFLETIVA EM AÇO GALVANIZADO C/PELÍCULA ANTI-PICHANTE (M2)

		RELATÓRIO ANALÍTICO - COMPOSIÇÕES DE CUSTOS			000155						
OBRA:	CONSTRUÇÃO E REFORMA DE DIVERSAS PRAÇAS - MUNICÍPIO DE ASSARÉ - MAPP 1079	DATA:	15/05/2022	BDI:	27,50%						
DESCRIÇÃO:	CONSTRUÇÃO E REFORMA DE DIVERSAS PRAÇAS - MUNICÍPIO DE ASSARÉ - MAPP 1079	FONTE:	SEINFRA	VERSÃO:	027.1 COM DESONERAÇÃO	HORA:	83,85%	MES:	47,76%	REF:	05/2022
LOCAL:	DIVERSAS LOCALIDADES - MUNICÍPIO DE ASSARÉ - CE	SINAPI:	2022/03 COM DESONERAÇÃO		83,55%		47,46%			04/2022	
CLIENTE:	GOVERNO MUNICIPAL DE ASSARÉ		COMPOSIÇÕES PRÓPRIAS		0,00%		0,00%				

EQUIPAMENTO	FONTE	UNID	COEFICIENTE	PREÇO UNITÁRIO	TOTAL	
I0581	CAMINHÃO C/CARROCERIA DE MADEIRA HP 136 (CHI)	SEINFRA	H	0,90000000	43,86	39,47
I0703	CAMINHÃO C/CARROCERIA DE MADEIRA HP 136 (CHP)	SEINFRA	H	0,10000000	127,88	12,79
TOTAL EQUIPAMENTO:					52,26	

MAO DE OBRA	FONTE	UNID	COEFICIENTE	PREÇO UNITÁRIO	TOTAL	
I0498	CARPINTEIRO	SEINFRA	H	0,10000000	20,77	2,08
I2543	SERVENTE	SEINFRA	H	1,00000000	15,55	15,55
TOTAL MAO DE OBRA:					17,63	

MATERIAL	FONTE	UNID	COEFICIENTE	PREÇO UNITÁRIO	TOTAL	
I0198	PONTALETE / BARROTE DE 3"x3" - APARELHADO	SEINFRA	M	3,00000000	17,33	51,99
I2525	PARAFUSO C/PORCA E ARRUELA DE 1/4X1 1/2"	SEINFRA	UN	2,00000000	0,48	0,96
I2526	PARAFUSO C/PORCA E ARRUELA DE 5/16X3 1/2"	SEINFRA	UN	3,00000000	0,83	2,49
I2542	TRAVESSA DE MADEIRA C/SECAO DE 3"x1 1/2"	SEINFRA	M	1,00000000	8,22	8,22
I2573	PLACA REFLETIVA DE AÇO GALVANIZADO C/PELICULA ANTI-PICHANTE	SEINFRA	M2	1,00000000	571,73	571,73
TOTAL MATERIAL:					635,39	

SERVICO	FONTE	UNID	COEFICIENTE	PREÇO UNITÁRIO	TOTAL	
C3268	CONCRETO P/VIBR., FCK=10MPa COM AGREGADO PRODUZIDO (S/TRANSP.)	SEINFRA	M3	0,01800000	337,08	6,07
TOTAL SERVICO:					6,07	
VALOR:					711,35	

2.5.2.1. C3611 - BANCO DE MADEIRA C/ASSENTO FIXADO EM CONCRETO E ENCOSTO FIXADO EM TUBO DE AÇO GALVANIZADO 3" (MÓDULO DE 2,60M) (UN)

MAO DE OBRA	FONTE	UNID	COEFICIENTE	PREÇO UNITÁRIO	TOTAL	
I0046	AJUDANTE DE SERRALHEIRO	SEINFRA	H	1,00000000	16,77	16,77
I0498	CARPINTEIRO	SEINFRA	H	1,00000000	20,77	20,77
I1858	SERRALHEIRO	SEINFRA	H	2,00000000	20,77	41,54
TOTAL MAO DE OBRA:					79,08	

MATERIAL	FONTE	UNID	COEFICIENTE	PREÇO UNITÁRIO	TOTAL	
I0532	CHAPA DE AÇO FINA 3/16" (4,75MM - 38,00KG/M2)	SEINFRA	M2	0,06000000	268,28	16,10
I0794	CHUMBADOR TIPO PARABOULT 3/8 X 3 1/2"	SEINFRA	UN	8,00000000	3,37	26,96
I1584	PARAFUSO PARA MADEIRA CABEÇA CHATA 3.8 X 30MM	SEINFRA	UN	4,00000000	0,06	0,24
I1589	PARAFUSO PARA MADEIRA COM CABEÇA REDONDA 5X38	SEINFRA	UN	16,00000000	0,20	3,20
I2173	TUBO AÇO GALVANIZADO DE 80MM (3')	SEINFRA	M	1,85000000	118,61	219,43
I6681	PRANCHA DE MADEIRA MAÇARANDUBA (2,15X0,25X0,05)m	SEINFRA	UN	1,00000000	143,08	143,08
I6682	PRANCHA DE MADEIRA MAÇARANDUBA (2,15X0,20X0,05)m	SEINFRA	UN	2,00000000	112,50	225,00
TOTAL MATERIAL:					634,01	

SERVICO	FONTE	UNID	COEFICIENTE	PREÇO UNITÁRIO	TOTAL	
C0836	CONCRETO NÃO ESTRUTURAL PREPARO MANUAL	SEINFRA	M3	0,22000000	404,80	89,06
C1256	ESCAVAÇÃO MANUAL CAMPO ABERTO EM TERRA ATÉ 2M	SEINFRA	M3	0,05000000	45,56	2,28
C1279	ESMALTE DUAS DEMÃOS EM ESQUADRIAS DE FERRO	SEINFRA	M2	0,23000000	37,76	8,68
C1399	FORMA PLANA CHAPA COMPENSADA PLASTIFICADA, ESP.= 12mm UTIL. 5X	SEINFRA	M2	0,93000000	95,91	89,20
C1603	LANÇAMENTO E APLICAÇÃO DE CONCRETO C/ ELEVAÇÃO	SEINFRA	M3	0,22000000	228,25	50,22
C2667	VERNIZ 3 DEMÃOS EM ESQUADRIAS DE MADEIRA	SEINFRA	M2	3,50000000	21,75	76,12

Emerson Patrick Alves Martins
Engenheiro Civil - CREA/CE 321456
RNP 06 528971-9

**RELATÓRIO ANALÍTICO - COMPOSIÇÕES DE CUSTOS****000156**

OBRA:	CONSTRUÇÃO E REFORMA DE DIVERSAS PRAÇAS - MUNICÍPIO DE ASSARÉ - MAPP 1079	DATA: 15/05/2022	BDL: 27,50%			
DESCRIÇÃO:	CONSTRUÇÃO E REFORMA DE DIVERSAS PRAÇAS - MUNICÍPIO DE ASSARÉ - MAPP 1079	FONTE	VERSÃO	HORA	MES	REF
LOCAL:	DIVERSAS LOCALIDADES - MUNICÍPIO DE ASSARÉ - CE	SEINFRA	027.1 COM DESONERAÇÃO	83,85%	47,76%	05/2021
CLIENTE:	GOVERNO MUNICIPAL DE ASSARÉ	SINAPI	2022/03 COM DESONERAÇÃO	83,55%	47,46%	04/2022
			COMPOSIÇÕES PRÓPRIAS	0,00%	0,00%	

TOTAL SERVIÇO: 315,57

VALOR: 1.028,65

2.5.2.2. C3451 - LIXEIRA EM FIBRA DE VIDRO CAP.=40L E DIAM.=35CM (UN)

MAO DE OBRA		FONTE	UNID	COEFICIENTE	PREÇO UNITÁRIO	TOTAL
12391	PEDREIRO	SEINFRA	H	1,50000000	20,77	31,16
12543	SERVENTE	SEINFRA	H	1,50000000	15,55	23,32
TOTAL MAO DE OBRA:						54,49

MATERIAL		FONTE	UNID	COEFICIENTE	PREÇO UNITÁRIO	TOTAL
10974	LIXEIRA EM FIBRA DE VIDRO CAP.=40L E DIAM.=35cm	SEINFRA	UN	1,00000000	221,00	221,00
TOTAL MATERIAL:						221,00

SERVICO		FONTE	UNID	COEFICIENTE	PREÇO UNITÁRIO	TOTAL
C0839	CONCRETO P/VIBR., FCK 13.5 MPa COM AGREGADO ADQUIRIDO	SEINFRA	M3	0,03000000	389,48	11,68
C1604	LANÇAMENTO E APLICAÇÃO DE CONCRETO S/ ELEVACÃO	SEINFRA	M3	0,03000000	134,84	4,05
TOTAL SERVIÇO:						15,73

VALOR: 291,21

2.5.2.3. CP-CARAMANCHÃO - CARAMANCHÃO EM PERGOLADO DE MADEIRA ROLIÇA (EUCALIPTO OU REGIONAL D=15CM E D=10CM), ACABAMENTO EM VERNIZ (UN)

MAO DE OBRA		FONTE	UNID	COEFICIENTE	PREÇO UNITÁRIO	TOTAL
10041	AJUDANTE DE CARPINTEIRO	SEINFRA	H	18,00000000	16,77	301,86
10498	CARPINTEIRO	SEINFRA	H	18,00000000	20,77	373,86
TOTAL MAO DE OBRA:						675,72

MATERIAL		FONTE	UNID	COEFICIENTE	PREÇO UNITÁRIO	TOTAL
12389	PARAFUSO MAQUINA ZINCADO 5/8 x 14" C/ ARRUELAS/PORCA	SEINFRA	UN	12,00000000	10,96	131,52
19052	PEÇA DE MADEIRA ROLIÇA (EUCALIPTO OU REGIONAL EQUIVALENTE) D = 10CM (DE 7 ATÉ 11CM), H = 2,20M	SEINFRA	UN	30,00000000	5,32	159,60
19053	PEÇA DE MADEIRA ROLIÇA (EUCALIPTO OU REGIONAL EQUIVALENTE) D = 12CM (DE 10 ATÉ 15CM), H = 2,20M	SEINFRA	UN	20,00000000	6,02	120,40
TOTAL MATERIAL:						411,52

SERVICO		FONTE	UNID	COEFICIENTE	PREÇO UNITÁRIO	TOTAL
C3272	CONCRETO P/VIBR., FCK=20MPa COM AGREGADO PRODUZIDO (S/TRANSP.)	SEINFRA	M3	0,25600000	382,49	97,92
C2667	VERNIZ 3 DEMÃOS EM ESQUADRIAS DE MADEIRA	SEINFRA	M2	21,76000000	21,75	473,28
TOTAL SERVIÇO:						571,20

VALOR: 1.658,44

2.6.1. C3447 - LIMPEZA DE PISO EM ÁREA URBANIZADA (M2)

MAO DE OBRA		FONTE	UNID	COEFICIENTE	PREÇO UNITÁRIO	TOTAL
12543	SERVENTE	SEINFRA	H	0,07500000	15,55	1,17
TOTAL MAO DE OBRA:						1,17

VALOR: 1,17

3.1.1. C2873 - LOCAÇÃO DA OBRA COM AUXÍLIO TOPOGRÁFICO (ÁREA ATÉ 5000 M2) (M2)

EQUIPAMENTO	FONTE	UNID	COEFICIENTE	PREÇO UNITÁRIO	TOTAL
-------------	-------	------	-------------	----------------	-------

Emerson Patrick Alves Martins
Engenheiro Civil - CREA/CE 321456
RNP 061528971-9



RELATÓRIO ANALÍTICO - COMPOSIÇÕES DE CUSTOS 000157

OBRA:	CONSTRUÇÃO E REFORMA DE DIVERSAS PRAÇAS - MUNICÍPIO DE ASSARÉ - MAPP 1079	DATA: 15/05/2022	FI: 27,50%
DESCRIÇÃO:	CONSTRUÇÃO E REFORMA DE DIVERSAS PRAÇAS - MUNICÍPIO DE ASSARÉ - MAPP 1079	FONTE	VERSÃO
LOCAL:	DIVERSAS LOCALIDADES - MUNICÍPIO DE ASSARÉ - CE	SEINFRA	027.1 COM DESONERAÇÃO
CLIENTE:	GOVERNO MUNICIPAL DE ASSARÉ	SINAPI	2022/03 COM DESONERAÇÃO
			COMPOSIÇÕES PRÓPRIAS
			HORA
			MES
			REF.

COMISSÃO PERMANENTE DE LICITAÇÃO
ASSARÉ-CE

10700	CAMINHONETE SAVEIRO (CHP)	SEINFRA	H	0,00100000	75,05	0,08
10758	NÍVEL (CHP)	SEINFRA	H	0,00200000	0,69	0,00
10775	TEODOLITO (CHP)	SEINFRA	H	0,00200000	1,36	0,00
TOTAL EQUIPAMENTO:						0,08

MAO DE OBRA		FONTE	UNID	COEFICIENTE	PREÇO UNITÁRIO	TOTAL
10037	AJUDANTE	SEINFRA	H	0,00400000	16,77	0,07
12382	NIVELADOR	SEINFRA	H	0,00200000	24,86	0,05
12445	TOPOGRAFO	SEINFRA	H	0,00200000	30,34	0,06
TOTAL MAO DE OBRA:						0,18
VALOR:						0,26

1.2. C0328 - ATERRO C/COMPACTAÇÃO MECÂNICA E CONTROLE, MAT. DE AQUISIÇÃO (M3)

EQUIPAMENTO		FONTE	UNID	COEFICIENTE	PREÇO UNITÁRIO	TOTAL
10706	CAMINHÃO TANQUE 6.000 l (CHP)	SEINFRA	H	0,03500000	134,84	4,72
10725	COMPACTADOR DE PLACA VIBRATÓRIA HP 7 (CHP)	SEINFRA	H	0,03500000	42,16	1,48
TOTAL EQUIPAMENTO:						6,20

MAO DE OBRA		FONTE	UNID	COEFICIENTE	PREÇO UNITÁRIO	TOTAL
12543	SERVENTE	SEINFRA	H	1,05000000	15,55	16,33
TOTAL MAO DE OBRA:						16,33

MATERIAL		FONTE	UNID	COEFICIENTE	PREÇO UNITÁRIO	TOTAL
10111	AREIA VERMELHA	SEINFRA	M3	1,10000000	60,88	66,97
TOTAL MATERIAL:						66,97
VALOR:						89,49

3.2.1. C5028 - PISO INTERTRAVADO TIPO TIJOLINHO (20 X 10 X 4CM), CINZA - COMPACTAÇÃO MECANIZADA (M2)

EQUIPAMENTO		FONTE	UNID	COEFICIENTE	PREÇO UNITÁRIO	TOTAL
10612	COMPACTADOR DE PLACA VIBRATÓRIA HP 7 (CHI)	SEINFRA	H	0,07570000	27,46	2,08
10725	COMPACTADOR DE PLACA VIBRATÓRIA HP 7 (CHP)	SEINFRA	H	0,00410000	42,16	0,17
TOTAL EQUIPAMENTO:						2,25

MAO DE OBRA		FONTE	UNID	COEFICIENTE	PREÇO UNITÁRIO	TOTAL
10445	CALCETEIRO	SEINFRA	H	0,15950000	20,77	3,31
12543	SERVENTE	SEINFRA	H	0,15950000	15,55	2,48
TOTAL MAO DE OBRA:						5,79

MATERIAL		FONTE	UNID	COEFICIENTE	PREÇO UNITÁRIO	TOTAL
10109	AREIA MEDIA	SEINFRA	M3	0,05680000	67,50	3,83
12403	PÓ DE PEDRA	SEINFRA	M3	0,00650000	60,46	0,39
19513	TIJOLINHO (20 X 10 X 4CM), COR NATURAL	SEINFRA	UN	51,00000000	0,56	28,56
TOTAL MATERIAL:						32,78
VALOR:						40,83

3.2.2. C5027 - PISO INTERTRAVADO TIPO TIJOLINHO (20 X 10 X 4CM), COLORIDO - COMPACTAÇÃO MECANIZADA (M2)

EQUIPAMENTO		FONTE	UNID	COEFICIENTE	PREÇO UNITÁRIO	TOTAL
-------------	--	-------	------	-------------	----------------	-------

Emerson Patrício Alves Martins
Engenheiro Civil - CREA/CE 321456
RNP 061528971-9

**RELATÓRIO ANALÍTICO - COMPOSIÇÕES DE CUSTOS**

000158

OBRA:	CONSTRUÇÃO E REFORMA DE DIVERSAS PRAÇAS - MUNICÍPIO DE ASSARÉ - MAPP 1079	DATA: 15/05/2022	BDI: 27,50%			
DESCRIÇÃO:	CONSTRUÇÃO E REFORMA DE DIVERSAS PRAÇAS - MUNICÍPIO DE ASSARÉ - MAPP 1079	FORTE	VERSÃO	FLORA	MES	REF.
LOCAL:	DIVERSAS LOCALIDADES - MUNICÍPIO DE ASSARÉ - CE	SEINFRA	027.1 COM DESONERAÇÃO	83,85%	47,76%	05/2021
CLIENTE:	GOVERNO MUNICIPAL DE ASSARÉ	SINAPI	2022/03 COM DESONERAÇÃO	83,55%	47,46%	04/2022
			COMPOSIÇÕES PRÓPRIAS	0,00%	0,00%	

I0612	COMPACTADOR DE PLACA VIBRATÓRIA HP 7 (CHI)	SEINFRA	H	0,07570000	27,46	2,08
I0725	COMPACTADOR DE PLACA VIBRATÓRIA HP 7 (CHP)	SEINFRA	H	0,00410000	42,16	0,17
TOTAL EQUIPAMENTO:						2,25

MAO DE OBRA		FORTE	UNID	COEFICIENTE	PREÇO UNITÁRIO	TOTAL
I0445	CALCETEIRO	SEINFRA	H	0,15950000	20,77	3,31
I2543	SERVENTE	SEINFRA	H	0,15950000	15,55	2,48
TOTAL MAO DE OBRA:						5,79

MATERIAL		FORTE	UNID	COEFICIENTE	PREÇO UNITÁRIO	TOTAL
I0109	AREIA MEDIA	SEINFRA	M3	0,05680000	67,50	3,83
I2403	PÓ DE PEDRA	SEINFRA	M3	0,00650000	60,46	0,39
I9512	TIJOLINHO (20 X 10 X 4CM), COLORIDO	SEINFRA	UN	51,00000000	0,68	34,68
TOTAL MATERIAL:						38,90
VALOR:						46,95

3.2.3. C4819 - PISO INTERTRAVADO TIPO TIJOLINHO (20X10X6)CM 35MPA, COR CINZA - COMPACTAÇÃO MECANIZADA (M2)

EQUIPAMENTO		FORTE	UNID	COEFICIENTE	PREÇO UNITÁRIO	TOTAL
I0612	COMPACTADOR DE PLACA VIBRATÓRIA HP 7 (CHI)	SEINFRA	H	0,07570000	27,46	2,08
I0725	COMPACTADOR DE PLACA VIBRATÓRIA HP 7 (CHP)	SEINFRA	H	0,00410000	42,16	0,17
TOTAL EQUIPAMENTO:						2,25

MAO DE OBRA		FORTE	UNID	COEFICIENTE	PREÇO UNITÁRIO	TOTAL
I0445	CALCETEIRO	SEINFRA	H	0,15950000	20,77	3,31
I2543	SERVENTE	SEINFRA	H	0,15950000	15,55	2,48
TOTAL MAO DE OBRA:						5,79

MATERIAL		FORTE	UNID	COEFICIENTE	PREÇO UNITÁRIO	TOTAL
I0109	AREIA MEDIA	SEINFRA	M3	0,05680000	67,50	3,83
I2403	PÓ DE PEDRA	SEINFRA	M3	0,00650000	60,46	0,39
I9099	BLOQUETE/PISO INTERTRAVADO DE CONCRETO - MODELO RETANGULAR/TIJOLINHO/PAVER/HOLANDES/PARALELEPIPEDO, 20 CM X 10 CM, E = 6 CM, RESISTENCIA DE 35 MPA (NBR 9781), COR NATURAL	SEINFRA	M2	1,00310000	35,48	35,59
TOTAL MATERIAL:						39,81
VALOR:						47,86

3.2.4. C0366 - BANQUETA/ MEIO FIO DE CONCRETO P/ VIAS URBANAS (1,00X0,35X0,15M) (M)

MAO DE OBRA		FORTE	UNID	COEFICIENTE	PREÇO UNITÁRIO	TOTAL
I2391	PEDREIRO	SEINFRA	H	0,30000000	20,77	6,23
I2543	SERVENTE	SEINFRA	H	0,40000000	15,55	6,22
TOTAL MAO DE OBRA:						12,45

SERVICO		FORTE	UNID	COEFICIENTE	PREÇO UNITÁRIO	TOTAL
C0588	CAIAÇÃO EM DUAS DEMÃOS COM SUPERCAL	SEINFRA	M2	0,25000000	4,50	1,12
C2784	ESCAVAÇÃO MANUAL SOLO DE 1A.CAT. PROF. ATÉ 1.50m	SEINFRA	M3	0,02000000	41,21	0,82
C3127	AREIA ASFALTO USINADA À FRIO - AAUF (S/TRANSP)	SEINFRA	M3	0,00300000	72,29	0,22
C3251	CONFECÇÃO DE BANQUETA / MEIO FIO PRÉ-MOLDADA DE CONCRETO PARA VIAS URBANAS (1,00 x 0,35 x 0,15m)	SEINFRA	M	1,00000000	36,33	36,33

Emerson Patrick Alves Martins
Engenheiro Civil - CREA/CE 321456
RNP 061528971-9



RELATÓRIO ANALÍTICO - COMPOSIÇÕES DE CUSTOS

000159

OBRA:	CONSTRUÇÃO E REFORMA DE DIVERSAS PRAÇAS - MUNICÍPIO DE ASSARÉ - MAPP 1079	DATA: 15/05/2022	Fis	BDI: 27,50%
DESCRIÇÃO:	CONSTRUÇÃO E REFORMA DE DIVERSAS PRAÇAS - MUNICÍPIO DE ASSARÉ - MAPP 1079	FORTE	VERSÃO	HORA
LOCAL:	DIVERSAS LOCALIDADES - MUNICÍPIO DE ASSARÉ - CE	SEINFRA	027.1 COM DESONERAÇÃO	83,85%
CLIENTE:	GOVERNO MUNICIPAL DE ASSARÉ	SINAPI	2022/03 COM DESONERAÇÃO	47,76%
			COMPOSIÇÕES PRÓPRIAS	0,00%
				0,00%

COMISSÃO PELO LICITACIONAMENTO DE LICITAÇÃO DE ASSARÉ-CE

C3324	ARGAMASSA DE CIMENTO E AREIA TRAÇO 1:4 COM AREIA PRODUZIDA	SEINFRA	M3	0,00070000	369,10	0,26
TOTAL SERVIÇO:						38,76
VALOR:						51,20

3.2.5. C0365 - BANQUETA/ MEIO FIO DE CONCRETO MOLDADO NO LOCAL (M)

MAO DE OBRA		FORTE	UNID	COEFICIENTE	PREÇO UNITÁRIO	TOTAL
I2391	PEDREIRO	SEINFRA	H	0,15000000	20,77	3,12
I2543	SERVENTE	SEINFRA	H	0,25000000	15,55	3,89
TOTAL MAO DE OBRA:						7,01

MATERIAL		FORTE	UNID	COEFICIENTE	PREÇO UNITÁRIO	TOTAL
I2544	FORMA METÁLICA P/BANQUETAS (ALUGUEL)	SEINFRA	M	1,00000000	3,44	3,44
TOTAL MATERIAL:						3,44

SERVIÇO		FORTE	UNID	COEFICIENTE	PREÇO UNITÁRIO	TOTAL
C0588	CAIAÇÃO EM DUAS DEMÃOS COM SUPERCAL	SEINFRA	M2	0,25000000	4,50	1,12
C2784	ESCAVAÇÃO MANUAL SOLO DE 1A.CAT. PROF. ATÉ 1.50m	SEINFRA	M3	0,01500000	41,21	0,62
C3211	ESCAVAÇÃO E CARGA DE MATERIAL DE JAZIDA	SEINFRA	M3	0,03700000	4,14	0,15
C3268	CONCRETO P/VIBR., FCK=10MPa COM AGREGADO PRODUZIDO (S/TRANSP.)	SEINFRA	M3	0,03400000	337,08	11,46
TOTAL SERVIÇO:						13,36
VALOR:						23,80

3.2.6. C1607 - LASTRO DE CONCRETO IMPERMEABILIZADO E=6CM (M2)

MAO DE OBRA		FORTE	UNID	COEFICIENTE	PREÇO UNITÁRIO	TOTAL
I2391	PEDREIRO	SEINFRA	H	0,40000000	20,77	8,31
I2543	SERVENTE	SEINFRA	H	1,16000000	15,55	18,04
TOTAL MAO DE OBRA:						26,35

MATERIAL		FORTE	UNID	COEFICIENTE	PREÇO UNITÁRIO	TOTAL
I0109	AREIA MEDIA	SEINFRA	M3	0,04060000	67,50	2,74
I0280	BRITA	SEINFRA	M3	0,05270000	76,19	4,02
I0805	CIMENTO PORTLAND	SEINFRA	KG	13,00000000	0,56	7,28
I1249	IMPERMEABILIZANTE	SEINFRA	KG	1,20000000	5,49	6,59
TOTAL MATERIAL:						20,63
VALOR:						46,97

3.2.7. C2901 - PISO DE BORRACHA ANTI-DERRAPANTE (COLOCADO) (M2)

MATERIAL		FORTE	UNID	COEFICIENTE	PREÇO UNITÁRIO	TOTAL
I2396	PISO DE BORRACHA ANTI-DERRAPANTE (COLOCADO)	SEINFRA	M2	1,10000000	154,04	169,44
TOTAL MATERIAL:						169,44
VALOR:						169,44

3.2.8. C4624 - PISO PODOTÁTIL EXTERNO EM PMC ESP. 3CM, ASSENTADO COM ARGAMASSA (FORNECIMENTO E ASSENTAMENTO) (M2)

MAO DE OBRA		FORTE	UNID	COEFICIENTE	PREÇO UNITÁRIO	TOTAL
-------------	--	-------	------	-------------	----------------	-------

Emerson Batista Alves
Engenheiro Civil - CREA/CE 321456
RNP 06/528971-9



RELATÓRIO ANALÍTICO - COMPOSIÇÕES DE CUSTOS 000160

OBRA:	CONSTRUÇÃO E REFORMA DE DIVERSAS PRAÇAS - MUNICÍPIO DE ASSARÉ - MAPP 1079	DATA: 15/05/2022	BDI: 27,50%			
DESCRIÇÃO:	CONSTRUÇÃO E REFORMA DE DIVERSAS PRAÇAS - MUNICÍPIO DE ASSARÉ - MAPP 1079	FORTE	VERSÃO	HORA	MES	REF.
LOCAL:	DIVERSAS LOCALIDADES - MUNICÍPIO DE ASSARÉ - CE	SEINFRA	027.1 COM DESONERAÇÃO	83,85%	47,76%	05/2021
CLIENTE:	GOVERNO MUNICIPAL DE ASSARÉ	SINAPI	2022/03 COM DESONERAÇÃO	83,55%	47,46%	04/2022
			COMPOSIÇÕES PRÓPRIAS	0,00%	0,00%	

11328	LADRILHISTA	SEINFRA	H	1,60000000	20,77	33,23
12543	SERVENTE	SEINFRA	H	1,25000000	15,55	19,44
TOTAL MAO DE OBRA:						52,67

MATERIAL	FORTE	UNID	COEFICIENTE	PREÇO UNITÁRIO	TOTAL	
10109	AREIA MEDIA	SEINFRA	M3	0,01820000	67,50	1,23
10441	CAL HIDRATADA	SEINFRA	KG	2,73000000	1,10	3,00
10805	CIMENTO PORTLAND	SEINFRA	KG	2,80000000	0,56	1,57
18623	PISO TÁTIL ALERTA OU DIRECIONAL EM PMC (CONCRETO) ESP. 3cm	SEINFRA	M2	1,10000000	49,48	54,43
TOTAL MATERIAL:						60,23
VALOR:						112,90

2.9. C2860 - LASTRO DE AREIA ADQUIRIDA (M3)

MAO DE OBRA	FORTE	UNID	COEFICIENTE	PREÇO UNITÁRIO	TOTAL	
12543	SERVENTE	SEINFRA	H	1,30000000	15,55	20,22
TOTAL MAO DE OBRA:						20,22

MATERIAL	FORTE	UNID	COEFICIENTE	PREÇO UNITÁRIO	TOTAL	
10108	AREIA GROSSA	SEINFRA	M3	1,15000000	74,72	85,93
TOTAL MATERIAL:						85,93
VALOR:						106,14

3.3.1. C0537 - CABO ISOLADO PVC 750V 6MM2 (M)

MAO DE OBRA	FORTE	UNID	COEFICIENTE	PREÇO UNITÁRIO	TOTAL	
10042	AJUDANTE DE ELETRICISTA	SEINFRA	H	0,13000000	16,77	2,18
12312	ELETRICISTA	SEINFRA	H	0,13000000	20,77	2,70
TOTAL MAO DE OBRA:						4,88

MATERIAL	FORTE	UNID	COEFICIENTE	PREÇO UNITÁRIO	TOTAL	
10358	CABO ISOLADO PVC 750V 6MM2	SEINFRA	M	1,02000000	3,26	3,33
TOTAL MATERIAL:						3,33
VALOR:						8,21

3.3.2. C1187 - ELETRODUTO PVC ROSC. D= 32MM (1") (M)

MAO DE OBRA	FORTE	UNID	COEFICIENTE	PREÇO UNITÁRIO	TOTAL	
10042	AJUDANTE DE ELETRICISTA	SEINFRA	H	0,20000000	16,77	3,35
12312	ELETRICISTA	SEINFRA	H	0,20000000	20,77	4,15
TOTAL MAO DE OBRA:						7,50

MATERIAL	FORTE	UNID	COEFICIENTE	PREÇO UNITÁRIO	TOTAL	
11070	ELETRODUTO DE PVC RIGIDO 1"	SEINFRA	M	1,00000000	5,46	5,46
TOTAL MATERIAL:						5,46
VALOR:						12,97

3.3.3. C1710 - LUVA P/ELETRODUTO PVC ROSC. D= 32MM (1") (UN)

MAO DE OBRA	FORTE	UNID	COEFICIENTE	PREÇO UNITÁRIO	TOTAL
-------------	-------	------	-------------	----------------	-------

Emerson Patrick Alves Martins
Engenheiro Civil - CREA/CE 321456
RNP 061528971-9

**RELATÓRIO ANALÍTICO - COMPOSIÇÕES DE CUSTOS 000161**

OBRA:	CONSTRUÇÃO E REFORMA DE DIVERSAS PRAÇAS - MUNICÍPIO DE ASSARÉ - MAPP 1079
DESCRIÇÃO:	CONSTRUÇÃO E REFORMA DE DIVERSAS PRAÇAS - MUNICÍPIO DE ASSARÉ - MAPP 1079
LOCAL:	DIVERSAS LOCALIDADES - MUNICÍPIO DE ASSARÉ - CE
CLIENTE:	GOVERNO MUNICIPAL DE ASSARÉ

DATA:	15/05/2022	BDI:	27,50%
FONTES:	SEINFRA	SINAPI	COMPOSIÇÕES PRÓPRIAS
VERSÃO:	027.1 COM DESONERAÇÃO	0202/03 COM DESONERAÇÃO	
HORA:	83,85%	47,46%	0,00%
MES:	47,76%		
REF.:	05/2021	04/2022	

I0042	AJUDANTE DE ELETRICISTA	SEINFRA	H	0,05000000	16,77	0,84
I2312	ELETRICISTA	SEINFRA	H	0,05000000	20,77	1,04
TOTAL MAO DE OBRA:						1,88

MATERIAL	FONTES	UNID	COEFICIENTE	PREÇO UNITÁRIO	TOTAL
I1406	LUVA DE PVC RIGIDO PARA ELETRODUTO 1"	SEINFRA	UN	1,00000000	1,22
TOTAL MATERIAL:					1,22
VALOR:					3,10

3.3.4. C0632 - CAIXA EM ALVENARIA (60X60X60CM) DE 1/2 TIJOLO COMUM, LASTRO DE BRITA E TAMPA DE CONCRETO (UN)

MAO DE OBRA	FONTES	UNID	COEFICIENTE	PREÇO UNITÁRIO	TOTAL
I0040	AJUDANTE DE ARMADOR/FERREIRO	SEINFRA	H	0,22500000	16,77
I0041	AJUDANTE DE CARPINTEIRO	SEINFRA	H	1,18500000	16,77
I0121	ARMADOR/FERREIRO	SEINFRA	H	0,22500000	20,77
I0498	CARPINTEIRO	SEINFRA	H	1,18500000	20,77
I2391	PEDREIRO	SEINFRA	H	4,11000000	20,77
I2543	SERVENTE	SEINFRA	H	7,23400000	15,55
TOTAL MAO DE OBRA:					250,77

MATERIAL	FONTES	UNID	COEFICIENTE	PREÇO UNITÁRIO	TOTAL
I0103	ARAME RECOZIDO N.18 BWG	SEINFRA	KG	0,04400000	10,05
I0109	AREIA MEDIA	SEINFRA	M3	0,11780000	67,50
I0169	AÇO CA-60	SEINFRA	KG	2,58200000	8,28
I0280	BRITA	SEINFRA	M3	0,09800000	76,19
I0441	CAL HIDRATADA	SEINFRA	KG	7,64400000	1,10
I0529	CHAPA COMPENSADO RESINADO 12MM (1.10 X 2.20M)	SEINFRA	M2	0,20000000	30,33
I0805	CIMENTO PORTLAND	SEINFRA	KG	28,00000000	0,56
I1916	TABUA DE 1" DE 3A. - L = 30cm	SEINFRA	M	0,05900000	10,01
I2082	TIJOLO MACIÇO COMUM	SEINFRA	UN	141,00000000	0,58
TOTAL MATERIAL:					149,77
VALOR:					400,55

3.3.5. C4960 - POSTE DE CONCRETO CIRCULAR, RESISTÊNCIA NOMINAL 200KG, H=11,00M, PESO APROXIMADO 910KG (UN)

EQUIPAMENTO	FONTES	UNID	COEFICIENTE	PREÇO UNITÁRIO	TOTAL
I0705	CAMINHÃO COMERC. EQUIP. C/GUINDASTE (CHP)	SEINFRA	H	1,38000000	126,29
TOTAL EQUIPAMENTO:					174,27

MAO DE OBRA	FONTES	UNID	COEFICIENTE	PREÇO UNITÁRIO	TOTAL
I2543	SERVENTE	SEINFRA	H	2,76000000	15,55
TOTAL MAO DE OBRA:					42,92

MATERIAL	FONTES	UNID	COEFICIENTE	PREÇO UNITÁRIO	TOTAL
I9457	POSTE DE CONCRETO CIRCULAR, RESISTÊNCIA NOMINAL 200KG, H=11,00M, PESO APROXIMADO 910KG	SEINFRA	UN	1,00000000	866,83
TOTAL MATERIAL:					866,83

SERVICO	FONTES	UNID	COEFICIENTE	PREÇO UNITÁRIO	TOTAL

Emerson Patrick Alves Martins
Engenheiro Civil - CREA/CE 321456
RNP 061528971-9

**RELATÓRIO ANALÍTICO - COMPOSIÇÕES DE CUSTOS**

000162

OBRA:	CONSTRUÇÃO E REFORMA DE DIVERSAS PRAÇAS - MUNICÍPIO DE ASSARÉ - MAPP 1079
DESCRIÇÃO:	CONSTRUÇÃO E REFORMA DE DIVERSAS PRAÇAS - MUNICÍPIO DE ASSARÉ - MAPP 1079
LOCAL:	DIVERSAS LOCALIDADES - MUNICÍPIO DE ASSARÉ - CE
CLIENTE:	GOVERNO MUNICIPAL DE ASSARÉ

DATA:	15/05/2022	BDI:	27,50%	
FONTE	VERSÃO	HORA	MES	REF.
SEINFRA	027.1 COM DESONERAÇÃO	83,85%	47,76%	05/2021
SINAPI	2022/03 COM DESONERAÇÃO	83,55%	47,46%	04/2022
	COMPOSIÇÕES PRÓPRIAS	0,00%	0,00%	

C0836	CONCRETO NÃO ESTRUTURAL PREPARO MANUAL	SEINFRA	M3	0,42000000	404,80	170,02
C1604	LANÇAMENTO E APLICAÇÃO DE CONCRETO S/ ELEVAÇÃO	SEINFRA	M3	0,42000000	134,84	56,63
C2784	ESCAVAÇÃO MANUAL SOLO DE 1A.CAT. PROF. ATÉ 1.50m	SEINFRA	M3	0,60000000	41,21	24,73
TOTAL SERVIÇO:						251,38
VALOR:						1.335,40

3.3.6. C4412 - LUMINÁRIA DE PISO MÓVEL, CORPO EM ALUMÍNIO, REFLETOR EM ALUMÍNIO ANODIZADO COM PROTETOR DE VIDRO EM GRADE DE ALUMÍNIO (UN)

MAO DE OBRA		FONTE	UNID	COEFICIENTE	PREÇO UNITÁRIO	TOTAL
10042	AJUDANTE DE ELETRICISTA	SEINFRA	H	1,50000000	16,77	25,16
12312	ELETRICISTA	SEINFRA	H	1,50000000	20,77	31,16
TOTAL MAO DE OBRA:						56,32

MATERIAL		FONTE	UNID	COEFICIENTE	PREÇO UNITÁRIO	TOTAL
18350	LUMINÁRIA DE PISO MÓVEL, CORPO EM ALUMÍNIO, REFLETOR EM ALUM. ANOD. C/ PROTETOR DE VIDRO EM GRADE DE ALUMÍNIO	SEINFRA	UN	1,00000000	53,58	53,58
18351	LÂMPADA VAPOR METÁLICO DE 70W/220V	SEINFRA	UN	1,00000000	36,04	36,04
18352	REATOR / IGNITOR	SEINFRA	UN	1,00000000	38,01	38,01
TOTAL MATERIAL:						127,63
VALOR:						183,94

3.3.7. C3579 - QUADRO DE MEDIÇÃO PADRÃO COELCE - PADRÃO POPULAR (UN)

MAO DE OBRA		FONTE	UNID	COEFICIENTE	PREÇO UNITÁRIO	TOTAL
10042	AJUDANTE DE ELETRICISTA	SEINFRA	H	1,00000000	16,77	16,77
12312	ELETRICISTA	SEINFRA	H	1,00000000	20,77	20,77
TOTAL MAO DE OBRA:						37,54

MATERIAL		FONTE	UNID	COEFICIENTE	PREÇO UNITÁRIO	TOTAL
16129	QUADRO MEDIÇÃO PADRÃO COELCE (PADRÃO MUTIRÃO)	SEINFRA	UN	1,00000000	49,39	49,39
TOTAL MATERIAL:						49,39
VALOR:						86,93

3.3.8. C2077 - QUADRO DE DISTRIBUIÇÃO DE LUZ EMBUTIR ATÉ 6 DIVISÕES, C/BARRAMENTO (UN)

MAO DE OBRA		FONTE	UNID	COEFICIENTE	PREÇO UNITÁRIO	TOTAL
10042	AJUDANTE DE ELETRICISTA	SEINFRA	H	1,20000000	16,77	20,12
12312	ELETRICISTA	SEINFRA	H	1,20000000	20,77	24,92
TOTAL MAO DE OBRA:						45,04

MATERIAL		FONTE	UNID	COEFICIENTE	PREÇO UNITÁRIO	TOTAL
10193	BARRAMENTO NEUTRO P/ BAIXA TENSÃO	SEINFRA	UN	1,00000000	32,39	32,39
10194	BARRAMENTO PRINCIPAL P/ BAIXA TENSÃO	SEINFRA	UN	1,00000000	31,86	31,86
10195	BARRAMENTO TERRA P/ BAIXA TENSÃO	SEINFRA	UN	1,00000000	26,34	26,34
12412	QUADRO DE DISTRIBUIÇÃO PARA 6 CIRCUITOS	SEINFRA	UN	1,00000000	36,87	36,87
TOTAL MATERIAL:						127,46
VALOR:						172,51

3.3.9. C1119 - DISJUNTOR TRIPOLAR EM QUADRO DE DISTRIBUIÇÃO 16A (UN)

Engenheiro Civil - CRD/CE 321456
RNP 061528971-9



RELATÓRIO ANALÍTICO - COMPOSIÇÕES DE CUSTOS

000163

OBRA:	CONSTRUÇÃO E REFORMA DE DIVERSAS PRAÇAS - MUNICÍPIO DE ASSARÉ - MAPP 1079
DESCRIÇÃO:	CONSTRUÇÃO E REFORMA DE DIVERSAS PRAÇAS - MUNICÍPIO DE ASSARÉ - MAPP 1079
LOCAL:	DIVERSAS LOCALIDADES - MUNICÍPIO DE ASSARÉ - CE
CLIENTE:	GOVERNO MUNICIPAL DE ASSARÉ

DATA:	15/05/2022	BDI:	27,50%		
FONTE	VERSÃO	FIS	HORA	MES	REP.
SEINFRA	027.1	COM DESONERAÇÃO	83,85%	47,76%	05/2021
SINAPI	2022/03	COM DESONERAÇÃO	83,55%	47,46%	04/2022
COMPOSIÇÕES PRÓPRIAS			0,00%	0,00%	

ASSARÉ-CE

MAO DE OBRA		FONTE	UNID	COEFICIENTE	PREÇO UNITÁRIO	TOTAL
I0042	AJUDANTE DE ELETRICISTA	SEINFRA	H	0,90000000	16,77	15,09
I2312	ELETRICISTA	SEINFRA	H	0,90000000	20,77	18,69
TOTAL MAO DE OBRA:						33,78

MATERIAL		FONTE	UNID	COEFICIENTE	PREÇO UNITÁRIO	TOTAL
I1005	DISJUNTOR TRIPOLAR 16A	SEINFRA	UN	1,00000000	51,51	51,51
TOTAL MATERIAL:						51,51

VALOR:	85,30
--------	-------

3.3.10. C1125 - DISJUNTOR TRIPOLAR EM QUADRO DE DISTRIBUIÇÃO 40A (UN)

MAO DE OBRA		FONTE	UNID	COEFICIENTE	PREÇO UNITÁRIO	TOTAL
I0042	AJUDANTE DE ELETRICISTA	SEINFRA	H	0,90000000	16,77	15,09
I2312	ELETRICISTA	SEINFRA	H	0,90000000	20,77	18,69
TOTAL MAO DE OBRA:						33,78

MATERIAL		FONTE	UNID	COEFICIENTE	PREÇO UNITÁRIO	TOTAL
I1011	DISJUNTOR TRIPOLAR 40A	SEINFRA	UN	1,00000000	51,51	51,51
TOTAL MATERIAL:						51,51

VALOR:	85,30
--------	-------

3.3.11. C4983 - BRAÇO METÁLICO PARA 04 LUMINÁRIAS C/ NÚCLEO PARA POSTE DE CONCRETO (UN)

MAO DE OBRA		FONTE	UNID	COEFICIENTE	PREÇO UNITÁRIO	TOTAL
I0042	AJUDANTE DE ELETRICISTA	SEINFRA	H	3,20000000	16,77	53,66
I2312	ELETRICISTA	SEINFRA	H	9,20000000	20,77	191,08
TOTAL MAO DE OBRA:						244,74

MATERIAL		FONTE	UNID	COEFICIENTE	PREÇO UNITÁRIO	TOTAL
I0277	BRAÇO METALICO DE 3/4", P/ POSTE DE CONCRETO	SEINFRA	UN	4,00000000	24,63	98,52
I6796	CABO POLIFÁSICO - 4 X 2,5MM	SEINFRA	M	12,00000000	6,80	81,60
I0501	CELULA FOTOELÉTRICA P/ LÂMPADA 400W, C/ SUPORTE	SEINFRA	UN	1,00000000	34,90	34,90
I6799	NÚCLEO P/04 LUMINÁRIAS FAB. REEME REF.:ZE-157 OU SIMILAR	SEINFRA	UN	1,00000000	129,92	129,92
TOTAL MATERIAL:						344,94

VALOR:	589,68
--------	--------

3.3.12. C3627 - LUMINARIA DE LED PARA ILUMINACAO PUBLICA, DE 98 W ATE 137 W, INVOLUCRO EM ALUMINIO OU ACO INOX (COLETADO CAIXA) (UN)

MAO DE OBRA		FONTE	UNID	COEFICIENTE	PREÇO UNITÁRIO	TOTAL
I0042	AJUDANTE DE ELETRICISTA	SEINFRA	H	2,00000000	16,77	33,54
I2312	ELETRICISTA	SEINFRA	H	2,00000000	20,77	41,54
TOTAL MAO DE OBRA:						75,08

MATERIAL		FONTE	UNID	COEFICIENTE	PREÇO UNITÁRIO	TOTAL
00042243	LUMINARIA DE LED PARA ILUMINACAO PUBLICA, DE 98 W ATE 137 W, INVOLUCRO EM ALUMINIO OU ACO INOX	SINAPI	UN	1,00000000	628,37	628,37
TOTAL MATERIAL:						628,37

VALOR:	703,45
--------	--------

Emerson Patrick Alves Martins
Engenheiro Civil - CREA/CE 321456
RNP 061328971-9



RELATÓRIO ANALÍTICO - COMPOSIÇÕES DE CUSTOS

000164

OBRA:	CONSTRUÇÃO E REFORMA DE DIVERSAS PRAÇAS - MUNICÍPIO DE ASSARÉ - MAPP 1079	DATA : 15/05/2022	BDI : 27,50%
DESCRIÇÃO:	CONSTRUÇÃO E REFORMA DE DIVERSAS PRAÇAS - MUNICÍPIO DE ASSARÉ - MAPP 1079	FONTES	VERSÃO
LOCAL:	DIVERSAS LOCALIDADES - MUNICÍPIO DE ASSARÉ - CE	SEINFRA	027.1 COM DESONERAÇÃO
CLIENTE:	GOVERNO MUNICIPAL DE ASSARÉ	SINAPI	2022/03 COM DESONERAÇÃO
			COMPOSIÇÕES PRÓPRIAS
			HORA
			MES
			REF.

3.3.13. C0326 - ATERRAMENTO COMPLETO C/ HASTE COPPERWELD 3/4"X 2.40M (UN)

MAO DE OBRA		FONTES	UNID	COEFICIENTE	PREÇO UNITÁRIO	TOTAL
10042	AJUDANTE DE ELETRICISTA	SEINFRA	H	3,50000000	16,77	58,70
12312	ELETRICISTA	SEINFRA	H	1,50000000	20,77	31,16
TOTAL MAO DE OBRA:						89,86

MATERIAL		FONTES	UNID	COEFICIENTE	PREÇO UNITÁRIO	TOTAL
10338	CABO COBRE NU 25MM2	SEINFRA	M	3,00000000	18,22	54,66
10421	CAIXA INSPEÇÃO DO TERRA	SEINFRA	UN	1,00000000	51,63	51,63
10841	CONECTOR PARA HASTE TERRA	SEINFRA	UN	1,00000000	2,59	2,59
11244	HASTE DE ATERRAMENTO COPPERWELD DE 3/4" x 2.40M	SEINFRA	UN	1,00000000	65,00	65,00
TOTAL MATERIAL:						173,88
VALOR:						263,73

3.3.14. C1803 - MURETA C/TIJOLO MACIÇO, REBOCADA, INCL. FUNDAÇÕES (M2)

MAO DE OBRA		FONTES	UNID	COEFICIENTE	PREÇO UNITÁRIO	TOTAL
12391	PEDREIRO	SEINFRA	H	3,86000000	20,77	80,17
12543	SERVENTE	SEINFRA	H	6,32000000	15,55	98,28
TOTAL MAO DE OBRA:						178,45

MATERIAL		FONTES	UNID	COEFICIENTE	PREÇO UNITÁRIO	TOTAL
10109	AREIA MEDIA	SEINFRA	M3	0,16850000	67,50	11,37
10441	CAL HIDRATADA	SEINFRA	KG	17,90800000	1,10	19,70
10805	CIMENTO PORTLAND	SEINFRA	KG	31,04800000	0,56	17,39
11600	PEDRA DE MÃO (RACHÃO)	SEINFRA	M3	0,13800000	66,06	9,12
12082	TIJOLO MACIÇO COMUM	SEINFRA	UN	174,90000000	0,58	101,44
TOTAL MATERIAL:						159,02
VALOR:						337,47

3.4.1. C1431 - GRAMA EM PLACAS.INCLUSIVE CONSERVAÇÃO (M2)

EQUIPAMENTO		FONTES	UNID	COEFICIENTE	PREÇO UNITÁRIO	TOTAL
10706	CAMINHÃO TANQUE 6.000 l (CHP)	SEINFRA	H	0,00840000	134,84	1,13
10780	TRATOR DE PNEUS (CHP)	SEINFRA	H	0,00090000	97,44	0,09
TOTAL EQUIPAMENTO:						1,22

MAO DE OBRA		FONTES	UNID	COEFICIENTE	PREÇO UNITÁRIO	TOTAL
10037	AJUDANTE	SEINFRA	H	0,24600000	16,77	4,13
TOTAL MAO DE OBRA:						4,13

MATERIAL		FONTES	UNID	COEFICIENTE	PREÇO UNITÁRIO	TOTAL
11225	GRAMA TIPO BATATAIS EM PLACA	SEINFRA	M2	0,90000000	6,42	5,78
12077	TERRA VEGETAL	SEINFRA	M3	0,07500000	107,14	8,04
12294	ÁGUA	SEINFRA	M3	0,04500000	4,63	0,21
TOTAL MATERIAL:						14,03
VALOR:						19,37

Emerson Patrick Alves Martins
Engenheiro Civil - CREA/CE 321456
RNR 061528971-9

**RELATÓRIO ANALÍTICO - COMPOSIÇÕES DE CUSTOS**

Fis 003165

OBRA:	CONSTRUÇÃO E REFORMA DE DIVERSAS PRAÇAS - MUNICÍPIO DE ASSARÉ - MAPP 1079	DATA: 15/05/2022	BDI: 27,50%			
DESCRIÇÃO:	CONSTRUÇÃO E REFORMA DE DIVERSAS PRAÇAS - MUNICÍPIO DE ASSARÉ - MAPP 1079	FORTE	VERSÃO	HORA	MES	REF.
LOCAL:	DIVERSAS LOCALIDADES - MUNICÍPIO DE ASSARÉ - CE	SEINFRA	027.1 COM DESONERAÇÃO	83,85%	47,76%	05/2021
CLIENTE:	GOVERNO MUNICIPAL DE ASSARÉ	SINAPI	2022/03 COM DESONERAÇÃO	83,55%	47,46%	04/2022
			COMPOSIÇÕES PRÓPRIAS	0,00%		

3.4.2. C0112 - ARBUSTOS ORNAMENTAIS EM GERAL. C/ ALTURA MÍNIMA DE 50CM (UN)

MAO DE OBRA	FORTE	UNID	COEFICIENTE	PREÇO UNITÁRIO	TOTAL
11277 JARDINEIRO	SEINFRA	H	0,16960000	18,95	3,21
TOTAL MAO DE OBRA:					3,21

MATERIAL	FORTE	UNID	COEFICIENTE	PREÇO UNITÁRIO	TOTAL
10105 ARBUSTO ORNAMENTAL	SEINFRA	UN	1,00000000	34,93	34,93
TOTAL MATERIAL:					34,93
VALOR:					38,14

3.4.3. 98516 - PLANTIO DE PALMEIRA COM ALTURA DE MUDA MENOR OU IGUAL A 2,00 M. AF_05/2018 (UN)

MATERIAL	FORTE	UNID	COEFICIENTE	PREÇO UNITÁRIO	TOTAL
00038641 MUDA DE PALMEIRA, ARECA, H= *1,50* CM	SINAPI	UN	1,00000000	150,86	150,86
TOTAL MATERIAL:					150,86

SERVICO	FORTE	UNID	COEFICIENTE	PREÇO UNITÁRIO	TOTAL
88316 SERVENTE COM ENCARGOS COMPLEMENTARES	SINAPI	H	4,36200000	16,57	72,28
88441 JARDINEIRO COM ENCARGOS COMPLEMENTARES	SINAPI	H	1,09050000	16,32	17,80
91634 GUINDAUTO HIDRÁULICO, CAPACIDADE MÁXIMA DE CARGA 6500 KG, MOMENTO MÁXIMO DE CARGA 5,8 TM, ALCANCE MÁXIMO HORIZONTAL 7,60 M, INCLUSIVE CAMINHÃO TOCO PBT 9.700 KG, POTÊNCIA DE 160 CV - CHP DIURNO. AF_08/2015	SINAPI	CHP	0,29990000	216,27	64,86
91635 GUINDAUTO HIDRÁULICO, CAPACIDADE MÁXIMA DE CARGA 6500 KG, MOMENTO MÁXIMO DE CARGA 5,8 TM, ALCANCE MÁXIMO HORIZONTAL 7,60 M, INCLUSIVE CAMINHÃO TOCO PBT 9.700 KG, POTÊNCIA DE 160 CV - CHI DIURNO. AF_08/2015	SINAPI	CHI	1,22520000	38,62	47,32
TOTAL SERVIÇO:					202,26
VALOR:					353,08

3.5.1.1. C3000 - GANGORRA C/ 03 PRANCHAS, CONFEÇÃO EM TUBO VAPOR E PINTURA ESMALTE SINTÉTICO (UN)

MATERIAL	FORTE	UNID	COEFICIENTE	PREÇO UNITÁRIO	TOTAL
12477 GANGORRA C/03 PRANCHAS, CONFE. EM TUBO VAPOR E PINTURA ESMALTE SINTETICO	SEINFRA	UN	1,00000000	891,37	891,37
TOTAL MATERIAL:					891,37

SERVICO	FORTE	UNID	COEFICIENTE	PREÇO UNITÁRIO	TOTAL
C0838 CONCRETO P/VIBR., FCK 10 MPa COM AGREGADO ADQUIRIDO	SEINFRA	M3	0,12000000	375,33	45,04
C1604 LANÇAMENTO E APLICAÇÃO DE CONCRETO S/ ELEVÇÃO	SEINFRA	M3	0,12000000	134,84	16,18
C2784 ESCAVAÇÃO MANUAL SOLO DE 1A.CAT. PROF. ATÉ 1.50m	SEINFRA	M3	0,12000000	41,21	4,95
TOTAL SERVIÇO:					66,17
VALOR:					957,54

3.5.1.2. C0352 - BALANÇO ANDORINHA C/03 CADEIRAS, CONFEÇÃO EM TUBO VAPOR E PINTURA ESMALTE SINTÉTICO (UN)

MATERIAL	FORTE	UNID	COEFICIENTE	PREÇO UNITÁRIO	TOTAL
10182 BALANÇO ANDORINHA C/03 CADEIRAS, CONFE. EM TUBO VAPOR E PINTURA ESMALTE SINTETICO	SEINFRA	UN	1,00000000	649,10	649,10
TOTAL MATERIAL:					649,10

SERVICO	FORTE	UNID	COEFICIENTE	PREÇO UNITÁRIO	TOTAL
---------	-------	------	-------------	----------------	-------

Emerson Patrick Alves Martins
Engenheiro Civil - CREA/CE 321456
RNP 061528971-9

**RELATÓRIO ANALÍTICO - COMPOSIÇÕES DE CUSTOS****000166**

OBRA:	CONSTRUÇÃO E REFORMA DE DIVERSAS PRAÇAS - MUNICÍPIO DE ASSARÉ - MAPP 1079
DESCRIÇÃO:	CONSTRUÇÃO E REFORMA DE DIVERSAS PRAÇAS - MUNICÍPIO DE ASSARÉ - MAPP 1079
LOCAL:	DIVERSAS LOCALIDADES - MUNICÍPIO DE ASSARÉ - CE
CLIENTE:	GOVERNO MUNICIPAL DE ASSARÉ

DATA:	15/05/2022	Fis	BDI:	27,50%	
FONTES:	SEINFRA	VERSÃO	HORA	MES	REF.
	SINAPI				

COMISSÃO PE...
- DE LICITAÇÃO
ASSARÉ-CE

C0838	CONCRETO P/VIBR., FCK 10 MPa COM AGREGADO ADQUIRIDO	SEINFRA	M3	0,12000000	375,33	45,04
C1604	LANÇAMENTO E APLICAÇÃO DE CONCRETO S/ ELEVAÇÃO	SEINFRA	M3	0,12000000	134,84	16,18
C2784	ESCAVAÇÃO MANUAL SOLO DE 1A.CAT. PROF. ATÉ 1.50m	SEINFRA	M3	0,12000000	41,21	4,95
TOTAL SERVIÇO:						66,17
VALOR:						715,27

3.5.1.3. C3642 - CARROSSEL ESPECIAL C/ 04 CADEIRAS, CONFEÇÃO EM TUBO VAPOR E PINTURA ESMALTE SINTÉTICO (UN)

MATERIAL	FONTES	UNID	COEFICIENTE	PREÇO UNITÁRIO	TOTAL
I6715	SEINFRA	UN	1,00000000	702,58	702,58
TOTAL MATERIAL:					702,58

SERVICO	FONTES	UNID	COEFICIENTE	PREÇO UNITÁRIO	TOTAL
C0838	SEINFRA	M3	0,12000000	375,33	45,04
C1604	SEINFRA	M3	0,12000000	134,84	16,18
C2784	SEINFRA	M3	0,12000000	41,21	4,95
TOTAL SERVIÇO:					66,17
VALOR:					768,75

3.5.1.4. C2997 - ESCORREGADOR GRANDE, CONFEÇÃO EM TUBO VAPOR E PINTURA ESMALTE SINTÉTICO (UN)

MATERIAL	FONTES	UNID	COEFICIENTE	PREÇO UNITÁRIO	TOTAL
I2475	SEINFRA	UN	1,00000000	700,36	700,36
TOTAL MATERIAL:					700,36

SERVICO	FONTES	UNID	COEFICIENTE	PREÇO UNITÁRIO	TOTAL
C0838	SEINFRA	M3	0,12000000	375,33	45,04
C1604	SEINFRA	M3	0,12000000	134,84	16,18
C2784	SEINFRA	M3	0,12000000	41,21	4,95
TOTAL SERVIÇO:					66,17
VALOR:					766,53

3.5.2.1. CP-42434 - SIMULADOR DE CAVALGADA TRIPLA, EM TUBO DE AÇO CARBONO, PINTURA NO PROCESSO ELETROSTÁTICO - EQUIPAMENTO DE GINÁSTICA PARA ACADEMIA AO AR LIVRE / ACADEMIA DA TERCEIRA IDADE - ATI (UN)

MATERIAL	FONTES	UNID	COEFICIENTE	PREÇO UNITÁRIO	TOTAL
00042434	SINAPI	UN	1,00000000	5.081,97	5.081,97
TOTAL MATERIAL:					5.081,97

SERVICO	FONTES	UNID	COEFICIENTE	PREÇO UNITÁRIO	TOTAL
C0838	SEINFRA	M3	0,12000000	375,33	45,04
C2784	SEINFRA	M3	0,12000000	41,21	4,95
C1604	SEINFRA	M3	0,12000000	134,84	16,18
TOTAL SERVIÇO:					66,17
VALOR:					5.148,14

Engenheiro Patrick Alves Martins
Engenharia Civil - CREA/CE 321456
RNP 061528971-9

**RELATÓRIO ANALÍTICO - COMPOSIÇÕES DE CUSTOS****000167**

OBRA:	CONSTRUÇÃO E REFORMA DE DIVERSAS PRAÇAS - MUNICÍPIO DE ASSARÉ - MAPP 1079	DATA:	15/05/2022	FISBDI:	27,50%						
DESCRIÇÃO:	CONSTRUÇÃO E REFORMA DE DIVERSAS PRAÇAS - MUNICÍPIO DE ASSARÉ - MAPP 1079	FONTES:	SEINFRA	VERSÃO:	027.1 COM DESONERAÇÃO	HORA:	83,85%	MES:	47,76%	REF.:	05/2021
LOCAL:	DIVERSAS LOCALIDADES - MUNICÍPIO DE ASSARÉ - CE	SEINFRA:	2022/03 COM DESONERAÇÃO	SINAPI:	2022/03 COM DESONERAÇÃO	HORA:	83,55%	MES:	47,48%	REF.:	04/2022
CLIENTE:	GOVERNO MUNICIPAL DE ASSARÉ	SEINFRA:	COMPOSIÇÕES PRÓPRIAS	SINAPI:	COMPOSIÇÕES PRÓPRIAS	HORA:	0,00%	MES:	0,00%	REF.:	

3.5.2.2. CP-42432 - ROTACAO DIAGONAL DUPLA, APARELHO TRIPLO, EM TUBO DE ACO CARBONO, PINTURA NO PROCESSO ELETROSTATICO - EQUIPAMENTO DE GINASTICA PARA ACADEMIA AO AR LIVRE / ACADEMIA DA TERCEIRA IDADE - ATI (UN)

MATERIAL	FONTES	UNID	COEFICIENTE	PREÇO UNITÁRIO	TOTAL	
00042432	ROTACAO DIAGONAL DUPLA, APARELHO TRIPLO, EM TUBO DE ACO CARBONO, PINTURA NO PROCESSO ELETROSTATICO - EQUIPAMENTO DE GINASTICA PARA ACADEMIA AO AR LIVRE / ACADEMIA DA TERCEIRA IDADE - ATI	SINAPI	UN	1,00000000	2.380,86	2.380,86
TOTAL MATERIAL:					2.380,86	

SERVICO	FONTES	UNID	COEFICIENTE	PREÇO UNITÁRIO	TOTAL	
C0838	CONCRETO P/VIBR., FCK 10 MPa COM AGREGADO ADQUIRIDO	SEINFRA	M3	0,12000000	375,33	45,04
C2784	ESCAVAÇÃO MANUAL SOLO DE 1A.CAT. PROF. ATÉ 1.50m	SEINFRA	M3	0,12000000	41,21	4,95
C1604	LANÇAMENTO E APLICAÇÃO DE CONCRETO S/ ELEVAÇÃO	SEINFRA	M3	0,12000000	134,84	16,18
TOTAL SERVICOS:					66,17	
VALOR:					2.447,03	

3.5.2.3. CP-42433 - SIMULADOR DE CAMINHADA TRIPLO, EM TUBO DE ACO CARBONO, PINTURA NO PROCESSO ELETROSTATICO - EQUIPAMENTO DE GINASTICA PARA ACADEMIA AO AR LIVRE / ACADEMIA DA TERCEIRA IDADE - ATI (UN)

MATERIAL	FONTES	UNID	COEFICIENTE	PREÇO UNITÁRIO	TOTAL	
00042433	SIMULADOR DE CAMINHADA TRIPLO, EM TUBO DE ACO CARBONO, PINTURA NO PROCESSO ELETROSTATICO - EQUIPAMENTO DE GINASTICA PARA ACADEMIA AO AR LIVRE / ACADEMIA DA TERCEIRA IDADE - ATI	SINAPI	UN	1,00000000	4.702,72	4.702,72
TOTAL MATERIAL:					4.702,72	

SERVICO	FONTES	UNID	COEFICIENTE	PREÇO UNITÁRIO	TOTAL	
C0838	CONCRETO P/VIBR., FCK 10 MPa COM AGREGADO ADQUIRIDO	SEINFRA	M3	0,12000000	375,33	45,04
C2784	ESCAVAÇÃO MANUAL SOLO DE 1A.CAT. PROF. ATÉ 1.50m	SEINFRA	M3	0,12000000	41,21	4,95
C1604	LANÇAMENTO E APLICAÇÃO DE CONCRETO S/ ELEVAÇÃO	SEINFRA	M3	0,12000000	134,84	16,18
TOTAL SERVICOS:					66,17	
VALOR:					4.768,89	

3.5.2.4. CP-42429 - ESQUI TRIPLO, EM TUBO DE ACO CARBONO, PINTURA NO PROCESSO ELETROSTATICO - EQUIPAMENTO DE GINASTICA PARA ACADEMIA AO AR LIVRE / ACADEMIA DA TERCEIRA IDADE - ATI (UN)

MATERIAL	FONTES	UNID	COEFICIENTE	PREÇO UNITÁRIO	TOTAL	
00042429	ESQUI TRIPLO, EM TUBO DE ACO CARBONO, PINTURA NO PROCESSO ELETROSTATICO - EQUIPAMENTO DE GINASTICA PARA ACADEMIA AO AR LIVRE / ACADEMIA DA TERCEIRA IDADE - ATI	SINAPI	UN	1,00000000	5.916,32	5.916,32
TOTAL MATERIAL:					5.916,32	

SERVICO	FONTES	UNID	COEFICIENTE	PREÇO UNITÁRIO	TOTAL	
C0838	CONCRETO P/VIBR., FCK 10 MPa COM AGREGADO ADQUIRIDO	SEINFRA	M3	0,12000000	375,33	45,04
C2784	ESCAVAÇÃO MANUAL SOLO DE 1A.CAT. PROF. ATÉ 1.50m	SEINFRA	M3	0,12000000	41,21	4,95
C1604	LANÇAMENTO E APLICAÇÃO DE CONCRETO S/ ELEVAÇÃO	SEINFRA	M3	0,12000000	134,84	16,18
TOTAL SERVICOS:					66,17	
VALOR:					5.982,49	

3.5.2.5. C3297 - PLACA DE REGULAMENTAÇÃO/ADVERTÊNCIA REFLETIVA EM AÇO GALVANIZADO C/PELÍCULA ANTI-PICHANTE (M2)

EQUIPAMENTO	FONTES	UNID	COEFICIENTE	PREÇO UNITÁRIO	TOTAL
-------------	--------	------	-------------	----------------	-------

Emerson Pinheiro Alves Martins
Engenheiro Civil - CREA/CE 321456
RNP 061528971-9



RELATÓRIO ANALÍTICO - COMPOSIÇÕES DE CUSTOS 000163

OBRA:	CONSTRUÇÃO E REFORMA DE DIVERSAS PRAÇAS - MUNICÍPIO DE ASSARÉ - MAPP 1079	DATA:	15/05/2022	FIS	BDI: 27,50%						
DESCRIÇÃO:	CONSTRUÇÃO E REFORMA DE DIVERSAS PRAÇAS - MUNICÍPIO DE ASSARÉ - MAPP 1079	FONTES	SEINFRA	VERSÃO	027.1 COM DESONERAÇÃO	HORA	83,85%	MES	47,76%	REF.	05/2021
LOCAL:	DIVERSAS LOCALIDADES - MUNICÍPIO DE ASSARÉ - CE	SINAPI	2022/03 COM DESONERAÇÃO				83,55%		47,46%		04/2022
CLIENTE:	GOVERNO MUNICIPAL DE ASSARÉ				COMPOSIÇÕES PRÓPRIAS		0,00%		0,00%		

10581	CAMINHÃO C/CARROCERIA DE MADEIRA HP 136 (CHI)	SEINFRA	H	0,90000000	43,86	39,47
10703	CAMINHÃO C/CARROCERIA DE MADEIRA HP 136 (CHP)	SEINFRA	H	0,10000000	127,88	12,79
					TOTAL EQUIPAMENTO:	52,26

MAO DE OBRA		FONTES	UNID	COEFICIENTE	PREÇO UNITÁRIO	TOTAL
10498	CARPINTEIRO	SEINFRA	H	0,10000000	20,77	2,08
12543	SERVENTE	SEINFRA	H	1,00000000	15,55	15,55
					TOTAL MAO DE OBRA:	17,63

MATERIAL		FONTES	UNID	COEFICIENTE	PREÇO UNITÁRIO	TOTAL
10198	PONTALETE / BARROTE DE 3"x3" - APARELHADO	SEINFRA	M	3,00000000	17,33	51,99
12525	PARAFUSO C/PORCA E ARRUELA DE 1/4X1 1/2"	SEINFRA	UN	2,00000000	0,48	0,96
12526	PARAFUSO C/PORCA E ARRUELA DE 5/16X3 1/2"	SEINFRA	UN	3,00000000	0,83	2,49
12542	TRAVESSA DE MADEIRA C/SECAO DE 3"x1 1/2"	SEINFRA	M	1,00000000	8,22	8,22
12573	PLACA REFLETIVA DE AÇO GALVANIZADO C/PELICULA ANTI-PICHANTE	SEINFRA	M2	1,00000000	571,73	571,73
					TOTAL MATERIAL:	635,39

SERVICO		FONTES	UNID	COEFICIENTE	PREÇO UNITÁRIO	TOTAL
C3268	CONCRETO P/VIBR., FCK=10MPa COM AGREGADO PRODUZIDO (S/TRANSP.)	SEINFRA	M3	0,01800000	337,08	6,07
					TOTAL SERVICIO:	6,07
					VALOR:	711,35

3.5.3.1. C3611 - BANCO DE MADEIRA C/ASSENTO FIXADO EM CONCRETO E ENCOSTO FIXADO EM TUBO DE AÇO GALVANIZADO 3" (MÓDULO DE 2,60M) (UN)

MAO DE OBRA		FONTES	UNID	COEFICIENTE	PREÇO UNITÁRIO	TOTAL
10046	AJUDANTE DE SERRALHEIRO	SEINFRA	H	1,00000000	16,77	16,77
10498	CARPINTEIRO	SEINFRA	H	1,00000000	20,77	20,77
11858	SERRALHEIRO	SEINFRA	H	2,00000000	20,77	41,54
					TOTAL MAO DE OBRA:	79,08

MATERIAL		FONTES	UNID	COEFICIENTE	PREÇO UNITÁRIO	TOTAL
10532	CHAPA DE AÇO FINA 3/16" (4,75MM - 38,00KG/M2)	SEINFRA	M2	0,06000000	268,28	16,10
10794	CHUMBADOR TIPO PARABOULT 3/8 X 3 1/2"	SEINFRA	UN	8,00000000	3,37	26,96
11584	PARAFUSO PARA MADEIRA CABEÇA CHATA 3.8 X 30MM	SEINFRA	UN	4,00000000	0,06	0,24
11589	PARAFUSO PARA MADEIRA COM CABEÇA REDONDA 5X38	SEINFRA	UN	16,00000000	0,20	3,20
12173	TUBO AÇO GALVANIZADO DE 80MM (3')	SEINFRA	M	1,85000000	118,61	219,43
16681	PRANCHA DE MADEIRA MAÇARANDUBA (2,15X0,25X0,05)m	SEINFRA	UN	1,00000000	143,08	143,08
16682	PRANCHA DE MADEIRA MAÇARANDUBA (2,15X0,20X0,05)m	SEINFRA	UN	2,00000000	112,50	225,00
					TOTAL MATERIAL:	634,01

SERVICO		FONTES	UNID	COEFICIENTE	PREÇO UNITÁRIO	TOTAL
C0836	CONCRETO NÃO ESTRUTURAL PREPARO MANUAL	SEINFRA	M3	0,22000000	404,80	89,06
C1256	ESCAVAÇÃO MANUAL CAMPO ABERTO EM TERRA ATÉ 2M	SEINFRA	M3	0,05000000	45,56	2,28
C1279	ESMALTE DUAS DEMÃOS EM ESQUADRIAS DE FERRO	SEINFRA	M2	0,23000000	37,76	8,68
C1399	FORMA PLANA CHAPA COMPENSADA PLASTIFICADA, ESP. = 12mm UTIL. 5X	SEINFRA	M2	0,93000000	95,91	89,20
C1603	LANÇAMENTO E APLICAÇÃO DE CONCRETO C/ ELEVAÇÃO	SEINFRA	M3	0,22000000	228,25	50,22
C2667	VERNIZ 3 DEMÃOS EM ESQUADRIAS DE MADEIRA	SEINFRA	M2	3,50000000	21,75	76,12

Emerson Patrick Alves Martins
Engenheiro Civil - CREA/CE 321456
RNP 061528971-9

		RELATÓRIO ANALÍTICO - COMPOSIÇÕES DE CUSTOS			000169	
OBRA:	CONSTRUÇÃO E REFORMA DE DIVERSAS PRAÇAS - MUNICÍPIO DE ASSARÉ - MAPP 1079	DATA:	15/05/2022	BDI: 27,50%		
DESCRIÇÃO:	CONSTRUÇÃO E REFORMA DE DIVERSAS PRAÇAS - MUNICÍPIO DE ASSARÉ - MAPP 1079	FONTE	VERSÃO	HORA	MES	REF.
LOCAL:	DIVERSAS LOCALIDADES - MUNICÍPIO DE ASSARÉ - CE	SEINFRA	027.1 COM DESONERAÇÃO	83,85%	47,76%	05/2021
CLIENTE:	GOVERNO MUNICIPAL DE ASSARÉ	SINAPI	2022/03 COM DESONERAÇÃO	83,55%	47,46%	04/2022
			COMPOSIÇÕES PRÓPRIAS	0,00%		

TOTAL SERVIÇO:	315,57
VALOR:	1.028,65

3.5.3.2. C3451 - LIXEIRA EM FIBRA DE VIDRO CAP.=40L E DIAM.=35CM (UN)

MAO DE OBRA		FONTE	UNID	COEFICIENTE	PREÇO UNITÁRIO	TOTAL
I2391	PEDREIRO	SEINFRA	H	1,50000000	20,77	31,16
I2543	SERVENTE	SEINFRA	H	1,50000000	15,55	23,32
TOTAL MAO DE OBRA:						54,49

MATERIAL		FONTE	UNID	COEFICIENTE	PREÇO UNITÁRIO	TOTAL
I0974	LIXEIRA EM FIBRA DE VIDRO CAP.=40L E DIAM.=35cm	SEINFRA	UN	1,00000000	221,00	221,00
TOTAL MATERIAL:						221,00

SERVICO		FONTE	UNID	COEFICIENTE	PREÇO UNITÁRIO	TOTAL
C0839	CONCRETO P/VIBR., FCK 13.5 MPa COM AGREGADO ADQUIRIDO	SEINFRA	M3	0,03000000	389,48	11,68
C1604	LANÇAMENTO E APLICAÇÃO DE CONCRETO S/ ELEVAÇÃO	SEINFRA	M3	0,03000000	134,84	4,05
TOTAL SERVIÇO:						15,73

VALOR:	291,21
---------------	--------

3.6.1. C3447 - LIMPEZA DE PISO EM ÁREA URBANIZADA (M2)

MAO DE OBRA		FONTE	UNID	COEFICIENTE	PREÇO UNITÁRIO	TOTAL
I2543	SERVENTE	SEINFRA	H	0,07500000	15,55	1,17
TOTAL MAO DE OBRA:						1,17

VALOR:	1,17
---------------	------

4.1.1. C2873 - LOCAÇÃO DA OBRA COM AUXÍLIO TOPOGRÁFICO (ÁREA ATÉ 5000 M2) (M2)

EQUIPAMENTO		FONTE	UNID	COEFICIENTE	PREÇO UNITÁRIO	TOTAL
I0700	CAMINHONETE SAVEIRO (CHP)	SEINFRA	H	0,00100000	75,05	0,08
I0758	NÍVEL (CHP)	SEINFRA	H	0,00200000	0,69	0,00
I0775	TEODOLITO (CHP)	SEINFRA	H	0,00200000	1,36	0,00
TOTAL EQUIPAMENTO:						0,08

MAO DE OBRA		FONTE	UNID	COEFICIENTE	PREÇO UNITÁRIO	TOTAL
I0037	AJUDANTE	SEINFRA	H	0,00400000	16,77	0,07
I2382	NIVELADOR	SEINFRA	H	0,00200000	24,86	0,05
I2445	TOPOGRAFO	SEINFRA	H	0,00200000	30,34	0,06
TOTAL MAO DE OBRA:						0,18

VALOR:	0,26
---------------	------

4.1.2. C0328 - ATERRO C/COMPACTAÇÃO MECÂNICA E CONTROLE, MAT. DE AQUISIÇÃO (M3)

EQUIPAMENTO		FONTE	UNID	COEFICIENTE	PREÇO UNITÁRIO	TOTAL
I0706	CAMINHÃO TANQUE 6.000 l (CHP)	SEINFRA	H	0,03500000	134,84	4,72
I0725	COMPACTADOR DE PLACA VIBRATÓRIA HP 7 (CHP)	SEINFRA	H	0,03500000	42,16	1,48
TOTAL EQUIPAMENTO:						6,20

MAO DE OBRA		FONTE	UNID	COEFICIENTE	PREÇO UNITÁRIO	TOTAL
-------------	--	-------	------	-------------	----------------	-------

Emerson Patrick Alves Martins
Engenheiro Civil - CREA/CE 321456
RNP 061528971-9

**RELATÓRIO ANALÍTICO - COMPOSIÇÕES DE CUSTOS**

000170

OBRA:	CONSTRUÇÃO E REFORMA DE DIVERSAS PRAÇAS - MUNICÍPIO DE ASSARÉ - MAPP 1079	DATA:	15/05/2022	BDI:	27,50%	
DESCRIÇÃO:	CONSTRUÇÃO E REFORMA DE DIVERSAS PRAÇAS - MUNICÍPIO DE ASSARÉ - MAPP 1079	FONTE	VERSÃO	HORA	MES	REF:
LOCAL:	DIVERSAS LOCALIDADES - MUNICÍPIO DE ASSARÉ - CE	SEINFRA	027.1 COM DESONERAÇÃO	83,85%	47,76%	05/2022
CLIENTE:	GOVERNO MUNICIPAL DE ASSARÉ	SINAPI	2022/03 COM DESONERAÇÃO	83,56%	47,46%	04/2022
			COMPOSIÇÕES PRÓPRIAS	0,00%	0,00%	

I2543	SERVENTE	SEINFRA	H	1,05000000	15,55	16,33
TOTAL MAO DE OBRA:						16,33

MATERIAL	FONTE	UNID	COEFICIENTE	PREÇO UNITÁRIO	TOTAL	
I0111	AREIA VERMELHA	SEINFRA	M3	1,10000000	60,88	66,97
TOTAL MATERIAL:						66,97
VALOR:						89,49

4.2.1. C5028 - PISO INTERTRAVADO TIPO TIJOLINHO (20 X 10 X 4CM), CINZA - COMPACTAÇÃO MECANIZADA (M2)

EQUIPAMENTO	FONTE	UNID	COEFICIENTE	PREÇO UNITÁRIO	TOTAL	
I0612	COMPACTADOR DE PLACA VIBRATÓRIA HP 7 (CHI)	SEINFRA	H	0,07570000	27,46	2,08
I0725	COMPACTADOR DE PLACA VIBRATÓRIA HP 7 (CHP)	SEINFRA	H	0,00410000	42,16	0,17
TOTAL EQUIPAMENTO:						2,25

MAO DE OBRA	FONTE	UNID	COEFICIENTE	PREÇO UNITÁRIO	TOTAL	
I0445	CALCETEIRO	SEINFRA	H	0,15950000	20,77	3,31
I2543	SERVENTE	SEINFRA	H	0,15950000	15,55	2,48
TOTAL MAO DE OBRA:						5,79

MATERIAL	FONTE	UNID	COEFICIENTE	PREÇO UNITÁRIO	TOTAL	
I0109	AREIA MEDIA	SEINFRA	M3	0,05680000	67,50	3,83
I2403	PÓ DE PEDRA	SEINFRA	M3	0,00650000	60,46	0,39
I9513	TIJOLINHO (20 X 10 X 4CM), COR NATURAL	SEINFRA	UN	51,00000000	0,56	28,56
TOTAL MATERIAL:						32,78
VALOR:						40,83

4.2.2. C5027 - PISO INTERTRAVADO TIPO TIJOLINHO (20 X 10 X 4CM), COLORIDO - COMPACTAÇÃO MECANIZADA (M2)

EQUIPAMENTO	FONTE	UNID	COEFICIENTE	PREÇO UNITÁRIO	TOTAL	
I0612	COMPACTADOR DE PLACA VIBRATÓRIA HP 7 (CHI)	SEINFRA	H	0,07570000	27,46	2,08
I0725	COMPACTADOR DE PLACA VIBRATÓRIA HP 7 (CHP)	SEINFRA	H	0,00410000	42,16	0,17
TOTAL EQUIPAMENTO:						2,25

MAO DE OBRA	FONTE	UNID	COEFICIENTE	PREÇO UNITÁRIO	TOTAL	
I0445	CALCETEIRO	SEINFRA	H	0,15950000	20,77	3,31
I2543	SERVENTE	SEINFRA	H	0,15950000	15,55	2,48
TOTAL MAO DE OBRA:						5,79

MATERIAL	FONTE	UNID	COEFICIENTE	PREÇO UNITÁRIO	TOTAL	
I0109	AREIA MEDIA	SEINFRA	M3	0,05680000	67,50	3,83
I2403	PÓ DE PEDRA	SEINFRA	M3	0,00650000	60,46	0,39
I9512	TIJOLINHO (20 X 10 X 4CM), COLORIDO	SEINFRA	UN	51,00000000	0,68	34,68
TOTAL MATERIAL:						38,90
VALOR:						46,95

4.2.3. C4819 - PISO INTERTRAVADO TIPO TIJOLINHO (20X10X6)CM 35MPA, COR CINZA - COMPACTAÇÃO MECANIZADA (M2)

EQUIPAMENTO	FONTE	UNID	COEFICIENTE	PREÇO UNITÁRIO	TOTAL
-------------	-------	------	-------------	----------------	-------

Emerson Patrick Alves Martins
Engenheiro Civil - CREA/CE 321456
RNP 061528971-9

		RELATÓRIO ANALÍTICO - COMPOSIÇÕES DE CUSTOS		000171	
OBRA:	CONSTRUÇÃO E REFORMA DE DIVERSAS PRAÇAS - MUNICÍPIO DE ASSARÉ - MAPP 1079	DATA:	15/05/2022	Fis	BDI: 27,50%
DESCRIÇÃO:	CONSTRUÇÃO E REFORMA DE DIVERSAS PRAÇAS - MUNICÍPIO DE ASSARÉ - MAPP 1079	FONTE	VERSÃO	HORA	MES
LOCAL:	DIVERSAS LOCALIDADES - MUNICÍPIO DE ASSARÉ - CE	SEINFRA	027.1 COM DESONERAÇÃO	83,85%	47,76%
CLIENTE:	GOVERNO MUNICIPAL DE ASSARÉ	SINAPI	2022/03 COM DESONERAÇÃO	83,55%	47,46%
			COMPOSIÇÕES PRÓPRIAS	0,00%	0,00%

ITEM	DESCRIÇÃO	FONTE	UNID	COEFICIENTE	PREÇO UNITÁRIO	TOTAL
10612	COMPACTADOR DE PLACA VIBRATÓRIA HP 7 (CHI)	SEINFRA	H	0,07570000	27,46	2,08
10725	COMPACTADOR DE PLACA VIBRATÓRIA HP 7 (CHP)	SEINFRA	H	0,00410000	42,16	0,17
TOTAL EQUIPAMENTO:						2,25

MAO DE OBRA		FONTE	UNID	COEFICIENTE	PREÇO UNITÁRIO	TOTAL
10445	CALCETEIRO	SEINFRA	H	0,15950000	20,77	3,31
12543	SERVENTE	SEINFRA	H	0,15950000	15,55	2,48
TOTAL MAO DE OBRA:						5,79

MATERIAL		FONTE	UNID	COEFICIENTE	PREÇO UNITÁRIO	TOTAL
10109	AREIA MEDIA	SEINFRA	M3	0,05680000	67,50	3,83
12403	PÓ DE PEDRA	SEINFRA	M3	0,00650000	60,46	0,39
19099	BLOQUETE/PISO INTERTRAVADO DE CONCRETO - MODELO RETANGULAR/TIJOLINHO/PAVER/HOLANDES/PARALELEPIPEDO, 20 CM X 10 CM, E = 6 CM, RESISTENCIA DE 35 MPA (NBR 9781), COR NATURAL	SEINFRA	M2	1,00310000	35,48	35,59
TOTAL MATERIAL:						39,81

VALOR:	47,86
---------------	--------------

4.2.4. C0366 - BANQUETA/ MEIO FIO DE CONCRETO P/ VIAS URBANAS (1,00X0,35X0,15M) (M)

MAO DE OBRA		FONTE	UNID	COEFICIENTE	PREÇO UNITÁRIO	TOTAL
12391	PEDREIRO	SEINFRA	H	0,30000000	20,77	6,23
12543	SERVENTE	SEINFRA	H	0,40000000	15,55	6,22
TOTAL MAO DE OBRA:						12,45

SERVICO		FONTE	UNID	COEFICIENTE	PREÇO UNITÁRIO	TOTAL
C0588	CAIAÇÃO EM DUAS DEMÃOS COM SUPERCAL	SEINFRA	M2	0,25000000	4,50	1,12
C2784	ESCAVAÇÃO MANUAL SOLO DE 1A.CAT. PROF. ATÉ 1.50m	SEINFRA	M3	0,02000000	41,21	0,82
C3127	AREIA ASFALTO USINADA À FRIO - AAUF (S/TRANSP)	SEINFRA	M3	0,00300000	72,29	0,22
C3251	CONFECÇÃO DE BANQUETA / MEIO FIO PRÉ-MOLDADA DE CONCRETO PARA VIAS URBANAS (1,00 x 0,35 x 0,15m)	SEINFRA	M	1,00000000	36,33	36,33
C3324	ARGAMASSA DE CIMENTO E AREIA TRAÇO 1:4 COM AREIA PRODUZIDA	SEINFRA	M3	0,00070000	369,10	0,26
TOTAL SERVICO:						38,76

VALOR:	51,20
---------------	--------------

4.2.5. C0365 - BANQUETA/ MEIO FIO DE CONCRETO MOLDADO NO LOCAL (M)

MAO DE OBRA		FONTE	UNID	COEFICIENTE	PREÇO UNITÁRIO	TOTAL
12391	PEDREIRO	SEINFRA	H	0,15000000	20,77	3,12
12543	SERVENTE	SEINFRA	H	0,25000000	15,55	3,89
TOTAL MAO DE OBRA:						7,01

MATERIAL		FONTE	UNID	COEFICIENTE	PREÇO UNITÁRIO	TOTAL
12544	FORMA METÁLICA P/BANQUETAS (ALUGUEL)	SEINFRA	M	1,00000000	3,44	3,44
TOTAL MATERIAL:						3,44

SERVICO		FONTE	UNID	COEFICIENTE	PREÇO UNITÁRIO	TOTAL
C0588	CAIAÇÃO EM DUAS DEMÃOS COM SUPERCAL	SEINFRA	M2	0,25000000	4,50	1,12
C2784	ESCAVAÇÃO MANUAL SOLO DE 1A.CAT. PROF. ATÉ 1.50m	SEINFRA	M3	0,01500000	41,21	0,62
C3211	ESCAVAÇÃO E CARGA DE MATERIAL DE JAZIDA	SEINFRA	M3	0,03700000	4,14	0,15

Emerson Rivaldo Alves Martins
Engenheiro Civil - CREA/CE 321456
RNR 061528971-9



RELATÓRIO ANALÍTICO - COMPOSIÇÕES DE CUSTOS 000172

OBRA:	CONSTRUÇÃO E REFORMA DE DIVERSAS PRAÇAS - MUNICÍPIO DE ASSARÉ - MAPP 1079	DATA:	15/05/2022	BDI:	27,50%	
DESCRIÇÃO:	CONSTRUÇÃO E REFORMA DE DIVERSAS PRAÇAS - MUNICÍPIO DE ASSARÉ - MAPP 1079	FONTE	VERSÃO	HORA	MES	REF.
LOCAL:	DIVERSAS LOCALIDADES - MUNICÍPIO DE ASSARÉ - CE	SEINFRA	027.1 COM DESONERAÇÃO	83,85%	47,76%	05/2022
CLIENTE:	GOVERNO MUNICIPAL DE ASSARÉ	SINAPI	2022/03 COM DESONERAÇÃO	83,55%	47,46%	04/2022
			COMPOSIÇÕES PRÓPRIAS	0,00%	0,00%	

C3268	CONCRETO P/VIBR., FCK=10MPa COM AGREGADO PRODUZIDO (S/TRANSP.)	SEINFRA	M3	0,03400000	337,08	11,46
					TOTAL SERVIÇO:	13,36
					VALOR:	23,80

4.2.6. C4624 - PISO PODOTÁTIL EXTERNO EM PMC ESP. 3CM, ASSENTADO COM ARGAMASSA (FORNECIMENTO E ASSENTAMENTO) (M2)

MAO DE OBRA		FONTE	UNID	COEFICIENTE	PREÇO UNITÁRIO	TOTAL
11328	LADRILHISTA	SEINFRA	H	1,60000000	20,77	33,23
12543	SERVENTE	SEINFRA	H	1,25000000	15,55	19,44
					TOTAL MAO DE OBRA:	52,67

MATERIAL		FONTE	UNID	COEFICIENTE	PREÇO UNITÁRIO	TOTAL
10109	AREIA MEDIA	SEINFRA	M3	0,01820000	67,50	1,23
10441	CAL HIDRATADA	SEINFRA	KG	2,73000000	1,10	3,00
10805	CIMENTO PORTLAND	SEINFRA	KG	2,80000000	0,56	1,57
18623	PISO TÁTIL ALERTA OU DIRECIONAL EM PMC (CONCRETO) ESP. 3cm	SEINFRA	M2	1,10000000	49,48	54,43
					TOTAL MATERIAL:	60,23
					VALOR:	112,90

4.3.1. C0537 - CABO ISOLADO PVC 750V 6MM2 (M)

MAO DE OBRA		FONTE	UNID	COEFICIENTE	PREÇO UNITÁRIO	TOTAL
10042	AJUDANTE DE ELETRICISTA	SEINFRA	H	0,13000000	16,77	2,18
12312	ELETRICISTA	SEINFRA	H	0,13000000	20,77	2,70
					TOTAL MAO DE OBRA:	4,88

MATERIAL		FONTE	UNID	COEFICIENTE	PREÇO UNITÁRIO	TOTAL
10358	CABO ISOLADO PVC 750V 6MM2	SEINFRA	M	1,02000000	3,26	3,33
					TOTAL MATERIAL:	3,33
					VALOR:	8,21

4.3.2. C1187 - ELETRODUTO PVC ROSC. D= 32MM (1") (M)

MAO DE OBRA		FONTE	UNID	COEFICIENTE	PREÇO UNITÁRIO	TOTAL
10042	AJUDANTE DE ELETRICISTA	SEINFRA	H	0,20000000	16,77	3,35
12312	ELETRICISTA	SEINFRA	H	0,20000000	20,77	4,15
					TOTAL MAO DE OBRA:	7,50

MATERIAL		FONTE	UNID	COEFICIENTE	PREÇO UNITÁRIO	TOTAL
11070	ELETRODUTO DE PVC RIGIDO 1"	SEINFRA	M	1,00000000	5,46	5,46
					TOTAL MATERIAL:	5,46
					VALOR:	12,97

4.3.3. C1710 - LUVA P/ELETRODUTO PVC ROSC. D= 32MM (1") (UN)

MAO DE OBRA		FONTE	UNID	COEFICIENTE	PREÇO UNITÁRIO	TOTAL
10042	AJUDANTE DE ELETRICISTA	SEINFRA	H	0,05000000	16,77	0,84
12312	ELETRICISTA	SEINFRA	H	0,05000000	20,77	1,04

Engenheiro Civil - CREA/CE 321456
RNP 061528971-9



RELATÓRIO ANALÍTICO - COMPOSIÇÕES DE CUSTOS

000173

OBRA:	CONSTRUÇÃO E REFORMA DE DIVERSAS PRAÇAS - MUNICÍPIO DE ASSARÉ - MAPP 1079
DESCRIÇÃO:	CONSTRUÇÃO E REFORMA DE DIVERSAS PRAÇAS - MUNICÍPIO DE ASSARÉ - MAPP 1079
LOCAL:	DIVERSAS LOCALIDADES - MUNICÍPIO DE ASSARÉ - CE
CLIENTE:	GOVERNO MUNICIPAL DE ASSARÉ

DATA:	15/05/2022	FIS: BDI:	27,50%	
FONTE	VERSÃO	HORA	MES	REF.
SEINFRA	027.1 COM DESONERAÇÃO	83,85%	47,76%	05/2021
SINAPI	2022/03 COM DESONERAÇÃO	83,55%	47,46%	04/2022
	COMPOSIÇÕES PRÓPRIAS	0,00%	0,00%	

COMISSÃO PERMANENTE DE LICITAÇÃO
ASSARÉ-CE

TOTAL MAO DE OBRA:	1,88
--------------------	------

MATERIAL	FONTE	UNID	COEFICIENTE	PREÇO UNITÁRIO	TOTAL
I1406	LUVA DE PVC RIGIDO PARA ELETRODUTO 1"	SEINFRA	UN	1,00000000	1,22
TOTAL MATERIAL:					1,22
VALOR:					3,10

4.3.4. C0632 - CAIXA EM ALVENARIA (60X60X60CM) DE 1/2 TIJOLO COMUM, LASTRO DE BRITA E TAMPA DE CONCRETO (UN)

MAO DE OBRA	FONTE	UNID	COEFICIENTE	PREÇO UNITÁRIO	TOTAL
I0040	AJUDANTE DE ARMADOR/FERREIRO	SEINFRA	H	0,22500000	3,77
I0041	AJUDANTE DE CARPINTEIRO	SEINFRA	H	1,18500000	19,87
I0121	ARMADOR/FERREIRO	SEINFRA	H	0,22500000	4,67
I0498	CARPINTEIRO	SEINFRA	H	1,18500000	24,61
I2391	PEDREIRO	SEINFRA	H	4,11000000	85,36
I2543	SERVENTE	SEINFRA	H	7,23400000	112,49
TOTAL MAO DE OBRA:					250,77

MATERIAL	FONTE	UNID	COEFICIENTE	PREÇO UNITÁRIO	TOTAL
I0103	ARAME RECOZIDO N.18 BWG	SEINFRA	KG	0,04400000	0,44
I0109	AREIA MEDIA	SEINFRA	M3	0,11780000	7,95
I0169	AÇO CA-60	SEINFRA	KG	2,58200000	21,38
I0280	BRITA	SEINFRA	M3	0,09800000	7,47
I0441	CAL HIDRATADA	SEINFRA	KG	7,64400000	8,41
I0529	CHAPA COMPENSADO RESINADO 12MM (1.10 X 2.20M)	SEINFRA	M2	0,20000000	6,07
I0805	CIMENTO PORTLAND	SEINFRA	KG	28,00000000	15,68
I1916	TABUA DE 1" DE 3A. - L = 30cm	SEINFRA	M	0,05900000	0,59
I2082	TIJOLO MACIÇO COMUM	SEINFRA	UN	141,00000000	81,78
TOTAL MATERIAL:					149,77
VALOR:					400,55

4.3.5. C4960 - POSTE DE CONCRETO CIRCULAR, RESISTÊNCIA NOMINAL 200KG, H=11,00M, PESO APROXIMADO 910KG (UN)

EQUIPAMENTO	FONTE	UNID	COEFICIENTE	PREÇO UNITÁRIO	TOTAL
I0705	CAMINHÃO COMERC. EQUIP. C/GUINDASTE (CHP)	SEINFRA	H	1,38000000	174,27
TOTAL EQUIPAMENTO:					174,27

MAO DE OBRA	FONTE	UNID	COEFICIENTE	PREÇO UNITÁRIO	TOTAL
I2543	SERVENTE	SEINFRA	H	2,76000000	42,92
TOTAL MAO DE OBRA:					42,92

MATERIAL	FONTE	UNID	COEFICIENTE	PREÇO UNITÁRIO	TOTAL
I9457	POSTE DE CONCRETO CIRCULAR, RESISTÊNCIA NOMINAL 200KG, H=11,00M, PESO APROXIMADO 910KG	SEINFRA	UN	1,00000000	866,83
TOTAL MATERIAL:					866,83

SERVICO	FONTE	UNID	COEFICIENTE	PREÇO UNITÁRIO	TOTAL
C0836	CONCRETO NÃO ESTRUTURAL PREPARO MANUAL	SEINFRA	M3	0,42000000	170,02
C1604	LANÇAMENTO E APLICAÇÃO DE CONCRETO S/ ELEVÇÃO	SEINFRA	M3	0,42000000	56,63

Emerson Patrick Alves Martins
Engenheiro Civil - CREA nº 321456
RNP 061528971-9

		RELATÓRIO ANALÍTICO - COMPOSIÇÕES DE CUSTOS			000174		
OBRA:	CONSTRUÇÃO E REFORMA DE DIVERSAS PRAÇAS - MUNICÍPIO DE ASSARÉ - MAPP 1079	DATA:	15/05/2022	Fis	BDI:	27,50%	
DESCRIÇÃO:	CONSTRUÇÃO E REFORMA DE DIVERSAS PRAÇAS - MUNICÍPIO DE ASSARÉ - MAPP 1079	FORTE	VERSÃO	HORA	MES	REF.	
LOCAL:	DIVERSAS LOCALIDADES - MUNICÍPIO DE ASSARÉ - CE	SEINFRA	027.1 COM DESONERAÇÃO	83,85%	47,76%	05/2021	
CLIENTE:	GOVERNO MUNICIPAL DE ASSARÉ	SINAPI	2022/03 COM DESONERAÇÃO	83,55%	47,46%	04/2022	
			COMPOSIÇÕES PRÓPRIAS	0,00%	0,00%		

C2784	ESCAVAÇÃO MANUAL SOLO DE 1A.CAT. PROF. ATÉ 1.50m	SEINFRA	M3	0,60000000	41,21	24,73
					TOTAL SERVIÇO:	251,38
					VALOR:	1.335,40

4.3.6. C4412 - LUMINÁRIA DE PISO MÓVEL, CORPO EM ALUMÍNIO, REFLETOR EM ALUMÍNIO ANODIZADO COM PROTETOR DE VIDRO EM GRADE DE ALUMÍNIO (UN)

MAO DE OBRA		FORTE	UNID	COEFICIENTE	PREÇO UNITÁRIO	TOTAL
10042	AJUDANTE DE ELETRICISTA	SEINFRA	H	1,50000000	16,77	25,16
12312	ELETRICISTA	SEINFRA	H	1,50000000	20,77	31,16
					TOTAL MAO DE OBRA:	56,32

MATERIAL		FORTE	UNID	COEFICIENTE	PREÇO UNITÁRIO	TOTAL
18350	LUMINÁRIA DE PISO MÓVEL, CORPO EM ALUMÍNIO, REFLETOR EM ALUM. ANOD. C/ PROTETOR DE VIDRO EM GRADE DE ALUMÍNIO	SEINFRA	UN	1,00000000	53,58	53,58
18351	LÂMPADA VAPOR METÁLICO DE 70W/220V	SEINFRA	UN	1,00000000	36,04	36,04
18352	REATOR / IGNITOR	SEINFRA	UN	1,00000000	38,01	38,01
					TOTAL MATERIAL:	127,63
					VALOR:	183,94

4.3.7. C3579 - QUADRO DE MEDIÇÃO PADRÃO COELCE - PADRÃO POPULAR (UN)

MAO DE OBRA		FORTE	UNID	COEFICIENTE	PREÇO UNITÁRIO	TOTAL
10042	AJUDANTE DE ELETRICISTA	SEINFRA	H	1,00000000	16,77	16,77
12312	ELETRICISTA	SEINFRA	H	1,00000000	20,77	20,77
					TOTAL MAO DE OBRA:	37,54

MATERIAL		FORTE	UNID	COEFICIENTE	PREÇO UNITÁRIO	TOTAL
16129	QUADRO MEDIÇÃO PADRÃO COELCE (PADRÃO MUTIRÃO)	SEINFRA	UN	1,00000000	49,39	49,39
					TOTAL MATERIAL:	49,39
					VALOR:	86,93

4.3.8. C2077 - QUADRO DE DISTRIBUIÇÃO DE LUZ EMBUTIR ATÉ 6 DIVISÕES, C/BARRAMENTO (UN)

MAO DE OBRA		FORTE	UNID	COEFICIENTE	PREÇO UNITÁRIO	TOTAL
10042	AJUDANTE DE ELETRICISTA	SEINFRA	H	1,20000000	16,77	20,12
12312	ELETRICISTA	SEINFRA	H	1,20000000	20,77	24,92
					TOTAL MAO DE OBRA:	45,04

MATERIAL		FORTE	UNID	COEFICIENTE	PREÇO UNITÁRIO	TOTAL
10193	BARRAMENTO NEUTRO P/ BAIXA TENSÃO	SEINFRA	UN	1,00000000	32,39	32,39
10194	BARRAMENTO PRINCIPAL P/ BAIXA TENSÃO	SEINFRA	UN	1,00000000	31,86	31,86
10195	BARRAMENTO TERRA P/ BAIXA TENSÃO	SEINFRA	UN	1,00000000	26,34	26,34
12412	QUADRO DE DISTRIBUIÇÃO PARA 6 CIRCUITOS	SEINFRA	UN	1,00000000	36,87	36,87
					TOTAL MATERIAL:	127,46
					VALOR:	172,51

4.3.9. C1119 - DISJUNTOR TRIPOLAR EM QUADRO DE DISTRIBUIÇÃO 16A (UN)

MAO DE OBRA		FORTE	UNID	COEFICIENTE	PREÇO UNITÁRIO	TOTAL
10042	AJUDANTE DE ELETRICISTA	SEINFRA	H	0,90000000	16,77	15,09

Emerson Patrick Alves Viçentini
Engenheiro Civil - CREA/CE 321456
RNP 061528971-9

	RELATÓRIO ANALÍTICO - COMPOSIÇÕES DE CUSTOS					000175																			
	OBRA:	CONSTRUÇÃO E REFORMA DE DIVERSAS PRAÇAS - MUNICÍPIO DE ASSARÉ - MAPP 1079	DATA : 15/05/2022	FIBDI : 27,50%																					
	DESCRIÇÃO:	CONSTRUÇÃO E REFORMA DE DIVERSAS PRAÇAS - MUNICÍPIO DE ASSARÉ - MAPP 1079	<table border="1"> <tr> <th>FORTE</th> <th>VERSÃO</th> <th>HORA</th> <th>MES</th> <th>REF.</th> </tr> <tr> <td>SEINFRA</td> <td>027.1 COM DESONERAÇÃO</td> <td>83,85%</td> <td>47,76%</td> <td>05/2021</td> </tr> <tr> <td>SINAPI</td> <td>2022/03 COM DESONERAÇÃO</td> <td>83,55%</td> <td>47,46%</td> <td>04/2022</td> </tr> <tr> <td colspan="2">COMPOSIÇÕES PRÓPRIAS</td> <td>0,00%</td> <td>0,00%</td> <td></td> </tr> </table>	FORTE	VERSÃO	HORA	MES	REF.	SEINFRA	027.1 COM DESONERAÇÃO	83,85%	47,76%	05/2021	SINAPI	2022/03 COM DESONERAÇÃO	83,55%	47,46%	04/2022	COMPOSIÇÕES PRÓPRIAS		0,00%	0,00%			
	FORTE	VERSÃO	HORA	MES	REF.																				
SEINFRA	027.1 COM DESONERAÇÃO	83,85%	47,76%	05/2021																					
SINAPI	2022/03 COM DESONERAÇÃO	83,55%	47,46%	04/2022																					
COMPOSIÇÕES PRÓPRIAS		0,00%	0,00%																						
LOCAL:	DIVERSAS LOCALIDADES - MUNICÍPIO DE ASSARÉ - CE																								
CLIENTE:	GOVERNO MUNICIPAL DE ASSARÉ																								

12312	ELETRICISTA	SEINFRA	H	0,90000000	20,77	18,69
TOTAL MAO DE OBRA:						33,78

MATERIAL	FORTE	UNID	COEFICIENTE	PREÇO UNITÁRIO	TOTAL
11005	DISJUNTOR TRIPOLAR 16A	SEINFRA	UN	1,00000000	51,51
TOTAL MATERIAL:					51,51
VALOR:					85,30

4.3.10. C1125 - DISJUNTOR TRIPOLAR EM QUADRO DE DISTRIBUIÇÃO 40A (UN)

MAO DE OBRA	FORTE	UNID	COEFICIENTE	PREÇO UNITÁRIO	TOTAL
10042	AJUDANTE DE ELETRICISTA	SEINFRA	H	0,90000000	15,09
12312	ELETRICISTA	SEINFRA	H	0,90000000	18,69
TOTAL MAO DE OBRA:					33,78

MATERIAL	FORTE	UNID	COEFICIENTE	PREÇO UNITÁRIO	TOTAL
11011	DISJUNTOR TRIPOLAR 40A	SEINFRA	UN	1,00000000	51,51
TOTAL MATERIAL:					51,51
VALOR:					85,30

4.3.11. C4983 - BRAÇO METÁLICO PARA 04 LUMINÁRIAS C/ NÚCLEO PARA POSTE DE CONCRETO (UN)

MAO DE OBRA	FORTE	UNID	COEFICIENTE	PREÇO UNITÁRIO	TOTAL
10042	AJUDANTE DE ELETRICISTA	SEINFRA	H	3,20000000	53,66
12312	ELETRICISTA	SEINFRA	H	9,20000000	191,08
TOTAL MAO DE OBRA:					244,74

MATERIAL	FORTE	UNID	COEFICIENTE	PREÇO UNITÁRIO	TOTAL
10277	BRAÇO METALICO DE 3/4", P/ POSTE DE CONCRETO	SEINFRA	UN	4,00000000	98,52
16796	CABO POLIFÁSICO - 4 X 2,5MM	SEINFRA	M	12,00000000	81,60
10501	CELULA FOTOELÉTRICA P/ LÂMPADA 400W. C/ SUPORTE	SEINFRA	UN	1,00000000	34,90
16799	NÚCLEO P/04 LUMINÁRIAS FAB. REEME REF.:ZE-157 OU SIMILAR	SEINFRA	UN	1,00000000	129,92
TOTAL MATERIAL:					344,94
VALOR:					589,68

4.3.12. C3627 - LUMINARIA DE LED PARA ILUMINACAO PUBLICA, DE 98 W ATE 137 W, INVOLUCRO EM ALUMINIO OU ACO INOX (COLETADO CAIXA) (UN)

MAO DE OBRA	FORTE	UNID	COEFICIENTE	PREÇO UNITÁRIO	TOTAL
10042	AJUDANTE DE ELETRICISTA	SEINFRA	H	2,00000000	33,54
12312	ELETRICISTA	SEINFRA	H	2,00000000	41,54
TOTAL MAO DE OBRA:					75,08

MATERIAL	FORTE	UNID	COEFICIENTE	PREÇO UNITÁRIO	TOTAL
00042243	LUMINARIA DE LED PARA ILUMINACAO PUBLICA, DE 98 W ATE 137 W, INVOLUCRO EM ALUMINIO OU ACO INOX	SINAPI	UN	1,00000000	628,37
TOTAL MATERIAL:					628,37
VALOR:					703,45

4.3.13. C0326 - ATERRAMENTO COMPLETO C/ HASTE COPPERWELD 3/4"X 2.40M (UN)

Engenheiro Paulo Alves Martins
 Engenharia Civil - CREA/CE 321456
 RNP 061528971-9

	RELATÓRIO ANALÍTICO - COMPOSIÇÕES DE CUSTOS					Fls. 000176
	OBRA:	CONSTRUÇÃO E REFORMA DE DIVERSAS PRAÇAS - MUNICÍPIO DE ASSARÉ - MAPP 1079			DATA : 15/05/2022	BDI : 27,50%
	DESCRIÇÃO:	CONSTRUÇÃO E REFORMA DE DIVERSAS PRAÇAS - MUNICÍPIO DE ASSARÉ - MAPP 1079			FONTES:	VERSÃO:
	LOCAL:	DIVERSAS LOCALIDADES - MUNICÍPIO DE ASSARÉ - CE			SEINFRA	027.1 COM DESONERAÇÃO
CLIENTE:	GOVERNO MUNICIPAL DE ASSARÉ			SINAPI	2022/03 COM DESONERAÇÃO	
					COMPOSIÇÕES PRÓPRIAS	0,00%

MAO DE OBRA		FONTES	UNID	COEFICIENTE	PREÇO UNITÁRIO	TOTAL
I0042	AJUDANTE DE ELETRICISTA	SEINFRA	H	3,50000000	16,77	58,70
I2312	ELETRICISTA	SEINFRA	H	1,50000000	20,77	31,16
TOTAL MAO DE OBRA:						89,86

MATERIAL		FONTES	UNID	COEFICIENTE	PREÇO UNITÁRIO	TOTAL
I0338	CABO COBRE NU 25MM2	SEINFRA	M	3,00000000	18,22	54,66
I0421	CAIXA INSPEÇÃO DO TERRA	SEINFRA	UN	1,00000000	51,63	51,63
I0841	CONECTOR PARA HASTE TERRA	SEINFRA	UN	1,00000000	2,59	2,59
I1244	HASTE DE ATERRAMENTO COPPERWELD DE 3/4" x 2.40M	SEINFRA	UN	1,00000000	65,00	65,00
TOTAL MATERIAL:						173,88
VALOR:						263,73

4.3.14. C1803 - MURETA C/TIJOLO MACIÇO, REBOCADA, INCL. FUNDAÇÕES - ABRIGO DO QD DISTRIBUIÇÃO (M2)

MAO DE OBRA		FONTES	UNID	COEFICIENTE	PREÇO UNITÁRIO	TOTAL
I2391	PEDREIRO	SEINFRA	H	3,86000000	20,77	80,17
I2543	SERVENTE	SEINFRA	H	6,32000000	15,55	98,28
TOTAL MAO DE OBRA:						178,45

MATERIAL		FONTES	UNID	COEFICIENTE	PREÇO UNITÁRIO	TOTAL
I0109	AREIA MEDIA	SEINFRA	M3	0,16850000	67,50	11,37
I0441	CAL HIDRATADA	SEINFRA	KG	17,90800000	1,10	19,70
I0805	CIMENTO PORTLAND	SEINFRA	KG	31,04800000	0,56	17,39
I1600	PEDRA DE MÃO (RACHÃO)	SEINFRA	M3	0,13800000	66,06	9,12
I2082	TIJOLO MACIÇO COMUM	SEINFRA	UN	174,90000000	0,58	101,44
TOTAL MATERIAL:						159,02
VALOR:						337,47

4.3.1. C1431 - GRAMA EM PLACAS. INCLUSIVE CONSERVAÇÃO (M2)

EQUIPAMENTO		FONTES	UNID	COEFICIENTE	PREÇO UNITÁRIO	TOTAL
I0706	CAMINHÃO TANQUE 6.000 l (CHP)	SEINFRA	H	0,00840000	134,84	1,13
I0780	TRATOR DE PNEUS (CHP)	SEINFRA	H	0,00090000	97,44	0,09
TOTAL EQUIPAMENTO:						1,22

MAO DE OBRA		FONTES	UNID	COEFICIENTE	PREÇO UNITÁRIO	TOTAL
I0037	AJUDANTE	SEINFRA	H	0,24600000	16,77	4,13
TOTAL MAO DE OBRA:						4,13

MATERIAL		FONTES	UNID	COEFICIENTE	PREÇO UNITÁRIO	TOTAL
I1225	GRAMA TIPO BATATAIS EM PLACA	SEINFRA	M2	0,90000000	6,42	5,78
I2077	TERRA VEGETAL	SEINFRA	M3	0,07500000	107,14	8,04
I2294	ÁGUA	SEINFRA	M3	0,04500000	4,63	0,21
TOTAL MATERIAL:						14,03
VALOR:						19,37

4.4.2. C0112 - ARBUSTOS ORNAMENTAIS EM GERAL. C/ ALTURA MÍNIMA DE 50CM (UN)

MAO DE OBRA		FONTES	UNID	COEFICIENTE	PREÇO UNITÁRIO	TOTAL
-------------	--	--------	------	-------------	----------------	-------

Emerson Patrick Alves Martins
 Engenheiro Civil - CREA/CE 321456
 RNP 061528971-9



RELATÓRIO ANALÍTICO - COMPOSIÇÕES DE CUSTOS

COMISSÃO
Fls. 000177
LICITADÃO

OBRA:	CONSTRUÇÃO E REFORMA DE DIVERSAS PRAÇAS - MUNICÍPIO DE ASSARÉ - MAPP 1079	DATA : 15/05/2022	BDI : 27,50%
DESCRIÇÃO:	CONSTRUÇÃO E REFORMA DE DIVERSAS PRAÇAS - MUNICÍPIO DE ASSARÉ - MAPP 1079	FONTE	VERSÃO
LOCAL:	DIVERSAS LOCALIDADES - MUNICÍPIO DE ASSARÉ - CE	SEINFRA	027.1 COM DESONERAÇÃO
CLIENTE:	GOVERNO MUNICIPAL DE ASSARÉ	SINAPI	2022/03 COM DESONERAÇÃO
			COMPOSIÇÕES PRÓPRIAS
			HORA MES REF. O
			83,85% 47,76% 05/2021
			83,55% 47,46% 04/2022

11277	JARDINEIRO	SEINFRA	H	0,16960000	18,95	3,21
TOTAL MAO DE OBRA:						3,21

MATERIAL	FONTE	UNID	COEFICIENTE	PREÇO UNITÁRIO	TOTAL
10105	ARBUSTO ORNAMENTAL	SEINFRA	UN	1,00000000	34,93
TOTAL MATERIAL:					34,93
VALOR:					38,14

4.4.3. 98516 - PLANTIO DE PALMEIRA COM ALTURA DE MUDA MENOR OU IGUAL A 2,00 M. AF_05/2018 (UN)

MATERIAL	FONTE	UNID	COEFICIENTE	PREÇO UNITÁRIO	TOTAL
00038641	MUDA DE PALMEIRA, ARECA, H= *1,50* CM	SINAPI	UN	1,00000000	150,86
TOTAL MATERIAL:					150,86

SERVICO	FONTE	UNID	COEFICIENTE	PREÇO UNITÁRIO	TOTAL
88316	SERVENTE COM ENCARGOS COMPLEMENTARES	SINAPI	H	4,36200000	72,28
88441	JARDINEIRO COM ENCARGOS COMPLEMENTARES	SINAPI	H	1,09050000	17,80
91634	GUINDAUTO HIDRÁULICO, CAPACIDADE MÁXIMA DE CARGA 6500 KG, MOMENTO MÁXIMO DE CARGA 5,8 TM, ALCANCE MÁXIMO HORIZONTAL 7,60 M, INCLUSIVE CAMINHÃO TOCO PBT 9.700 KG, POTÊNCIA DE 160 CV - CHP DIURNO. AF_08/2015	SINAPI	CHP	0,29990000	64,86
91635	GUINDAUTO HIDRÁULICO, CAPACIDADE MÁXIMA DE CARGA 6500 KG, MOMENTO MÁXIMO DE CARGA 5,8 TM, ALCANCE MÁXIMO HORIZONTAL 7,60 M, INCLUSIVE CAMINHÃO TOCO PBT 9.700 KG, POTÊNCIA DE 160 CV - CHI DIURNO. AF_08/2015	SINAPI	CHI	1,22520000	47,32
TOTAL SERVICIO:					202,26
VALOR:					353,08

4.5.1.1. C3611 - BANCO DE MADEIRA C/ASSENTO FIXADO EM CONCRETO E ENCOSTO FIXADO EM TUBO DE AÇO GALVANIZADO 3" (MÓDULO DE 2,60M) (UN)

MAO DE OBRA	FONTE	UNID	COEFICIENTE	PREÇO UNITÁRIO	TOTAL
10046	AJUDANTE DE SERRALHEIRO	SEINFRA	H	1,00000000	16,77
10498	CARPINTEIRO	SEINFRA	H	1,00000000	20,77
11858	SERRALHEIRO	SEINFRA	H	2,00000000	41,54
TOTAL MAO DE OBRA:					79,08

MATERIAL	FONTE	UNID	COEFICIENTE	PREÇO UNITÁRIO	TOTAL
10532	CHAPA DE AÇO FINA 3/16" (4,75MM - 38,00KG/M2)	SEINFRA	M2	0,06000000	16,10
10794	CHUMBADOR TIPO PARABOULT 3/8 X 3 1/2"	SEINFRA	UN	8,00000000	26,96
11584	PARAFUSO PARA MADEIRA CABEÇA CHATA 3.8 X 30MM	SEINFRA	UN	4,00000000	0,24
11589	PARAFUSO PARA MADEIRA COM CABEÇA REDONDA 5X38	SEINFRA	UN	16,00000000	3,20
12173	TUBO AÇO GALVANIZADO DE 80MM (3')	SEINFRA	M	1,85000000	219,43
16681	PRANCHA DE MADEIRA MAÇARANDUBA (2,15X0,25X0,05)m	SEINFRA	UN	1,00000000	143,08
16682	PRANCHA DE MADEIRA MAÇARANDUBA (2,15X0,20X0,05)m	SEINFRA	UN	2,00000000	225,00
TOTAL MATERIAL:					634,01

SERVICO	FONTE	UNID	COEFICIENTE	PREÇO UNITÁRIO	TOTAL
C0836	CONCRETO NÃO ESTRUTURAL PREPARO MANUAL	SEINFRA	M3	0,22000000	89,06
C1256	ESCAVAÇÃO MANUAL CAMPO ABERTO EM TERRA ATÉ 2M	SEINFRA	M3	0,05000000	2,28
C1279	ESMALTE DUAS DEMÃOS EM ESQUADRIAS DE FERRO	SEINFRA	M2	0,23000000	8,68
C1399	FORMA PLANA CHAPA COMPENSADA PLASTIFICADA, ESP.= 12mm UTIL. 5X	SEINFRA	M2	0,93000000	89,20

Engenheiro Patrick Alves Martins
Engenharia Civil - CREA/CE 321456
RRA 061528971-9

		RELATÓRIO ANALÍTICO - COMPOSIÇÕES DE CUSTOS		000178	
OBRA:	CONSTRUÇÃO E REFORMA DE DIVERSAS PRAÇAS - MUNICÍPIO DE ASSARÉ - MAPP 1079	DATA:	15/05/2022	BDI:	27,50%
DESCRIÇÃO:	CONSTRUÇÃO E REFORMA DE DIVERSAS PRAÇAS - MUNICÍPIO DE ASSARÉ - MAPP 1079	FONTE	VERSÃO	FIS	HORA
LOCAL:	DIVERSAS LOCALIDADES - MUNICÍPIO DE ASSARÉ - CE	SEINFRA	027.1 COM DESONERAÇÃO	83,85%	47,76%
CLIENTE:	GOVERNO MUNICIPAL DE ASSARÉ	SINAPI	2022/03 COM DESONERAÇÃO	83,55%	47,46%
			COMPOSIÇÕES PRÓPRIAS	0,00%	0,00%

C1603	LANÇAMENTO E APLICAÇÃO DE CONCRETO C/ ELEVÇÃO	SEINFRA	M3	0,22000000	228,25	50,22
C2667	VERNIZ 3 DEMÃOS EM ESQUADRIAS DE MADEIRA	SEINFRA	M2	3,50000000	21,75	76,12
					TOTAL SERVIÇO:	315,57
					VALOR:	1.028,65

4.5.1.2. C3451 - LIXEIRA EM FIBRA DE VIDRO CAP.=40L E DIAM.=35CM (UN)

MAO DE OBRA		FONTE	UNID	COEFICIENTE	PREÇO UNITÁRIO	TOTAL
I2391	PEDREIRO	SEINFRA	H	1,50000000	20,77	31,16
I2543	SERVENTE	SEINFRA	H	1,50000000	15,55	23,32
					TOTAL MAO DE OBRA:	54,49

MATERIAL		FONTE	UNID	COEFICIENTE	PREÇO UNITÁRIO	TOTAL
I0974	LIXEIRA EM FIBRA DE VIDRO CAP.=40L E DIAM.=35cm	SEINFRA	UN	1,00000000	221,00	221,00
					TOTAL MATERIAL:	221,00

SERVIÇO		FONTE	UNID	COEFICIENTE	PREÇO UNITÁRIO	TOTAL
C0839	CONCRETO P/VIBR., FCK 13.5 MPa COM AGREGADO ADQUIRIDO	SEINFRA	M3	0,03000000	389,48	11,68
C1604	LANÇAMENTO E APLICAÇÃO DE CONCRETO S/ ELEVÇÃO	SEINFRA	M3	0,03000000	134,84	4,05
					TOTAL SERVIÇO:	15,73
					VALOR:	291,21

4.6.1. C3447 - LIMPEZA DE PISO EM ÁREA URBANIZADA (M2)

MAO DE OBRA		FONTE	UNID	COEFICIENTE	PREÇO UNITÁRIO	TOTAL
I2543	SERVENTE	SEINFRA	H	0,07500000	15,55	1,17
					TOTAL MAO DE OBRA:	1,17
					VALOR:	1,17

5.1.1. C2873 - LOCAÇÃO DA OBRA COM AUXÍLIO TOPOGRÁFICO (ÁREA ATÉ 5000 M2) (M2)

EQUIPAMENTO		FONTE	UNID	COEFICIENTE	PREÇO UNITÁRIO	TOTAL
I0700	CAMINHONETE SAVEIRO (CHP)	SEINFRA	H	0,00100000	75,05	0,08
I0758	NÍVEL (CHP)	SEINFRA	H	0,00200000	0,69	0,00
I0775	TEODOLITO (CHP)	SEINFRA	H	0,00200000	1,36	0,00
					TOTAL EQUIPAMENTO:	0,08

MAO DE OBRA		FONTE	UNID	COEFICIENTE	PREÇO UNITÁRIO	TOTAL
I0037	AJUDANTE	SEINFRA	H	0,00400000	16,77	0,07
I2382	NIVELADOR	SEINFRA	H	0,00200000	24,86	0,05
I2445	TOPOGRAFO	SEINFRA	H	0,00200000	30,34	0,06
					TOTAL MAO DE OBRA:	0,18
					VALOR:	0,26

5.1.2. C0328 - ATERRO C/COMPACTAÇÃO MECÂNICA E CONTROLE, MAT. DE AQUISIÇÃO (M3)

EQUIPAMENTO		FONTE	UNID	COEFICIENTE	PREÇO UNITÁRIO	TOTAL
I0706	CAMINHÃO TANQUE 6.000 l (CHP)	SEINFRA	H	0,03500000	134,84	4,72
I0725	COMPACTADOR DE PLACA VIBRATÓRIA HP 7 (CHP)	SEINFRA	H	0,08500000	42,16	1,48

Emerson Pinheiro Alves Martins
Engenheiro Civil - CRETA/CE 521456
RNP 061528971-9

		RELATÓRIO ANALÍTICO - COMPOSIÇÕES DE CUSTOS		000179	
OBRA:	CONSTRUÇÃO E REFORMA DE DIVERSAS PRAÇAS - MUNICÍPIO DE ASSARÉ - MAPP 1079	DATA:	15/05/2022	BDI:	27,50%
DESCRIÇÃO:	CONSTRUÇÃO E REFORMA DE DIVERSAS PRAÇAS - MUNICÍPIO DE ASSARÉ - MAPP 1079	FONTE	VERSÃO	HORA	MES
LOCAL:	DIVERSAS LOCALIDADES - MUNICÍPIO DE ASSARÉ - CE	SEINFRA	027.1 COM DESONERAÇÃO	83,85%	47,76%
CLIENTE:	GOVERNO MUNICIPAL DE ASSARÉ	SINAPI	2022/03 COM DESONERAÇÃO	83,55%	47,46%
			COMPOSIÇÕES PRÓPRIAS	0,00%	0,00%

TOTAL EQUIPAMENTO:	6,20
---------------------------	------

MAO DE OBRA	FONTE	UNID	COEFICIENTE	PREÇO UNITÁRIO	TOTAL
I2543	SERVENTE	SEINFRA	H	1,05000000	15,55
TOTAL MAO DE OBRA:					16,33

MATERIAL	FONTE	UNID	COEFICIENTE	PREÇO UNITÁRIO	TOTAL
I0111	AREIA VERMELHA	SEINFRA	M3	1,10000000	60,88
TOTAL MATERIAL:					66,97

VALOR:	89,49
---------------	-------

5.2.1. C5028 - PISO INTERTRAVADO TIPO TIJOLINHO (20 X 10 X 4CM), CINZA - COMPACTAÇÃO MECANIZADA (M2)

EQUIPAMENTO	FONTE	UNID	COEFICIENTE	PREÇO UNITÁRIO	TOTAL
I0612	COMPACTADOR DE PLACA VIBRATÓRIA HP 7 (CHI)	SEINFRA	H	0,07570000	27,46
I0725	COMPACTADOR DE PLACA VIBRATÓRIA HP 7 (CHP)	SEINFRA	H	0,00410000	42,16
TOTAL EQUIPAMENTO:					2,25

MAO DE OBRA	FONTE	UNID	COEFICIENTE	PREÇO UNITÁRIO	TOTAL
I0445	CALCETEIRO	SEINFRA	H	0,15950000	20,77
I2543	SERVENTE	SEINFRA	H	0,15950000	15,55
TOTAL MAO DE OBRA:					5,79

MATERIAL	FONTE	UNID	COEFICIENTE	PREÇO UNITÁRIO	TOTAL
I0109	AREIA MEDIA	SEINFRA	M3	0,05680000	67,50
I2403	PÓ DE PEDRA	SEINFRA	M3	0,00650000	60,46
I9513	TIJOLINHO (20 X 10 X 4CM), COR NATURAL	SEINFRA	UN	51,00000000	0,56
TOTAL MATERIAL:					32,78

VALOR:	40,83
---------------	-------

5.2.2. C0366 - BANQUETA/ MEIO FIO DE CONCRETO P/ VIAS URBANAS (1,00X0,35X0,15M) (M)

MAO DE OBRA	FONTE	UNID	COEFICIENTE	PREÇO UNITÁRIO	TOTAL
I2391	PEDREIRO	SEINFRA	H	0,30000000	20,77
I2543	SERVENTE	SEINFRA	H	0,40000000	15,55
TOTAL MAO DE OBRA:					12,45

SERVICO	FONTE	UNID	COEFICIENTE	PREÇO UNITÁRIO	TOTAL
C0588	CAIAÇÃO EM DUAS DEMÃOS COM SUPERCAL	SEINFRA	M2	0,25000000	4,50
C2784	ESCAVAÇÃO MANUAL SOLO DE 1A.CAT. PROF. ATÉ 1.50m	SEINFRA	M3	0,02000000	41,21
C3127	AREIA ASFALTO USINADA À FRIO - AAUF (S/TRANSP)	SEINFRA	M3	0,00300000	72,29
C3251	CONFEÇÃO DE BANQUETA / MEIO FIO PRÉ-MOLDADA DE CONCRETO PARA VIAS URBANAS (1,00 x 0,35 x 0,15m)	SEINFRA	M	1,00000000	36,33
C3324	ARGAMASSA DE CIMENTO E AREIA TRAÇO 1:4 COM AREIA PRODUZIDA	SEINFRA	M3	0,00070000	369,10
TOTAL SERVICO:					38,76

VALOR:	51,20
---------------	-------

5.2.3. C0365 - BANQUETA/ MEIO FIO DE CONCRETO MOLDADO NO LOCAL (M)

MAO DE OBRA	FONTE	UNID	COEFICIENTE	PREÇO UNITÁRIO	TOTAL
I2391	PEDREIRO	SEINFRA	H	0,15000000	20,77
TOTAL MAO DE OBRA:					3,12

Emerson Patrick Alves Martins
Engenheiro Civil - CREA/CE 321456
RNP 061528971-9



RELATÓRIO ANALÍTICO - COMPOSIÇÕES DE CUSTOS

000180

OBRA:	CONSTRUÇÃO E REFORMA DE DIVERSAS PRAÇAS - MUNICÍPIO DE ASSARÉ - MAPP 1079	DATA:	15/05/2022	BDI:	27,50%						
DESCRIÇÃO:	CONSTRUÇÃO E REFORMA DE DIVERSAS PRAÇAS - MUNICÍPIO DE ASSARÉ - MAPP 1079	FONTE:	SEINFRA	VERSÃO:	027.1 COM DESONERAÇÃO	HORA:	83,85%	MES:	47,76%	REF.:	05/2021
LOCAL:	DIVERSAS LOCALIDADES - MUNICÍPIO DE ASSARÉ - CE	SINAPI:	2022/03 COM DESONERAÇÃO	COMPOSIÇÕES PRÓPRIAS	0,00%	0,00%				04/2022	
CLIENTE:	GOVERNO MUNICIPAL DE ASSARÉ										

I2543	SERVENTE	SEINFRA	H	0,25000000	15,55	3,89
TOTAL MAO DE OBRA:						7,01

MATERIAL	FONTE	UNID	COEFICIENTE	PREÇO UNITÁRIO	TOTAL	
I2544	FORMA METÁLICA P/BANQUETAS (ALUGUEL)	SEINFRA	M	1,00000000	3,44	3,44
TOTAL MATERIAL:						3,44

SERVICO	FONTE	UNID	COEFICIENTE	PREÇO UNITÁRIO	TOTAL	
C0588	CAIAÇÃO EM DUAS DEMÃOS COM SUPERCAL	SEINFRA	M2	0,25000000	4,50	1,12
C2784	ESCAVAÇÃO MANUAL SOLO DE 1A.CAT. PROF. ATÉ 1.50m	SEINFRA	M3	0,01500000	41,21	0,62
C3211	ESCAVAÇÃO E CARGA DE MATERIAL DE JAZIDA	SEINFRA	M3	0,03700000	4,14	0,15
C3268	CONCRETO P/VIBR., FCK=10MPa COM AGREGADO PRODUZIDO (S/TRANSP.)	SEINFRA	M3	0,03400000	337,08	11,46
TOTAL SERVICIO:						13,36
VALOR:						23,80

5.2.4. C4624 - PISO PODOTÁTIL EXTERNO EM PMC ESP. 3CM, ASSENTADO COM ARGAMASSA (FORNECIMENTO E ASSENTAMENTO) (M2)

MAO DE OBRA	FONTE	UNID	COEFICIENTE	PREÇO UNITÁRIO	TOTAL	
I1328	LADRILHISTA	SEINFRA	H	1,60000000	20,77	33,23
I2543	SERVENTE	SEINFRA	H	1,25000000	15,55	19,44
TOTAL MAO DE OBRA:						52,67

MATERIAL	FONTE	UNID	COEFICIENTE	PREÇO UNITÁRIO	TOTAL	
I0109	AREIA MEDIA	SEINFRA	M3	0,01820000	67,50	1,23
I0441	CAL HIDRATADA	SEINFRA	KG	2,73000000	1,10	3,00
I0805	CIMENTO PORTLAND	SEINFRA	KG	2,80000000	0,56	1,57
I8623	PISO TÁTIL ALERTA OU DIRECIONAL EM PMC (CONCRETO) ESP. 3cm	SEINFRA	M2	1,10000000	49,48	54,43
TOTAL MATERIAL:						60,23
VALOR:						112,90

5.2.5. C2901 - PISO DE BORRACHA ANTI-DERRAPANTE (COLOCADO) (M2)

MATERIAL	FONTE	UNID	COEFICIENTE	PREÇO UNITÁRIO	TOTAL	
I2396	PISO DE BORRACHA ANTI-DERRAPANTE (COLOCADO)	SEINFRA	M2	1,10000000	154,04	169,44
TOTAL MATERIAL:						169,44
VALOR:						169,44

5.2.6. C1607 - LASTRO DE CONCRETO IMPERMEABILIZADO E=6CM (M2)

MAO DE OBRA	FONTE	UNID	COEFICIENTE	PREÇO UNITÁRIO	TOTAL	
I2391	PEDREIRO	SEINFRA	H	0,40000000	20,77	8,31
I2543	SERVENTE	SEINFRA	H	1,16000000	15,55	18,04
TOTAL MAO DE OBRA:						26,35

MATERIAL	FONTE	UNID	COEFICIENTE	PREÇO UNITÁRIO	TOTAL	
I0109	AREIA MEDIA	SEINFRA	M3	0,04060000	67,50	2,74
I0280	BRITA	SEINFRA	M3	0,05270000	76,19	4,02
I0805	CIMENTO PORTLAND	SEINFRA	KG	13,00000000	0,56	7,28

Emerson Pinheiro Alves Martins
Engenheiro Civil - CREA/CE 321456
RNP DA 528971-9



RELATÓRIO ANALÍTICO - COMPOSIÇÕES DE CUSTOS 000181

OBRA:	CONSTRUÇÃO E REFORMA DE DIVERSAS PRAÇAS - MUNICÍPIO DE ASSARÉ - MAPP 1079	DATA:	15/05/2022	Fis BDI:	27,50%	
DESCRIÇÃO:	CONSTRUÇÃO E REFORMA DE DIVERSAS PRAÇAS - MUNICÍPIO DE ASSARÉ - MAPP 1079	FONTE	VERSÃO	HORA	MES	REF.
LOCAL:	DIVERSAS LOCALIDADES - MUNICÍPIO DE ASSARÉ - CE	SEINFRA	027.1 COM DESONERAÇÃO	83,85%	47,76%	05/2021
CLIENTE:	GOVERNO MUNICIPAL DE ASSARÉ	SINAPI	2022/03 COM DESONERAÇÃO	83,55%	47,46%	04/2022
			COMPOSIÇÕES PRÓPRIAS	0,00%	0,00%	

COMISSÃO PE... DE LICITAÇÃO
ASSARÉ-CE

11249	IMPERMEABILIZANTE	SEINFRA	KG	1,20000000	5,49	6,59
					TOTAL MATERIAL:	20,63
					VALOR:	46,97

5.3.1. C0537 - CABO ISOLADO PVC 750V 6MM2 (M)

MAO DE OBRA		FONTE	UNID	COEFICIENTE	PREÇO UNITÁRIO	TOTAL
I0042	AJUDANTE DE ELETRICISTA	SEINFRA	H	0,13000000	16,77	2,18
I2312	ELETRICISTA	SEINFRA	H	0,13000000	20,77	2,70
					TOTAL MAO DE OBRA:	4,88
MATERIAL		FONTE	UNID	COEFICIENTE	PREÇO UNITÁRIO	TOTAL
I0358	CABO ISOLADO PVC 750V 6MM2	SEINFRA	M	1,02000000	3,26	3,33
					TOTAL MATERIAL:	3,33
					VALOR:	8,21

5.3.2. C1187 - ELETRODUTO PVC ROSC. D= 32MM (1") (M)

MAO DE OBRA		FONTE	UNID	COEFICIENTE	PREÇO UNITÁRIO	TOTAL
I0042	AJUDANTE DE ELETRICISTA	SEINFRA	H	0,20000000	16,77	3,35
I2312	ELETRICISTA	SEINFRA	H	0,20000000	20,77	4,15
					TOTAL MAO DE OBRA:	7,50
MATERIAL		FONTE	UNID	COEFICIENTE	PREÇO UNITÁRIO	TOTAL
I1070	ELETRODUTO DE PVC RIGIDO 1"	SEINFRA	M	1,00000000	5,46	5,46
					TOTAL MATERIAL:	5,46
					VALOR:	12,97

5.3.3. C1710 - LUVA P/ELETRODUTO PVC ROSC. D= 32MM (1") (UN)

MAO DE OBRA		FONTE	UNID	COEFICIENTE	PREÇO UNITÁRIO	TOTAL
I0042	AJUDANTE DE ELETRICISTA	SEINFRA	H	0,05000000	16,77	0,84
I2312	ELETRICISTA	SEINFRA	H	0,05000000	20,77	1,04
					TOTAL MAO DE OBRA:	1,88
MATERIAL		FONTE	UNID	COEFICIENTE	PREÇO UNITÁRIO	TOTAL
I1406	LUVA DE PVC RIGIDO PARA ELETRODUTO 1"	SEINFRA	UN	1,00000000	1,22	1,22
					TOTAL MATERIAL:	1,22
					VALOR:	3,10

5.3.4. C0632 - CAIXA EM ALVENARIA (60X60X60CM) DE 1/2 TIJOLO COMUM, LASTRO DE BRITA E TAMPA DE CONCRETO (UN)

MAO DE OBRA		FONTE	UNID	COEFICIENTE	PREÇO UNITÁRIO	TOTAL
I0040	AJUDANTE DE ARMADOR/FERREIRO	SEINFRA	H	0,22500000	16,77	3,77
I0041	AJUDANTE DE CARPINTEIRO	SEINFRA	H	1,18500000	16,77	19,87
I0121	ARMADOR/FERREIRO	SEINFRA	H	0,22500000	20,77	4,67
I0498	CARPINTEIRO	SEINFRA	H	1,18500000	20,77	24,61
I2391	PEDREIRO	SEINFRA	H	4,11000000	20,77	85,36
I2543	SERVENTE	SEINFRA	H	7,23400000	15,55	112,49

Engenheiro Civil Alves Martins
Engenheiro Civil CREAV/CE 321456
RNP 061528971-9



RELATÓRIO ANALÍTICO - COMPOSIÇÕES DE CUSTOS

000182

OBRA:	CONSTRUÇÃO E REFORMA DE DIVERSAS PRAÇAS - MUNICÍPIO DE ASSARÉ - MAPP 1079	DATA: 15/05/2022	BDI: 27,50%
DESCRIÇÃO:	CONSTRUÇÃO E REFORMA DE DIVERSAS PRAÇAS - MUNICÍPIO DE ASSARÉ - MAPP 1079	FONTES: SEINFRA, SINAPI	VERSÃO: 3
LOCAL:	DIVERSAS LOCALIDADES - MUNICÍPIO DE ASSARÉ - CE	HORA: 83,85%	MES: 47,76%
CLIENTE:	GOVERNO MUNICIPAL DE ASSARÉ	REF.: 05/2021	REF.: 04/2022

ASSARÉ-CE

TOTAL MAO DE OBRA:	250,77
---------------------------	---------------

MATERIAL	FORNecedor	UNID	COEFICIENTE	PREÇO UNITÁRIO	TOTAL
I0103	SEINFRA	KG	0,04400000	10,05	0,44
I0109	SEINFRA	M3	0,11780000	67,50	7,95
I0169	SEINFRA	KG	2,58200000	8,28	21,38
I0280	SEINFRA	M3	0,09800000	76,19	7,47
I0441	SEINFRA	KG	7,64400000	1,10	8,41
I0529	SEINFRA	M2	0,20000000	30,33	6,07
I0805	SEINFRA	KG	28,00000000	0,56	15,68
I1916	SEINFRA	M	0,05900000	10,01	0,59
I2082	SEINFRA	UN	141,00000000	0,58	81,78
TOTAL MATERIAL:					149,77
VALOR:					400,55

5.3.5. C4960 - POSTE DE CONCRETO CIRCULAR, RESISTÊNCIA NOMINAL 200KG, H=11,00M, PESO APROXIMADO 910KG (UN)

EQUIPAMENTO	FORNecedor	UNID	COEFICIENTE	PREÇO UNITÁRIO	TOTAL
I0705	SEINFRA	H	1,38000000	126,29	174,27
TOTAL EQUIPAMENTO:					174,27

MAO DE OBRA	FORNecedor	UNID	COEFICIENTE	PREÇO UNITÁRIO	TOTAL
I2543	SEINFRA	H	2,76000000	15,55	42,92
TOTAL MAO DE OBRA:					42,92

MATERIAL	FORNecedor	UNID	COEFICIENTE	PREÇO UNITÁRIO	TOTAL
I9457	SEINFRA	UN	1,00000000	866,83	866,83
TOTAL MATERIAL:					866,83

SERVICO	FORNecedor	UNID	COEFICIENTE	PREÇO UNITÁRIO	TOTAL
C0836	SEINFRA	M3	0,42000000	404,80	170,02
C1604	SEINFRA	M3	0,42000000	134,84	56,63
C2784	SEINFRA	M3	0,60000000	41,21	24,73
TOTAL SERVICO:					251,38
VALOR:					1.335,40

5.3.6. C4412 - LUMINÁRIA DE PISO MÓVEL, CORPO EM ALUMÍNIO, REFLETOR EM ALUMÍNIO ANODIZADO COM PROTETOR DE VIDRO EM GRADE DE ALUMÍNIO (UN)

MAO DE OBRA	FORNecedor	UNID	COEFICIENTE	PREÇO UNITÁRIO	TOTAL
I0042	SEINFRA	H	1,50000000	16,77	25,16
I2312	SEINFRA	H	1,50000000	20,77	31,16
TOTAL MAO DE OBRA:					56,32

MATERIAL	FORNecedor	UNID	COEFICIENTE	PREÇO UNITÁRIO	TOTAL
I8350	SEINFRA	UN	1,00000000	53,58	53,58
I8351	SEINFRA	UN	1,00000000	36,04	36,04
I8352	SEINFRA	UN	1,00000000	38,01	38,01
TOTAL MATERIAL:					127,63

Emerson Danilo Alves Martins
 Engenheiro Civil - CREA/CE 321456
 RNP 061528971-9

	RELATÓRIO ANALÍTICO - COMPOSIÇÕES DE CUSTOS				000133		
	OBRA:	CONSTRUÇÃO E REFORMA DE DIVERSAS PRAÇAS - MUNICÍPIO DE ASSARÉ - MAPP 1079	DATA: 15/05/2022		Fis - BDI: 27,50%		
	DESCRIÇÃO:	CONSTRUÇÃO E REFORMA DE DIVERSAS PRAÇAS - MUNICÍPIO DE ASSARÉ - MAPP 1079	FONTE	VERSÃO	HORA	MES	REF.
	LOCAL:	DIVERSAS LOCALIDADES - MUNICÍPIO DE ASSARÉ - CE	SEINFRA	027.1 COM DESONERAÇÃO	83,85%	47,76%	05/2021
CLIENTE:	GOVERNO MUNICIPAL DE ASSARÉ	SINAPI	2022/03 COM DESONERAÇÃO	83,55%	47,46%	04/2022	
			COMPOSIÇÕES PRÓPRIAS	0,00%	0,00%		

VALOR:	183,94
---------------	---------------

5.3.7. C3579 - QUADRO DE MEDIÇÃO PADRÃO COELCE - PADRÃO POPULAR (UN)

MAO DE OBRA		FONTE	UNID	COEFICIENTE	PREÇO UNITÁRIO	TOTAL
10042	AJUDANTE DE ELETRICISTA	SEINFRA	H	1,00000000	16,77	16,77
12312	ELETRICISTA	SEINFRA	H	1,00000000	20,77	20,77
TOTAL MAO DE OBRA:						37,54

MATERIAL		FONTE	UNID	COEFICIENTE	PREÇO UNITÁRIO	TOTAL
16129	QUADRO MEDIÇÃO PADRÃO COELCE (PADRÃO MUTIRÃO)	SEINFRA	UN	1,00000000	49,39	49,39
TOTAL MATERIAL:						49,39

VALOR:	86,93
---------------	--------------

5.3.8. C2077 - QUADRO DE DISTRIBUIÇÃO DE LUZ EMBUTIR ATE 6 DIVISÕES, C/BARRAMENTO (UN)

MAO DE OBRA		FONTE	UNID	COEFICIENTE	PREÇO UNITÁRIO	TOTAL
10042	AJUDANTE DE ELETRICISTA	SEINFRA	H	1,20000000	16,77	20,12
12312	ELETRICISTA	SEINFRA	H	1,20000000	20,77	24,92
TOTAL MAO DE OBRA:						45,04

MATERIAL		FONTE	UNID	COEFICIENTE	PREÇO UNITÁRIO	TOTAL
10193	BARRAMENTO NEUTRO P/ BAIXA TENSÃO	SEINFRA	UN	1,00000000	32,39	32,39
10194	BARRAMENTO PRINCIPAL P/ BAIXA TENSÃO	SEINFRA	UN	1,00000000	31,86	31,86
10195	BARRAMENTO TERRA P/ BAIXA TENSÃO	SEINFRA	UN	1,00000000	26,34	26,34
12412	QUADRO DE DISTRIBUIÇÃO PARA 6 CIRCUITOS	SEINFRA	UN	1,00000000	36,87	36,87
TOTAL MATERIAL:						127,46

VALOR:	172,51
---------------	---------------

5.3.9. C1119 - DISJUNTOR TRIPOLAR EM QUADRO DE DISTRIBUIÇÃO 16A (UN)

MAO DE OBRA		FONTE	UNID	COEFICIENTE	PREÇO UNITÁRIO	TOTAL
10042	AJUDANTE DE ELETRICISTA	SEINFRA	H	0,90000000	16,77	15,09
12312	ELETRICISTA	SEINFRA	H	0,90000000	20,77	18,69
TOTAL MAO DE OBRA:						33,78

MATERIAL		FONTE	UNID	COEFICIENTE	PREÇO UNITÁRIO	TOTAL
11005	DISJUNTOR TRIPOLAR 16A	SEINFRA	UN	1,00000000	51,51	51,51
TOTAL MATERIAL:						51,51

VALOR:	85,30
---------------	--------------

5.3.10. C1125 - DISJUNTOR TRIPOLAR EM QUADRO DE DISTRIBUIÇÃO 40A (UN)

MAO DE OBRA		FONTE	UNID	COEFICIENTE	PREÇO UNITÁRIO	TOTAL
10042	AJUDANTE DE ELETRICISTA	SEINFRA	H	0,90000000	16,77	15,09
12312	ELETRICISTA	SEINFRA	H	0,90000000	20,77	18,69
TOTAL MAO DE OBRA:						33,78

MATERIAL		FONTE	UNID	COEFICIENTE	PREÇO UNITÁRIO	TOTAL
11011	DISJUNTOR TRIPOLAR 40A	SEINFRA	UN	1,00000000	51,51	51,51

Emerson Pereira Alves Martins
 Engenheiro Civil - CREA/CE 321456
 RNP 061528971-9

**RELATÓRIO ANALÍTICO - COMPOSIÇÕES DE CUSTOS**

000134

OBRA:	CONSTRUÇÃO E REFORMA DE DIVERSAS PRAÇAS - MUNICÍPIO DE ASSARÉ - MAPP 1079	DATA: 15/05/2022	FIS BDI: 27,50%			
DESCRIÇÃO:	CONSTRUÇÃO E REFORMA DE DIVERSAS PRAÇAS - MUNICÍPIO DE ASSARÉ - MAPP 1079	FORTE	VERSÃO	HORA	MES	REF.
LOCAL:	DIVERSAS LOCALIDADES - MUNICÍPIO DE ASSARÉ - CE	SEINFRA	027.1 COM DESONERAÇÃO	83,85%	47,76%	05/2021
CLIENTE:	GOVERNO MUNICIPAL DE ASSARÉ	SINAPI	2022/03 COM DESONERAÇÃO	83,55%	47,46%	04/2022
			COMPOSIÇÕES PRÓPRIAS	0,00%	0,00%	

COMISSÃO DE LICITAÇÃO
ASSARÉ-CE

TOTAL MATERIAL: 51,51

VALOR: 85,30

5.3.11. C4983 - BRAÇO METÁLICO PARA 04 LUMINÁRIAS C/ NÚCLEO PARA POSTE DE CONCRETO (UN)

MAO DE OBRA		FORTE	UNID	COEFICIENTE	PREÇO UNITÁRIO	TOTAL
I0042	AJUDANTE DE ELETRICISTA	SEINFRA	H	3,20000000	16,77	53,66
I2312	ELETRICISTA	SEINFRA	H	9,20000000	20,77	191,08
TOTAL MAO DE OBRA:						244,74

MATERIAL		FORTE	UNID	COEFICIENTE	PREÇO UNITÁRIO	TOTAL
I0277	BRAÇO METALICO DE 3/4", P/ POSTE DE CONCRETO	SEINFRA	UN	4,00000000	24,63	98,52
I6796	CABO POLIFÁSICO - 4 X 2,5MM	SEINFRA	M	12,00000000	6,80	81,60
I0501	CELULA FOTOELÉTRICA P/ LÂMPADA 400W, C/ SUPORTE	SEINFRA	UN	1,00000000	34,90	34,90
I6799	NÚCLEO P/04 LUMINÁRIAS FAB. REEME REF.:ZE-157 OU SIMILAR	SEINFRA	UN	1,00000000	129,92	129,92
TOTAL MATERIAL:						344,94

VALOR: 589,68

5.3.12. C3627 - LUMINARIA DE LED PARA ILUMINACAO PUBLICA, DE 98 W ATE 137 W, INVOLUCRO EM ALUMINIO OU ACO INOX (COLETADO CAIXA) (UN)

MAO DE OBRA		FORTE	UNID	COEFICIENTE	PREÇO UNITÁRIO	TOTAL
I0042	AJUDANTE DE ELETRICISTA	SEINFRA	H	2,00000000	16,77	33,54
I2312	ELETRICISTA	SEINFRA	H	2,00000000	20,77	41,54
TOTAL MAO DE OBRA:						75,08

MATERIAL		FORTE	UNID	COEFICIENTE	PREÇO UNITÁRIO	TOTAL
00042243	LUMINARIA DE LED PARA ILUMINACAO PUBLICA, DE 98 W ATE 137 W, INVOLUCRO EM ALUMINIO OU ACO INOX	SINAPI	UN	1,00000000	628,37	628,37
TOTAL MATERIAL:						628,37

VALOR: 703,45

5.3.13. C0326 - ATERRAMENTO COMPLETO C/ HASTE COPPERWELD 3/4"X 2.40M (UN)

MAO DE OBRA		FORTE	UNID	COEFICIENTE	PREÇO UNITÁRIO	TOTAL
I0042	AJUDANTE DE ELETRICISTA	SEINFRA	H	3,50000000	16,77	58,70
I2312	ELETRICISTA	SEINFRA	H	1,50000000	20,77	31,16
TOTAL MAO DE OBRA:						89,86

MATERIAL		FORTE	UNID	COEFICIENTE	PREÇO UNITÁRIO	TOTAL
I0338	CABO COBRE NU 25MM2	SEINFRA	M	3,00000000	18,22	54,66
I0421	CAIXA INSPEÇÃO DO TERRA	SEINFRA	UN	1,00000000	51,63	51,63
I0841	CONECTOR PARA HASTE TERRA	SEINFRA	UN	1,00000000	2,59	2,59
I1244	HASTE DE ATERRAMENTO COPPERWELD DE 3/4" x 2.40M	SEINFRA	UN	1,00000000	65,00	65,00
TOTAL MATERIAL:						173,88

VALOR: 263,73

5.3.14. C1803 - MURETA C/TIJOLO MACIÇO, REBOCADA, INCL. FUNDAÇÕES - ABRIGO DO QD DISTRIBUIÇÃO (M2)

MAO DE OBRA		FORTE	UNID	COEFICIENTE	PREÇO UNITÁRIO	TOTAL
I2391	PEDREIRO	SEINFRA	H	3,86000000	20,77	80,17

Emerson F. de A. Alves Martins
Engenheiro Civil - CREA/CE 321456
RNP 061528971-9



RELATÓRIO ANALÍTICO - COMPOSIÇÕES DE CUSTOS 000135

OBRA:	CONSTRUÇÃO E REFORMA DE DIVERSAS PRAÇAS - MUNICÍPIO DE ASSARÉ - MAPP 1079	DATA:	15/05/2022	Fis BDI:	27,50%
DESCRIÇÃO:	CONSTRUÇÃO E REFORMA DE DIVERSAS PRAÇAS - MUNICÍPIO DE ASSARÉ - MAPP 1079	FONTE	VERSÃO	HORA	MES
LOCAL:	DIVERSAS LOCALIDADES - MUNICÍPIO DE ASSARÉ - CE	SEINFRA	027.1 COM DESONERAÇÃO	83,85%	47,76%
CLIENTE:	GOVERNO MUNICIPAL DE ASSARÉ	SINAPI	2022/03 COM DESONERAÇÃO	83,55%	47,46%
			COMPOSIÇÕES PRÓPRIAS	0,00%	0,00%

12543	SERVENTE	SEINFRA	H	6,32000000	15,55	98,28
					TOTAL MAO DE OBRA:	178,45

MATERIAL	FONTE	UNID	COEFICIENTE	PREÇO UNITÁRIO	TOTAL	
I0109	AREIA MEDIA	SEINFRA	M3	0,16850000	11,37	
I0441	CAL HIDRATADA	SEINFRA	KG	17,90800000	19,70	
I0805	CIMENTO PORTLAND	SEINFRA	KG	31,04800000	17,39	
I1600	PEDRA DE MÃO (RACHÃO)	SEINFRA	M3	0,13800000	9,12	
I2082	TIJOLO MACIÇO COMUM	SEINFRA	UN	174,90000000	101,44	
					TOTAL MATERIAL:	159,02
					VALOR:	337,47

5.4.1. C1431 - GRAMA EM PLACAS.INCLUSIVE CONSERVAÇÃO (M2)

EQUIPAMENTO	FONTE	UNID	COEFICIENTE	PREÇO UNITÁRIO	TOTAL	
I0706	CAMINHÃO TANQUE 6.000 l (CHP)	SEINFRA	H	0,00840000	1,13	
I0780	TRATOR DE PNEUS (CHP)	SEINFRA	H	0,00090000	0,09	
					TOTAL EQUIPAMENTO:	1,22

MAO DE OBRA	FONTE	UNID	COEFICIENTE	PREÇO UNITÁRIO	TOTAL	
I0037	AJUDANTE	SEINFRA	H	0,24600000	4,13	
					TOTAL MAO DE OBRA:	4,13

MATERIAL	FONTE	UNID	COEFICIENTE	PREÇO UNITÁRIO	TOTAL	
I1225	GRAMA TIPO BATATAIS EM PLACA	SEINFRA	M2	0,90000000	5,78	
I2077	TERRA VEGETAL	SEINFRA	M3	0,07500000	8,04	
I2294	ÁGUA	SEINFRA	M3	0,04500000	0,21	
					TOTAL MATERIAL:	14,03
					VALOR:	19,37

5.4.2. C0112 - ARBUSTOS ORNAMENTAIS EM GERAL. C/ ALTURA MÍNIMA DE 50CM (UN)

MAO DE OBRA	FONTE	UNID	COEFICIENTE	PREÇO UNITÁRIO	TOTAL	
I1277	JARDINEIRO	SEINFRA	H	0,16960000	3,21	
					TOTAL MAO DE OBRA:	3,21

MATERIAL	FONTE	UNID	COEFICIENTE	PREÇO UNITÁRIO	TOTAL	
I0105	ARBUSTO ORNAMENTAL	SEINFRA	UN	1,00000000	34,93	
					TOTAL MATERIAL:	34,93
					VALOR:	38,14

5.4.3. 98516 - PLANTIO DE PALMEIRA COM ALTURA DE MUDA MENOR OU IGUAL A 2,00 M. AF_05/2018 (UN)

MATERIAL	FONTE	UNID	COEFICIENTE	PREÇO UNITÁRIO	TOTAL	
00038641	MUDA DE PALMEIRA, ARECA, H= *1,50* CM	SINAPI	UN	1,00000000	150,86	
					TOTAL MATERIAL:	150,86

SERVICO	FONTE	UNID	COEFICIENTE	PREÇO UNITÁRIO	TOTAL
88316	SERVENTE COM ENCARGOS COMPLEMENTARES	SINAPI	H	4,36200000	72,28
88441	JARDINEIRO COM ENCARGOS COMPLEMENTARES	SINAPI	H	1,09050000	17,80

Emerson Pereira Menezes Martins
Engenheiro Civil - CREA 321456
RNP 061528971-9

**RELATÓRIO ANALÍTICO - COMPOSIÇÕES DE CUSTOS**CUSTO PERMANENTE DE LICITACÃO
000186
ASSARÉ-CE

OBRA:	CONSTRUÇÃO E REFORMA DE DIVERSAS PRAÇAS - MUNICÍPIO DE ASSARÉ - MAPP 1079	DATA:	15/05/2022	BDI:	27,50%						
DESCRIÇÃO:	CONSTRUÇÃO E REFORMA DE DIVERSAS PRAÇAS - MUNICÍPIO DE ASSARÉ - MAPP 1079	FONTES:	SEINFRA	VERSÃO:	3 Fls	HORA:	83,85%	MES:	47,76%	REF.:	09/2021
LOCAL:	DIVERSAS LOCALIDADES - MUNICÍPIO DE ASSARÉ - CE	SEINFRA:	027.1 COM DESONERAÇÃO	SINAPI:	2022/03 COM DESONERAÇÃO	HORA:	83,55%	MES:	47,46%	REF.:	09/2022
CLIENTE:	GOVERNO MUNICIPAL DE ASSARÉ	COMPOSIÇÕES PRÓPRIAS:	0,00%			HORA:	0,00%	MES:	0,00%		

91634	GUINDAUTO HIDRÁULICO, CAPACIDADE MÁXIMA DE CARGA 6500 KG, MOMENTO MÁXIMO DE CARGA 5,8 TM, ALCANCE MÁXIMO HORIZONTAL 7,60 M, INCLUSIVE CAMINHÃO TOCO PBT 9.700 KG, POTÊNCIA DE 160 CV - CHP DIURNO. AF_08/2015	SINAPI	CHP	0,29990000	216,27	64,86
91635	GUINDAUTO HIDRÁULICO, CAPACIDADE MÁXIMA DE CARGA 6500 KG, MOMENTO MÁXIMO DE CARGA 5,8 TM, ALCANCE MÁXIMO HORIZONTAL 7,60 M, INCLUSIVE CAMINHÃO TOCO PBT 9.700 KG, POTÊNCIA DE 160 CV - CHI DIURNO. AF_08/2015	SINAPI	CHI	1,22520000	38,62	47,32
TOTAL SERVIÇO:						202,26
VALOR:						353,08

5.5.1.1. CP-42434 - SIMULADOR DE CAVALGADA TRIPLO, EM TUBO DE AÇO CARBONO, PINTURA NO PROCESSO ELETROSTÁTICO - EQUIPAMENTO DE GINÁSTICA PARA ACADEMIA AO AR LIVRE / ACADEMIA DA TERCEIRA IDADE - ATI (UN)

MATERIAL	FONTES	UNID	COEFICIENTE	PREÇO UNITÁRIO	TOTAL
00042434	SINAPI	UN	1,00000000	5.081,97	5.081,97
TOTAL MATERIAL:					5.081,97

SERVICO	FONTES	UNID	COEFICIENTE	PREÇO UNITÁRIO	TOTAL
C0838	SEINFRA	M3	0,12000000	375,33	45,04
C2784	SEINFRA	M3	0,12000000	41,21	4,95
C1604	SEINFRA	M3	0,12000000	134,84	16,18
TOTAL SERVIÇO:					66,17
VALOR:					5.148,14

5.5.1.2. CP-42433 - SIMULADOR DE CAMINHADA TRIPLO, EM TUBO DE AÇO CARBONO, PINTURA NO PROCESSO ELETROSTÁTICO - EQUIPAMENTO DE GINÁSTICA PARA ACADEMIA AO AR LIVRE / ACADEMIA DA TERCEIRA IDADE - ATI (UN)

MATERIAL	FONTES	UNID	COEFICIENTE	PREÇO UNITÁRIO	TOTAL
00042433	SINAPI	UN	1,00000000	4.702,72	4.702,72
TOTAL MATERIAL:					4.702,72

SERVICO	FONTES	UNID	COEFICIENTE	PREÇO UNITÁRIO	TOTAL
C0838	SEINFRA	M3	0,12000000	375,33	45,04
C2784	SEINFRA	M3	0,12000000	41,21	4,95
C1604	SEINFRA	M3	0,12000000	134,84	16,18
TOTAL SERVIÇO:					66,17
VALOR:					4.768,89

5.5.1.3. CP-42429 - ESQUI TRIPLO, EM TUBO DE AÇO CARBONO, PINTURA NO PROCESSO ELETROSTÁTICO - EQUIPAMENTO DE GINÁSTICA PARA ACADEMIA AO AR LIVRE / ACADEMIA DA TERCEIRA IDADE - ATI (UN)

MATERIAL	FONTES	UNID	COEFICIENTE	PREÇO UNITÁRIO	TOTAL
00042429	SINAPI	UN	1,00000000	5.916,32	5.916,32
TOTAL MATERIAL:					5.916,32

SERVICO	FONTES	UNID	COEFICIENTE	PREÇO UNITÁRIO	TOTAL
C0838	SEINFRA	M3	0,12000000	375,33	45,04
C2784	SEINFRA	M3	0,12000000	41,21	4,95

Emerson Patrício Alves Martins
Engenheiro Civil - CREA/CE 321456
RNP 061528971-9

	RELATÓRIO ANALÍTICO - COMPOSIÇÕES DE CUSTOS					000137	
	OBRA:	CONSTRUÇÃO E REFORMA DE DIVERSAS PRAÇAS - MUNICÍPIO DE ASSARÉ - MAPP 1079	DATA : 15/05/2022		BDI : 27,50%		
	DESCRIÇÃO:	CONSTRUÇÃO E REFORMA DE DIVERSAS PRAÇAS - MUNICÍPIO DE ASSARÉ - MAPP 1079	FORTE	VERSÃO	HORA	MES	REF.
	LOCAL:	DIVERSAS LOCALIDADES - MUNICÍPIO DE ASSARÉ - CE	SEINFRA	027.1 COM DESONERAÇÃO	83,85%	47,76%	05/2021
CLIENTE:	GOVERNO MUNICIPAL DE ASSARÉ	SINAPI	2022/03 COM DESONERAÇÃO	83,55%	47,46%	04/2022	
			COMPOSIÇÕES PRÓPRIAS	0,00%	0,00%		

C1604	LANÇAMENTO E APLICAÇÃO DE CONCRETO S/ ELEVACÃO	SEINFRA	M3	0,12000000	134,84	16,18
					TOTAL SERVIÇO:	66,17
					VALOR:	5.982,49

5.5.1.4. C3297 - PLACA DE REGULAMENTAÇÃO/ADVERTÊNCIA REFLETIVA EM AÇO GALVANIZADO C/PELICULA ANTI-PICHANTE (M2)

EQUIPAMENTO	FORTE	UNID	COEFICIENTE	PREÇO UNITÁRIO	TOTAL	
I0581	CAMINHÃO C/CARROCERIA DE MADEIRA HP 136 (CHI)	SEINFRA	H	0,90000000	43,86	39,47
I0703	CAMINHÃO C/CARROCERIA DE MADEIRA HP 136 (CHP)	SEINFRA	H	0,10000000	127,88	12,79
TOTAL EQUIPAMENTO:					52,26	

MAO DE OBRA	FORTE	UNID	COEFICIENTE	PREÇO UNITÁRIO	TOTAL	
I0498	CARPINTEIRO	SEINFRA	H	0,10000000	20,77	2,08
I2543	SERVENTE	SEINFRA	H	1,00000000	15,55	15,55
TOTAL MAO DE OBRA:					17,63	

MATERIAL	FORTE	UNID	COEFICIENTE	PREÇO UNITÁRIO	TOTAL	
I0198	PONTALETE / BARROTE DE 3"x3" - APARELHADO	SEINFRA	M	3,00000000	17,33	51,99
I2525	PARAFUSO C/PORCA E ARRUELA DE 1/4X1 1/2"	SEINFRA	UN	2,00000000	0,48	0,96
I2526	PARAFUSO C/PORCA E ARRUELA DE 5/16X3 1/2"	SEINFRA	UN	3,00000000	0,83	2,49
I2542	TRAVESSA DE MADEIRA C/SECAO DE 3"X1 1/2"	SEINFRA	M	1,00000000	8,22	8,22
I2573	PLACA REFLETIVA DE AÇO GALVANIZADO C/PELICULA ANTI-PICHANTE	SEINFRA	M2	1,00000000	571,73	571,73
TOTAL MATERIAL:					635,39	

SERVICO	FORTE	UNID	COEFICIENTE	PREÇO UNITÁRIO	TOTAL	
C3268	CONCRETO P/VIBR., FCK=10MPa COM AGREGADO PRODUZIDO (S/TRANSP.)	SEINFRA	M3	0,01800000	337,08	6,07
TOTAL SERVIÇO:					6,07	
VALOR:					711,35	

5.2.1. C3611 - BANCO DE MADEIRA C/ASSENTO FIXADO EM CONCRETO E ENCOSTO FIXADO EM TUBO DE AÇO GALVANIZADO 3" (MÓDULO DE 2,60M) (UN)

MAO DE OBRA	FORTE	UNID	COEFICIENTE	PREÇO UNITÁRIO	TOTAL	
I0046	AJUDANTE DE SERRALHEIRO	SEINFRA	H	1,00000000	16,77	16,77
I0498	CARPINTEIRO	SEINFRA	H	1,00000000	20,77	20,77
I1858	SERRALHEIRO	SEINFRA	H	2,00000000	20,77	41,54
TOTAL MAO DE OBRA:					79,08	

MATERIAL	FORTE	UNID	COEFICIENTE	PREÇO UNITÁRIO	TOTAL	
I0532	CHAPA DE AÇO FINA 3/16" (4,75MM - 38,00KG/M2)	SEINFRA	M2	0,06000000	268,28	16,10
I0794	CHUMBADOR TIPO PARABOULT 3/8 X 3 1/2"	SEINFRA	UN	8,00000000	3,37	26,96
I1584	PARAFUSO PARA MADEIRA CABEÇA CHATA 3.8 X 30MM	SEINFRA	UN	4,00000000	0,06	0,24
I1589	PARAFUSO PARA MADEIRA COM CABEÇA REDONDA 5X38	SEINFRA	UN	16,00000000	0,20	3,20
I2173	TUBO AÇO GALVANIZADO DE 80MM (3')	SEINFRA	M	1,85000000	118,61	219,43
I6681	PRANCHA DE MADEIRA MAÇARANDUBA (2,15X0,25X0,05)m	SEINFRA	UN	1,00000000	143,08	143,08
I6682	PRANCHA DE MADEIRA MAÇARANDUBA (2,15X0,20X0,05)m	SEINFRA	UN	2,00000000	112,50	225,00
TOTAL MATERIAL:					634,01	

SERVICO	FORTE	UNID	COEFICIENTE	PREÇO UNITÁRIO	TOTAL

Engenheira Dirlak Alves Martins
Engenheira Civil - CREA/CE 321456
RNP 061528971-9

**RELATÓRIO ANALÍTICO - COMPOSIÇÕES DE CUSTOS**

000133

OBRA:	CONSTRUÇÃO E REFORMA DE DIVERSAS PRAÇAS - MUNICÍPIO DE ASSARÉ - MAPP 1079
DESCRIÇÃO:	CONSTRUÇÃO E REFORMA DE DIVERSAS PRAÇAS - MUNICÍPIO DE ASSARÉ - MAPP 1079
LOCAL:	DIVERSAS LOCALIDADES - MUNICÍPIO DE ASSARÉ - CE
CLIENTE:	GOVERNO MUNICIPAL DE ASSARÉ

DATA:	15/05/2022	FIS	BDI: 27,50%		
COMISSÃO PL					
DE LICITAÇÃO					
HORA	83,85%	MES	47,76%	REF.	05/2021
SEINFRA	027.1 COM DESONERAÇÃO				
SINAPI	2022/03 COM DESONERAÇÃO				04/2022
	COMPOSIÇÕES PRÓPRIAS				
			0,00%		0,00%

ASSARÉ-CE

C0836	CONCRETO NÃO ESTRUTURAL PREPARO MANUAL	SEINFRA	M3	0,22000000	404,80	89,06
C1256	ESCAVAÇÃO MANUAL CAMPO ABERTO EM TERRA ATÉ 2M	SEINFRA	M3	0,05000000	45,56	2,28
C1279	ESMALTE DUAS DEMÃOS EM ESQUADRIAS DE FERRO	SEINFRA	M2	0,23000000	37,76	8,68
C1399	FORMA PLANA CHAPA COMPENSADA PLASTIFICADA, ESP.= 12mm UTIL. 5X	SEINFRA	M2	0,93000000	95,91	89,20
C1603	LANÇAMENTO E APLICAÇÃO DE CONCRETO C/ ELEVAÇÃO	SEINFRA	M3	0,22000000	228,25	50,22
C2667	VERNIZ 3 DEMÃOS EM ESQUADRIAS DE MADEIRA	SEINFRA	M2	3,50000000	21,75	76,12
TOTAL SERVIÇO:						315,57

VALOR: 1.028,65**5.5.2.2. C3451 - LIXEIRA EM FIBRA DE VIDRO CAP.=40L E DIAM.=35CM (UN)**

MAO DE OBRA	MAO DE OBRA	FORTE	UNID	COEFICIENTE	PREÇO UNITÁRIO	TOTAL
I2391	PEDREIRO	SEINFRA	H	1,50000000	20,77	31,16
I2543	SERVENTE	SEINFRA	H	1,50000000	15,55	23,32
TOTAL MAO DE OBRA:						54,49

MATERIAL	MATERIAL	FORTE	UNID	COEFICIENTE	PREÇO UNITÁRIO	TOTAL
I0974	LIXEIRA EM FIBRA DE VIDRO CAP.=40L E DIAM.=35cm	SEINFRA	UN	1,00000000	221,00	221,00
TOTAL MATERIAL:						221,00

SERVICO	SERVICO	FORTE	UNID	COEFICIENTE	PREÇO UNITÁRIO	TOTAL
C0839	CONCRETO P/VIBR., FCK 13.5 MPa COM AGREGADO ADQUIRIDO	SEINFRA	M3	0,03000000	389,48	11,68
C1604	LANÇAMENTO E APLICAÇÃO DE CONCRETO S/ ELEVAÇÃO	SEINFRA	M3	0,03000000	134,84	4,05
TOTAL SERVIÇO:						15,73

VALOR: 291,21**5.5.2.3. CP-CARAMANCHÃO - CARAMANCHÃO EM PERGOLADO DE MADEIRA ROLIÇA (EUCALIPTO OU REGIONAL D=15CM E D=10CM), ACABAMENTO EM VERNIZ (UN)**

MAO DE OBRA	MAO DE OBRA	FORTE	UNID	COEFICIENTE	PREÇO UNITÁRIO	TOTAL
I0041	AJUDANTE DE CARPINTEIRO	SEINFRA	H	18,00000000	16,77	301,86
I0498	CARPINTEIRO	SEINFRA	H	18,00000000	20,77	373,86
TOTAL MAO DE OBRA:						675,72

MATERIAL	MATERIAL	FORTE	UNID	COEFICIENTE	PREÇO UNITÁRIO	TOTAL
I2389	PARAFUSO MAQUINA ZINCADO 5/8 x 14" C/ ARRUELAS/PORCA	SEINFRA	UN	12,00000000	10,96	131,52
I9052	PEÇA DE MADEIRA ROLIÇA (EUCALIPTO OU REGIONAL EQUIVALENTE) D = 10CM (DE 7 ATÉ 11CM), H = 2,20M	SEINFRA	UN	30,00000000	5,32	159,60
I9053	PEÇA DE MADEIRA ROLIÇA (EUCALIPTO OU REGIONAL EQUIVALENTE) D = 12CM (DE 10 ATÉ 15CM), H = 2,20M	SEINFRA	UN	20,00000000	6,02	120,40
TOTAL MATERIAL:						411,52

SERVICO	SERVICO	FORTE	UNID	COEFICIENTE	PREÇO UNITÁRIO	TOTAL
C3272	CONCRETO P/VIBR., FCK=20MPa COM AGREGADO PRODUZIDO (S/TRANSP.)	SEINFRA	M3	0,25600000	382,49	97,92
C2667	VERNIZ 3 DEMÃOS EM ESQUADRIAS DE MADEIRA	SEINFRA	M2	21,76000000	21,75	473,28
TOTAL SERVIÇO:						571,20

VALOR: 1.658,44**5.6.1. C3447 - LIMPEZA DE PISO EM ÁREA URBANIZADA (M2)**

MAO DE OBRA	MAO DE OBRA	FORTE	UNID	COEFICIENTE	PREÇO UNITÁRIO	TOTAL
-------------	-------------	-------	------	-------------	----------------	-------

Engenheiro Civil RFP nº 321456
RNP 061528971-9



RELATÓRIO ANALÍTICO - COMPOSIÇÕES DE CUSTOS 000189

OBRA:	CONSTRUÇÃO E REFORMA DE DIVERSAS PRAÇAS - MUNICÍPIO DE ASSARÉ - MAPP 1079	DATA:	15/05/2022	FIS:		BDI:	27,50%		
DESCRIÇÃO:	CONSTRUÇÃO E REFORMA DE DIVERSAS PRAÇAS - MUNICÍPIO DE ASSARÉ - MAPP 1079	VERSIÃO:	02	HORA:	83,85%	MES:	47,76%	RED:	05/2021
LOCAL:	DIVERSAS LOCALIDADES - MUNICÍPIO DE ASSARÉ - CE	SINAPI:	2022/03 COM DESONERAÇÃO		83,55%		47,46%		04/2022
CLIENTE:	GOVERNO MUNICIPAL DE ASSARÉ		COMPOSIÇÕES PRÓPRIAS		0,00%		0,00%		

ASSARÉ-CE

I2543	SERVENTE	SEINFRA	H	0,07500000	15,55	1,17
TOTAL MAO DE OBRA:						1,17
VALOR:						1,17

6.1.1. C2873 - LOCAÇÃO DA OBRA COM AUXÍLIO TOPOGRÁFICO (ÁREA ATÉ 5000 M2) (M2)

EQUIPAMENTO	FORTE	UNID	COEFICIENTE	PREÇO UNITÁRIO	TOTAL	
I0700	CAMINHONETE SAVEIRO (CHP)	SEINFRA	H	0,00100000	75,05	0,08
I0758	NÍVEL (CHP)	SEINFRA	H	0,00200000	0,69	0,00
I0775	TEODOLITO (CHP)	SEINFRA	H	0,00200000	1,36	0,00
TOTAL EQUIPAMENTO:					0,08	

MAO DE OBRA	FORTE	UNID	COEFICIENTE	PREÇO UNITÁRIO	TOTAL	
I0037	AJUDANTE	SEINFRA	H	0,00400000	16,77	0,07
I2382	NIVELADOR	SEINFRA	H	0,00200000	24,86	0,05
I2445	TOPOGRAFO	SEINFRA	H	0,00200000	30,34	0,06
TOTAL MAO DE OBRA:					0,18	
VALOR:					0,26	

6.1.2. C0328 - ATERRO C/COMPACTAÇÃO MECÂNICA E CONTROLE, MAT. DE AQUISIÇÃO (M3)

EQUIPAMENTO	FORTE	UNID	COEFICIENTE	PREÇO UNITÁRIO	TOTAL	
I0706	CAMINHÃO TANQUE 6.000 l (CHP)	SEINFRA	H	0,03500000	134,84	4,72
I0725	COMPACTADOR DE PLACA VIBRATÓRIA HP 7 (CHP)	SEINFRA	H	0,03500000	42,16	1,48
TOTAL EQUIPAMENTO:					6,20	

MAO DE OBRA	FORTE	UNID	COEFICIENTE	PREÇO UNITÁRIO	TOTAL	
I2543	SERVENTE	SEINFRA	H	1,05000000	15,55	16,33
TOTAL MAO DE OBRA:					16,33	

MATERIAL	FORTE	UNID	COEFICIENTE	PREÇO UNITÁRIO	TOTAL	
I0111	AREIA VERMELHA	SEINFRA	M3	1,10000000	60,88	66,97
TOTAL MATERIAL:					66,97	
VALOR:					89,49	

6.2.1. C5028 - PISO INTERTRAVADO TIPO TIJOLINHO (20 X 10 X 4CM), CINZA - COMPACTAÇÃO MECANIZADA (M2)

EQUIPAMENTO	FORTE	UNID	COEFICIENTE	PREÇO UNITÁRIO	TOTAL	
I0612	COMPACTADOR DE PLACA VIBRATÓRIA HP 7 (CHI)	SEINFRA	H	0,07570000	27,46	2,08
I0725	COMPACTADOR DE PLACA VIBRATÓRIA HP 7 (CHP)	SEINFRA	H	0,00410000	42,16	0,17
TOTAL EQUIPAMENTO:					2,25	

MAO DE OBRA	FORTE	UNID	COEFICIENTE	PREÇO UNITÁRIO	TOTAL	
I0445	CALCETEIRO	SEINFRA	H	0,15950000	20,77	3,31
I2543	SERVENTE	SEINFRA	H	0,15950000	15,55	2,48
TOTAL MAO DE OBRA:					5,79	

MATERIAL	FORTE	UNID	COEFICIENTE	PREÇO UNITÁRIO	TOTAL	
I0109	AREIA MEDIA	SEINFRA	M3	0,05680000	67,50	3,83
I2403	PÓ DE PEDRA	SEINFRA	M3	0,00650000	60,46	0,39

Emerson Patrick Alves Martins
Engenheiro Civil - CREA/CE 321456
RNP 001528971-9



RELATÓRIO ANALÍTICO - COMPOSIÇÕES DE CUSTOS

PERMANENTE DE LICITAÇÃO
00130

OBRA:	CONSTRUÇÃO E REFORMA DE DIVERSAS PRAÇAS - MUNICÍPIO DE ASSARÉ - MAPP 1079	DATA : 15/05/2023	BDI : 27,50%
DESCRIÇÃO:	CONSTRUÇÃO E REFORMA DE DIVERSAS PRAÇAS - MUNICÍPIO DE ASSARÉ - MAPP 1079	FORTE	VERSÃO
LOCAL:	DIVERSAS LOCALIDADES - MUNICÍPIO DE ASSARÉ - CE	SEINFRA	027.1 COM DESONERAÇÃO
CLIENTE:	GOVERNO MUNICIPAL DE ASSARÉ	SINAPI	2022/03 COM DESONERAÇÃO
			COMPOSIÇÕES PRÓPRIAS
			HORA
			MES
			RECEITA
			05/2031
			04/2022
			83,85%
			47,76%
			83,55%
			47,46%
			0,00%
			0,00%

ASSARÉ-CE

I9513	TIJOLINHO (20 X 10 X 4CM), COR NATURAL	SEINFRA	UN	51,00000000	0,56	28,56
					TOTAL MATERIAL:	32,78
					VALOR:	40,83

6.2.2. C0366 - BANQUETA/ MEIO FIO DE CONCRETO P/ VIAS URBANAS (1,00X0,35X0,15M) (M)

MAO DE OBRA		FORTE	UNID	COEFICIENTE	PREÇO UNITÁRIO	TOTAL
I2391	PEDREIRO	SEINFRA	H	0,30000000	20,77	6,23
I2543	SERVENTE	SEINFRA	H	0,40000000	15,55	6,22
					TOTAL MAO DE OBRA:	12,45

SERVICO		FORTE	UNID	COEFICIENTE	PREÇO UNITÁRIO	TOTAL
C0588	CAIAÇÃO EM DUAS DEMÃOS COM SUPERCAL	SEINFRA	M2	0,25000000	4,50	1,12
C2784	ESCAVAÇÃO MANUAL SOLO DE 1A.CAT. PROF. ATÉ 1.50m	SEINFRA	M3	0,02000000	41,21	0,82
C3127	AREIA ASFALTO USINADA À FRIO - AAUF (S/TRANSP)	SEINFRA	M3	0,00300000	72,29	0,22
C3251	CONFEÇÃO DE BANQUETA / MEIO FIO PRÉ-MOLDADA DE CONCRETO PARA VIAS URBANAS (1,00 x 0,35 x 0,15m)	SEINFRA	M	1,00000000	36,33	36,33
C3324	ARGAMASSA DE CIMENTO E AREIA TRAÇO 1:4 COM AREIA PRODUZIDA	SEINFRA	M3	0,00070000	369,10	0,26
					TOTAL SERVIÇO:	38,76
					VALOR:	51,20

6.2.3. C0365 - BANQUETA/ MEIO FIO DE CONCRETO MOLDADO NO LOCAL (M)

MAO DE OBRA		FORTE	UNID	COEFICIENTE	PREÇO UNITÁRIO	TOTAL
I2391	PEDREIRO	SEINFRA	H	0,15000000	20,77	3,12
I2543	SERVENTE	SEINFRA	H	0,25000000	15,55	3,89
					TOTAL MAO DE OBRA:	7,01

MATERIAL		FORTE	UNID	COEFICIENTE	PREÇO UNITÁRIO	TOTAL
I2544	FORMA METÁLICA P/BANQUETAS (ALUGUEL)	SEINFRA	M	1,00000000	3,44	3,44
					TOTAL MATERIAL:	3,44

SERVICO		FORTE	UNID	COEFICIENTE	PREÇO UNITÁRIO	TOTAL
C0588	CAIAÇÃO EM DUAS DEMÃOS COM SUPERCAL	SEINFRA	M2	0,25000000	4,50	1,12
C2784	ESCAVAÇÃO MANUAL SOLO DE 1A.CAT. PROF. ATÉ 1.50m	SEINFRA	M3	0,01500000	41,21	0,62
C3211	ESCAVAÇÃO E CARGA DE MATERIAL DE JAZIDA	SEINFRA	M3	0,03700000	4,14	0,15
C3268	CONCRETO P/VIBR., FCK=10MPa COM AGREGADO PRODUZIDO (S/TRANSP.)	SEINFRA	M3	0,03400000	337,08	11,46
					TOTAL SERVIÇO:	13,36
					VALOR:	23,80

6.2.4. C4624 - PISO PODOTÁTIL EXTERNO EM PMC ESP. 3CM, ASSENTADO COM ARGAMASSA (FORNECIMENTO E ASSENTAMENTO) (M2)

MAO DE OBRA		FORTE	UNID	COEFICIENTE	PREÇO UNITÁRIO	TOTAL
I1328	LADRILHISTA	SEINFRA	H	1,60000000	20,77	33,23
I2543	SERVENTE	SEINFRA	H	1,25000000	15,55	19,44
					TOTAL MAO DE OBRA:	52,67

MATERIAL		FORTE	UNID	COEFICIENTE	PREÇO UNITÁRIO	TOTAL
I0109	AREIA MEDIA	SEINFRA	M3	0,01820000	67,50	1,23

Emerson Rivaldo Alves Martins
 Engenheiro Civil - CREA/CE 321456
 RNP 061528971-9



RELATÓRIO ANALÍTICO - COMPOSIÇÕES DE CUSTOS

OBRA:	CONSTRUÇÃO E REFORMA DE DIVERSAS PRAÇAS - MUNICÍPIO DE ASSARÉ - MAPP 1079	DATA: 15/05/2023	BDI: 27,50%			
DESCRIÇÃO:	CONSTRUÇÃO E REFORMA DE DIVERSAS PRAÇAS - MUNICÍPIO DE ASSARÉ - MAPP 1079	FORTE	VERSÃO	HORA	MES	R\$F.
LOCAL:	DIVERSAS LOCALIDADES - MUNICÍPIO DE ASSARÉ - CE	SEINFRA	027.1 COM DESCRIÇÃO	83,85%	47,76%	05/2021
CLIENTE:	GOVERNO MUNICIPAL DE ASSARÉ	SINAPI	2022/03 COM DESCRIÇÃO	83,55%	47,46%	04/2022
			COMPOSIÇÕES PRÓPRIAS			

GOVERNO PERMANENTE DE ASSARÉ
 Nº 000191

I0441	CAL HIDRATADA	SEINFRA	KG	2,73000000	ASSARÉ-CE	3,00
I0805	CIMENTO PORTLAND	SEINFRA	KG	2,80000000	0,56	1,57
I8623	PISO TÁTIL ALERTA OU DIRECIONAL EM PMC (CONCRETO) ESP. 3cm	SEINFRA	M2	1,10000000	49,48	54,43
TOTAL MATERIAL:						60,23
VALOR:						112,90

6.2.5. C2901 - PISO DE BORRACHA ANTI-DERRAPANTE (COLOCADO) (M2)

MATERIAL	FORTE	UNID	COEFICIENTE	PREÇO UNITÁRIO	TOTAL	
I2396	PISO DE BORRACHA ANTI-DERRAPANTE (COLOCADO)	SEINFRA	M2	1,10000000	154,04	169,44
TOTAL MATERIAL:					169,44	
VALOR:					169,44	

6.2.6. C1607 - LASTRO DE CONCRETO IMPERMEABILIZADO E=6CM (M2)

MAO DE OBRA	FORTE	UNID	COEFICIENTE	PREÇO UNITÁRIO	TOTAL	
I2391	PEDREIRO	SEINFRA	H	0,40000000	20,77	8,31
I2543	SERVENTE	SEINFRA	H	1,16000000	15,55	18,04
TOTAL MAO DE OBRA:					26,35	

MATERIAL	FORTE	UNID	COEFICIENTE	PREÇO UNITÁRIO	TOTAL	
I0109	AREIA MEDIA	SEINFRA	M3	0,04060000	67,50	2,74
I0280	BRITA	SEINFRA	M3	0,05270000	76,19	4,02
I0805	CIMENTO PORTLAND	SEINFRA	KG	13,00000000	0,56	7,28
I1249	IMPERMEABILIZANTE	SEINFRA	KG	1,20000000	5,49	6,59
TOTAL MATERIAL:					20,63	
VALOR:					46,97	

6.2.7. C2860 - LASTRO DE AREIA ADQUIRIDA (M3)

MAO DE OBRA	FORTE	UNID	COEFICIENTE	PREÇO UNITÁRIO	TOTAL	
I2543	SERVENTE	SEINFRA	H	1,30000000	15,55	20,22
TOTAL MAO DE OBRA:					20,22	

MATERIAL	FORTE	UNID	COEFICIENTE	PREÇO UNITÁRIO	TOTAL	
I0108	AREIA GROSSA	SEINFRA	M3	1,15000000	74,72	85,93
TOTAL MATERIAL:					85,93	
VALOR:					106,14	

6.3.1. C0537 - CABO ISOLADO PVC 750V 6MM2 (M)

MAO DE OBRA	FORTE	UNID	COEFICIENTE	PREÇO UNITÁRIO	TOTAL	
I0042	AJUDANTE DE ELETRICISTA	SEINFRA	H	0,13000000	16,77	2,18
I2312	ELETRICISTA	SEINFRA	H	0,13000000	20,77	2,70
TOTAL MAO DE OBRA:					4,88	

MATERIAL	FORTE	UNID	COEFICIENTE	PREÇO UNITÁRIO	TOTAL	
I0358	CABO ISOLADO PVC 750V 6MM2	SEINFRA	M	1,02000000	3,26	3,33
TOTAL MATERIAL:					3,33	

Emerson Patrick Alves Martins
 Engenheiro Civil - CREA/CE 321456
 RNP 06 528971-9



RELATÓRIO ANALÍTICO - COMPOSIÇÕES DE CUSTOS

OBRA:	CONSTRUÇÃO E REFORMA DE DIVERSAS PRAÇAS - MUNICÍPIO DE ASSARÉ - MAPP 1079	DATA:	15/05/2022	BDI:	27,50%
DESCRIÇÃO:	CONSTRUÇÃO E REFORMA DE DIVERSAS PRAÇAS - MUNICÍPIO DE ASSARÉ - MAPP 1079	FONTE	VERSÃO	HORA	MES
LOCAL:	DIVERSAS LOCALIDADES - MUNICÍPIO DE ASSARÉ - CE	SEINFRA	027.1 COM DESONERAÇÃO	83,85%	47,76%
CLIENTE:	GOVERNO MUNICIPAL DE ASSARÉ	SINAPI	2022/03 COM DESONERAÇÃO	83,55%	47,46%
			COMPOSIÇÕES PRÓPRIAS	0,00%	0,00%

000192

VALOR:	8,21
---------------	------

6.3.2. C1187 - ELETRODUTO PVC ROSC. D= 32MM (1") (M)

MAO DE OBRA		FONTE	UNID	COEFICIENTE	PREÇO UNITÁRIO	TOTAL
I0042	AJUDANTE DE ELETRICISTA	SEINFRA	H	0,20000000	16,77	3,35
I2312	ELETRICISTA	SEINFRA	H	0,20000000	20,77	4,15
TOTAL MAO DE OBRA:						7,50

MATERIAL		FONTE	UNID	COEFICIENTE	PREÇO UNITÁRIO	TOTAL
I1070	ELETRODUTO DE PVC RIGIDO 1"	SEINFRA	M	1,00000000	5,46	5,46
TOTAL MATERIAL:						5,46
VALOR:						12,97

6.3.3. C1710 - LUVA P/ELETRODUTO PVC ROSC. D= 32MM (1") (UN)

MAO DE OBRA		FONTE	UNID	COEFICIENTE	PREÇO UNITÁRIO	TOTAL
I0042	AJUDANTE DE ELETRICISTA	SEINFRA	H	0,05000000	16,77	0,84
I2312	ELETRICISTA	SEINFRA	H	0,05000000	20,77	1,04
TOTAL MAO DE OBRA:						1,88

MATERIAL		FONTE	UNID	COEFICIENTE	PREÇO UNITÁRIO	TOTAL
I1406	LUVA DE PVC RIGIDO PARA ELETRODUTO 1"	SEINFRA	UN	1,00000000	1,22	1,22
TOTAL MATERIAL:						1,22
VALOR:						3,10

6.3.4. C0632 - CAIXA EM ALVENARIA (60X60X60CM) DE 1/2 TIJOLO COMUM, LASTRO DE BRITA E TAMPA DE CONCRETO (UN)

MAO DE OBRA		FONTE	UNID	COEFICIENTE	PREÇO UNITÁRIO	TOTAL
I0040	AJUDANTE DE ARMADOR/FERREIRO	SEINFRA	H	0,22500000	16,77	3,77
I0041	AJUDANTE DE CARPINTEIRO	SEINFRA	H	1,18500000	16,77	19,87
I0121	ARMADOR/FERREIRO	SEINFRA	H	0,22500000	20,77	4,67
I0498	CARPINTEIRO	SEINFRA	H	1,18500000	20,77	24,61
I2391	PEDREIRO	SEINFRA	H	4,11000000	20,77	85,36
I2543	SERVENTE	SEINFRA	H	7,23400000	15,55	112,49
TOTAL MAO DE OBRA:						250,77

MATERIAL		FONTE	UNID	COEFICIENTE	PREÇO UNITÁRIO	TOTAL
I0103	ARAME RECOZIDO N.18 BWG	SEINFRA	KG	0,04400000	10,05	0,44
I0109	AREIA MEDIA	SEINFRA	M3	0,11780000	67,50	7,95
I0169	AÇO CA-60	SEINFRA	KG	2,58200000	8,28	21,38
I0280	BRITA	SEINFRA	M3	0,09800000	76,19	7,47
I0441	CAL HIDRATADA	SEINFRA	KG	7,64400000	1,10	8,41
I0529	CHAPA COMPENSADO RESINADO 12MM (1.10 X 2.20M)	SEINFRA	M2	0,20000000	30,33	6,07
I0805	CIMENTO PORTLAND	SEINFRA	KG	28,00000000	0,56	15,68
I1916	TABUA DE 1" DE 3A. - L = 30cm	SEINFRA	M	0,05900000	10,01	0,59
I2082	TIJOLO MACIÇO COMUM	SEINFRA	UN	141,00000000	0,58	81,78
TOTAL MATERIAL:						149,77

Emerson Patrício Alves Mendes
Engenheiro Civil - CREA/CE 321456
RNP 061528971-9

	RELATÓRIO ANALÍTICO - COMPOSIÇÕES DE CUSTOS						
	OBRA:	CONSTRUÇÃO E REFORMA DE DIVERSAS PRAÇAS - MUNICÍPIO DE ASSARÉ - MAPP 1079	DATA:	15/05/2023	BDI:	27,50%	
	DESCRIÇÃO:	CONSTRUÇÃO E REFORMA DE DIVERSAS PRAÇAS - MUNICÍPIO DE ASSARÉ - MAPP 1079	FONTE	VERSÃO	HORA	MES	REF.
	LOCAL:	DIVERSAS LOCALIDADES - MUNICÍPIO DE ASSARÉ - CE	SEINFRA	027.1 COM DESONERAÇÃO	83,85%	47,76%	05/2021
CLIENTE:	GOVERNO MUNICIPAL DE ASSARÉ	SINAPI	2022/03 COM DESONERAÇÃO	83,55%	47,46%	07/2022	
			COMPOSIÇÕES PRÓPRIAS	0,00%	0,00%		

VALOR:	400,55
--------	--------

6.3.5. C4960 - POSTE DE CONCRETO CIRCULAR, RESISTÊNCIA NOMINAL 200KG, H=11,00M, PESO APROXIMADO 910KG (UN)

EQUIPAMENTO	FONTE	UNID	COEFICIENTE	PREÇO UNITÁRIO	TOTAL
I0705 CAMINHÃO COMERC. EQUIP. C/GUINDASTE (CHP)	SEINFRA	H	1,38000000	126,29	174,27
TOTAL EQUIPAMENTO:					174,27

MAO DE OBRA	FONTE	UNID	COEFICIENTE	PREÇO UNITÁRIO	TOTAL
I2543 SERVENTE	SEINFRA	H	2,76000000	15,55	42,92
TOTAL MAO DE OBRA:					42,92

MATERIAL	FONTE	UNID	COEFICIENTE	PREÇO UNITÁRIO	TOTAL
I9457 POSTE DE CONCRETO CIRCULAR, RESISTÊNCIA NOMINAL 200KG, H=11,00M, PESO APROXIMADO 910KG	SEINFRA	UN	1,00000000	866,83	866,83
TOTAL MATERIAL:					866,83

SERVICO	FONTE	UNID	COEFICIENTE	PREÇO UNITÁRIO	TOTAL
C0836 CONCRETO NÃO ESTRUTURAL PREPARO MANUAL	SEINFRA	M3	0,42000000	404,80	170,02
C1604 LANÇAMENTO E APLICAÇÃO DE CONCRETO S/ ELEVÇÃO	SEINFRA	M3	0,42000000	134,84	56,63
C2784 ESCAVAÇÃO MANUAL SOLO DE 1A.CAT. PROF. ATÉ 1.50m	SEINFRA	M3	0,60000000	41,21	24,73
TOTAL SERVICO:					251,38

VALOR:	1.335,40
--------	----------

6.3.6. C3579 - QUADRO DE MEDIÇÃO PADRÃO COELCE - PADRÃO POPULAR (UN)

MAO DE OBRA	FONTE	UNID	COEFICIENTE	PREÇO UNITÁRIO	TOTAL
I0042 AJUDANTE DE ELETRICISTA	SEINFRA	H	1,00000000	16,77	16,77
I2312 ELETRICISTA	SEINFRA	H	1,00000000	20,77	20,77
TOTAL MAO DE OBRA:					37,54

MATERIAL	FONTE	UNID	COEFICIENTE	PREÇO UNITÁRIO	TOTAL
I6129 QUADRO MEDIÇÃO PADRÃO COELCE (PADRÃO MUTIRÃO)	SEINFRA	UN	1,00000000	49,39	49,39
TOTAL MATERIAL:					49,39

VALOR:	86,93
--------	-------

6.3.7. C4412 - LUMINÁRIA DE PISO MÓVEL, CORPO EM ALUMÍNIO, REFLETOR EM ALUMÍNIO ANODIZADO COM PROTETOR DE VIDRO EM GRADE DE ALUMÍNIO (UN)

MAO DE OBRA	FONTE	UNID	COEFICIENTE	PREÇO UNITÁRIO	TOTAL
I0042 AJUDANTE DE ELETRICISTA	SEINFRA	H	1,50000000	16,77	25,16
I2312 ELETRICISTA	SEINFRA	H	1,50000000	20,77	31,16
TOTAL MAO DE OBRA:					56,32

MATERIAL	FONTE	UNID	COEFICIENTE	PREÇO UNITÁRIO	TOTAL
I8350 LUMINÁRIA DE PISO MÓVEL, CORPO EM ALUMÍNIO, REFLETOR EM ALUM. ANOD. C/ PROTETOR DE VIDRO EM GRADE DE ALUMÍNIO	SEINFRA	UN	1,00000000	53,58	53,58
I8351 LÂMPADA VAPOR METÁLICO DE 70W/220V	SEINFRA	UN	1,00000000	36,04	36,04
I8352 REATOR / IGNITOR	SEINFRA	UN	1,00000000	38,01	38,01
TOTAL MATERIAL:					127,63

VALOR:	183,94
--------	--------

Engenheiro Civil Alves Martins
 Engenharia - CREA/CE 321456
 RNP 061528971-9

RELATÓRIO ANALÍTICO - COMPOSIÇÕES DE CUSTOS							
	OBRA:	CONSTRUÇÃO E REFORMA DE DIVERSAS PRAÇAS - MUNICÍPIO DE ASSARÉ - MAPP 1079	DATA : 15/05/2022		BDI : 27,50%		
	DESCRIÇÃO:	CONSTRUÇÃO E REFORMA DE DIVERSAS PRAÇAS - MUNICÍPIO DE ASSARÉ - MAPP 1079	FONTE	VERSÃO	HORA	MES	REF.
	LOCAL:	DIVERSAS LOCALIDADES - MUNICÍPIO DE ASSARÉ - CE	SEINFRA	027.1 COM DESONERAÇÃO	83,85%	47,76%	09/2021
	CLIENTE:	GOVERNO MUNICIPAL DE ASSARÉ	SINAPI	2022/03 COM DESONERAÇÃO	83,85%	47,76%	09/2022
			COMPOSIÇÕES PRÓPRIAS 0,00% 0,00%				

6.3.8. C2077 - QUADRO DE DISTRIBUIÇÃO DE LUZ EMBUTIR ATÉ 6 DIVISÕES, C/BARRAMENTO (UN)

MAO DE OBRA	FONTE	UNID	COEFICIENTE	PREÇO UNITÁRIO	TOTAL
I0042 AJUDANTE DE ELETRICISTA	SEINFRA	H	1,20000000	16,77	20,12
I2312 ELETRICISTA	SEINFRA	H	1,20000000	20,77	24,92
TOTAL MAO DE OBRA:					45,04

MATERIAL	FONTE	UNID	COEFICIENTE	PREÇO UNITÁRIO	TOTAL
I0193 BARRAMENTO NEUTRO P/ BAIXA TENSÃO	SEINFRA	UN	1,00000000	32,39	32,39
I0194 BARRAMENTO PRINCIPAL P/ BAIXA TENSÃO	SEINFRA	UN	1,00000000	31,86	31,86
I0195 BARRAMENTO TERRA P/ BAIXA TENSÃO	SEINFRA	UN	1,00000000	26,34	26,34
I2412 QUADRO DE DISTRIBUIÇÃO PARA 6 CIRCUITOS	SEINFRA	UN	1,00000000	36,87	36,87
TOTAL MATERIAL:					127,46

VALOR: 172,51

6.3.9. C1119 - DISJUNTOR TRIPOLAR EM QUADRO DE DISTRIBUIÇÃO 16A (UN)

MAO DE OBRA	FONTE	UNID	COEFICIENTE	PREÇO UNITÁRIO	TOTAL
I0042 AJUDANTE DE ELETRICISTA	SEINFRA	H	0,90000000	16,77	15,09
I2312 ELETRICISTA	SEINFRA	H	0,90000000	20,77	18,69
TOTAL MAO DE OBRA:					33,78

MATERIAL	FONTE	UNID	COEFICIENTE	PREÇO UNITÁRIO	TOTAL
I1005 DISJUNTOR TRIPOLAR 16A	SEINFRA	UN	1,00000000	51,51	51,51
TOTAL MATERIAL:					51,51

VALOR: 85,30

6.3.10. C1125 - DISJUNTOR TRIPOLAR EM QUADRO DE DISTRIBUIÇÃO 40A (UN)

MAO DE OBRA	FONTE	UNID	COEFICIENTE	PREÇO UNITÁRIO	TOTAL
I0042 AJUDANTE DE ELETRICISTA	SEINFRA	H	0,90000000	16,77	15,09
I2312 ELETRICISTA	SEINFRA	H	0,90000000	20,77	18,69
TOTAL MAO DE OBRA:					33,78

MATERIAL	FONTE	UNID	COEFICIENTE	PREÇO UNITÁRIO	TOTAL
I1011 DISJUNTOR TRIPOLAR 40A	SEINFRA	UN	1,00000000	51,51	51,51
TOTAL MATERIAL:					51,51

VALOR: 85,30

6.3.11. C4983 - BRAÇO METÁLICO PARA 04 LUMINÁRIAS C/ NÚCLEO PARA POSTE DE CONCRETO (UN)

MAO DE OBRA	FONTE	UNID	COEFICIENTE	PREÇO UNITÁRIO	TOTAL
I0042 AJUDANTE DE ELETRICISTA	SEINFRA	H	3,20000000	16,77	53,66
I2312 ELETRICISTA	SEINFRA	H	9,20000000	20,77	191,08
TOTAL MAO DE OBRA:					244,74

MATERIAL	FONTE	UNID	COEFICIENTE	PREÇO UNITÁRIO	TOTAL
I0277 BRAÇO METALICO DE 3/4", P/ POSTE DE CONCRETO	SEINFRA	UN	4,00000000	24,63	98,52
I6796 CABO POLIFÁSICO - 4 X 2,5MM	SEINFRA	M	12,00000000	6,80	81,60
I0501 CELULA FOTOELÉTRICA P/ LÂMPADA 400W, C/ SUPORTE	SEINFRA	UN	1,00000000	34,90	34,90

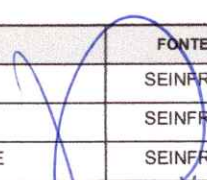
 Engenheiro Civil - CREA/CE 321456
 RNP 061528971-9

RELATÓRIO ANALÍTICO - COMPOSIÇÕES DE CUSTOS					
	OBRA:	CONSTRUÇÃO E REFORMA DE DIVERSAS PRAÇAS - MUNICÍPIO DE ASSARÉ - MAPP 1079	DATA: 15/05/2022		
	DESCRIÇÃO:	CONSTRUÇÃO E REFORMA DE DIVERSAS PRAÇAS - MUNICÍPIO DE ASSARÉ - MAPP 1079	FORTE	VERSÃO	HORA
	LOCAL:	DIVERSAS LOCALIDADES - MUNICÍPIO DE ASSARÉ - CE	SEINFRA	027.1 COM DESONERACÃO	83,85%
	CLIENTE:	GOVERNO MUNICIPAL DE ASSARÉ	SINAPI	2022/03 COM DESONERACÃO	47,76%
			COMPOSIÇÕES PRÓPRIAS	0,00%	0,00%

16799	NÚCLEO P/04 LUMINÁRIAS FAB. REEME REF.:ZE-157 OU SIMILAR	SEINFRA	UN	1,00000000	129,92	129,92
					TOTAL MATERIAL:	344,94
					VALOR:	589,68

6.3.12. C3627 - LUMINARIA DE LED PARA ILUMINACAO PUBLICA, DE 98 W ATE 137 W, INVOLUCRO EM ALUMINIO OU ACO INOX (COLETADO CAIXA) (UN)

MAO DE OBRA		FORTE	UNID	COEFICIENTE	PREÇO UNITÁRIO	TOTAL
I0042	AJUDANTE DE ELETRICISTA	SEINFRA	H	2,00000000	16,77	33,54
I2312	ELETRICISTA	SEINFRA	H	2,00000000	20,77	41,54
					TOTAL MAO DE OBRA:	75,08

MATERIAL		FORTE	UNID	COEFICIENTE	PREÇO UNITÁRIO	TOTAL
00042243	LUMINARIA DE LED PARA ILUMINACAO PUBLICA, DE 98 W ATE 137 W, INVOLUCRO EM ALUMINIO OU ACO INOX	SINAPI	UN	1,00000000	628,37	628,37
					TOTAL MATERIAL:	628,37
					VALOR:	703,45

6.3.13. C0326 - ATERRAMENTO COMPLETO C/ HASTE COPPERWELD 3/4"X 2.40M (UN)

MAO DE OBRA		FORTE	UNID	COEFICIENTE	PREÇO UNITÁRIO	TOTAL
I0042	AJUDANTE DE ELETRICISTA	SEINFRA	H	3,50000000	16,77	58,70
I2312	ELETRICISTA	SEINFRA	H	1,50000000	20,77	31,16
					TOTAL MAO DE OBRA:	89,86

MATERIAL		FORTE	UNID	COEFICIENTE	PREÇO UNITÁRIO	TOTAL
I0338	CABO COBRE NU 25MM2	SEINFRA	M	3,00000000	18,22	54,66
I0421	CAIXA INSPEÇÃO DO TERRA	SEINFRA	UN	1,00000000	51,63	51,63
I0841	CONECTOR PARA HASTE TERRA	SEINFRA	UN	1,00000000	2,59	2,59
I1244	HASTE DE ATERRAMENTO COPPERWELD DE 3/4" x 2.40M	SEINFRA	UN	1,00000000	65,00	65,00
					TOTAL MATERIAL:	173,88
					VALOR:	263,73

6.3.14. C1803 - MURETA C/TIJOLO MACIÇO, REBOCADA, INCL. FUNDAÇÕES - ABRIGO DO QD DISTRIBUIÇÃO (M2)

MAO DE OBRA		FORTE	UNID	COEFICIENTE	PREÇO UNITÁRIO	TOTAL
I2391	PEDREIRO	SEINFRA	H	3,86000000	20,77	80,17
I2543	SERVENTE	SEINFRA	H	6,32000000	15,55	98,28
					TOTAL MAO DE OBRA:	178,45

MATERIAL		FORTE	UNID	COEFICIENTE	PREÇO UNITÁRIO	TOTAL
I0109	AREIA MEDIA	SEINFRA	M3	0,16850000	67,50	11,37
I0441	CAL HIDRATADA	SEINFRA	KG	17,90800000	1,10	19,70
I0805	CIMENTO PORTLAND	SEINFRA	KG	31,04800000	0,56	17,39
I1600	PEDRA DE MÃO (RACHÃO)	SEINFRA	M3	0,13800000	66,06	9,12
I2082	TIJOLO MACIÇO COMUM	SEINFRA	UN	174,90000000	0,58	101,44
					TOTAL MATERIAL:	159,02
					VALOR:	337,47

6.4.1. C1431 - GRAMA EM PLACAS.INCLUSIVE CONSERVAÇÃO (M2)

Emerson Patrick Alves Martins
Engenheiro Civil - CREA/CE 321456
RNP 061528971-9

		RELATÓRIO ANALÍTICO - COMPOSIÇÕES DE CUSTOS				
OBRA:	CONSTRUÇÃO E REFORMA DE DIVERSAS PRAÇAS - MUNICÍPIO DE ASSARÉ - MAPP 1079	DATA: 15/05/2022		BDI: 27,50%		
DESCRIÇÃO:	CONSTRUÇÃO E REFORMA DE DIVERSAS PRAÇAS - MUNICÍPIO DE ASSARÉ - MAPP 1079	FONTE	VERSÃO	HORA	MES	REF.
LOCAL:	DIVERSAS LOCALIDADES - MUNICÍPIO DE ASSARÉ - CE	SEINFRA	027.1 COM DESEMBOLSAMENTO	83,85%	47,76%	05/2021
CLIENTE:	GOVERNO MUNICIPAL DE ASSARÉ	SINAPI	2022/03 COM DESEMBOLSAMENTO	83,55%	47,46%	03/2022
			COMPOSIÇÕES PRÓPRIAS	0,60%	0,46%	

EQUIPAMENTO	FONTE	UNID	COEFICIENTE	PREÇO UNITÁRIO	TOTAL	
I0706	CAMINHÃO TANQUE 6.000 l (CHP)	SEINFRA	H	0,00840000	134,84	1,13
I0780	TRATOR DE PNEUS (CHP)	SEINFRA	H	0,00090000	97,44	0,09
TOTAL EQUIPAMENTO:					1,22	

MAO DE OBRA	FONTE	UNID	COEFICIENTE	PREÇO UNITÁRIO	TOTAL	
I0037	AJUDANTE	SEINFRA	H	0,24600000	16,77	4,13
TOTAL MAO DE OBRA:					4,13	

MATERIAL	FONTE	UNID	COEFICIENTE	PREÇO UNITÁRIO	TOTAL	
I1225	GRAMA TIPO BATATAIS EM PLACA	SEINFRA	M2	0,90000000	6,42	5,78
I2077	TERRA VEGETAL	SEINFRA	M3	0,07500000	107,14	8,04
I2294	ÁGUA	SEINFRA	M3	0,04500000	4,63	0,21
TOTAL MATERIAL:					14,03	

VALOR:	19,37
---------------	--------------

6.4.2. C0112 - ARBUSTOS ORNAMENTAIS EM GERAL. C/ ALTURA MÍNIMA DE 50CM (UN)

MAO DE OBRA	FONTE	UNID	COEFICIENTE	PREÇO UNITÁRIO	TOTAL	
I1277	JARDINEIRO	SEINFRA	H	0,16960000	18,95	3,21
TOTAL MAO DE OBRA:					3,21	

MATERIAL	FONTE	UNID	COEFICIENTE	PREÇO UNITÁRIO	TOTAL	
I0105	ARBUSTO ORNAMENTAL	SEINFRA	UN	1,00000000	34,93	34,93
TOTAL MATERIAL:					34,93	

VALOR:	38,14
---------------	--------------

6.4.3. 98516 - PLANTIO DE PALMEIRA COM ALTURA DE MUDA MENOR OU IGUAL A 2,00 M. AF_05/2018 (UN)

MATERIAL	FONTE	UNID	COEFICIENTE	PREÇO UNITÁRIO	TOTAL	
00038641	MUDA DE PALMEIRA, ARECA, H= *1,50* CM	SINAPI	UN	1,00000000	150,86	150,86
TOTAL MATERIAL:					150,86	

SERVICO	FONTE	UNID	COEFICIENTE	PREÇO UNITÁRIO	TOTAL	
88316	SERVENTE COM ENCARGOS COMPLEMENTARES	SINAPI	H	4,36200000	16,57	72,28
88441	JARDINEIRO COM ENCARGOS COMPLEMENTARES	SINAPI	H	1,09050000	16,32	17,80
91634	GUINDAUTO HIDRÁULICO, CAPACIDADE MÁXIMA DE CARGA 6500 KG, MOMENTO MÁXIMO DE CARGA 5,8 TM, ALCANCE MÁXIMO HORIZONTAL 7,60 M, INCLUSIVE CAMINHÃO TOCO PBT 9.700 KG, POTÊNCIA DE 160 CV - CHP DIURNO. AF_08/2015	SINAPI	CHP	0,29990000	216,27	64,86
91635	GUINDAUTO HIDRÁULICO, CAPACIDADE MÁXIMA DE CARGA 6500 KG, MOMENTO MÁXIMO DE CARGA 5,8 TM, ALCANCE MÁXIMO HORIZONTAL 7,60 M, INCLUSIVE CAMINHÃO TOCO PBT 9.700 KG, POTÊNCIA DE 160 CV - CHI DIURNO. AF_08/2015	SINAPI	CHI	1,22520000	38,62	47,32
TOTAL SERVIÇO:					202,26	

VALOR:	353,08
---------------	---------------

6.5.1.1. C3000 - GANGORRA C/ 03 PRANCHAS, CONFECÇÃO EM TUBO VAPOR E PINTURA ESMALTE SINTÉTICO (UN)

MATERIAL	FONTE	UNID	COEFICIENTE	PREÇO UNITÁRIO	TOTAL	
I2477	GANGORRA C/03 PRANCHAS, CONFEC. EM TUBO VAPOR E PINTURA ESMALTE SINTETICO	SEINFRA	UN	1,00000000	891,37	891,37
TOTAL MATERIAL:					891,37	

Emerson Pinheiro Alves
Engenheiro Civil - CREA/CE 321456
RNP 061528971-9

RELATÓRIO ANALÍTICO - COMPOSIÇÕES DE CUSTOS							
	OBRA:	CONSTRUÇÃO E REFORMA DE DIVERSAS PRAÇAS - MUNICÍPIO DE ASSARÉ - MAPP 1079	DATA:	15/05/2022	BDI:	27,50%	
	DESCRIÇÃO:	CONSTRUÇÃO E REFORMA DE DIVERSAS PRAÇAS - MUNICÍPIO DE ASSARÉ - MAPP 1079	FONTE	VERSAO	HORA	MES	REF.
	LOCAL:	DIVERSAS LOCALIDADES - MUNICÍPIO DE ASSARÉ - CE	SEINFRA	027.1 COM DESONERAÇÃO	83,85%	47,76%	05/2021
	CLIENTE:	GOVERNO MUNICIPAL DE ASSARÉ	SINAPI	2022/03 COM DESONERAÇÃO	83,55%	47,46%	04/2022
				COMPOSIÇÕES PROJEÇAS	0,00%	0,00%	

SERVICO	FONTE	UNID	COEFICIENTE	PREÇO UNITÁRIO	TOTAL	
C0838	CONCRETO P/VIBR., FCK 10 MPa COM AGREGADO ADQUIRIDO	SEINFRA	M3	0,12000000	375,33	45,04
C1604	LANÇAMENTO E APLICAÇÃO DE CONCRETO S/ ELEVAÇÃO	SEINFRA	M3	0,12000000	134,84	16,18
C2784	ESCAVAÇÃO MANUAL SOLO DE 1A.CAT. PROF. ATÉ 1.50m	SEINFRA	M3	0,12000000	41,21	4,95
TOTAL SERVICOS:						66,17
VALOR:						957,54

6.5.1.2. C0352 - BALANÇO ANDORINHA C/03 CADEIRAS, CONFECÇÃO EM TUBO VAPOR E PINTURA ESMALTE SINTÉTICO (UN)

MATERIAL	FONTE	UNID	COEFICIENTE	PREÇO UNITÁRIO	TOTAL	
I0182	BALANÇO ANDORINHA C/03 CADEIRAS, CONFEC. EM TUBO VAPOR E PINTURA ESMALTE SINTETICO	SEINFRA	UN	1,00000000	649,10	649,10
TOTAL MATERIAL:					649,10	

SERVICO	FONTE	UNID	COEFICIENTE	PREÇO UNITÁRIO	TOTAL	
C0838	CONCRETO P/VIBR., FCK 10 MPa COM AGREGADO ADQUIRIDO	SEINFRA	M3	0,12000000	375,33	45,04
C1604	LANÇAMENTO E APLICAÇÃO DE CONCRETO S/ ELEVAÇÃO	SEINFRA	M3	0,12000000	134,84	16,18
C2784	ESCAVAÇÃO MANUAL SOLO DE 1A.CAT. PROF. ATÉ 1.50m	SEINFRA	M3	0,12000000	41,21	4,95
TOTAL SERVICOS:						66,17
VALOR:						715,27

6.5.1.3. C2997 - ESCORREGADOR GRANDE, CONFECÇÃO EM TUBO VAPOR E PINTURA ESMALTE SINTÉTICO (UN)

MATERIAL	FONTE	UNID	COEFICIENTE	PREÇO UNITÁRIO	TOTAL	
I2475	ESCORREGADOR GRANDE, CONFEC. EM TUBO VAPOR E PINTURA ESMALTE SINTETICO	SEINFRA	UN	1,00000000	700,36	700,36
TOTAL MATERIAL:					700,36	

SERVICO	FONTE	UNID	COEFICIENTE	PREÇO UNITÁRIO	TOTAL	
C0838	CONCRETO P/VIBR., FCK 10 MPa COM AGREGADO ADQUIRIDO	SEINFRA	M3	0,12000000	375,33	45,04
C1604	LANÇAMENTO E APLICAÇÃO DE CONCRETO S/ ELEVAÇÃO	SEINFRA	M3	0,12000000	134,84	16,18
C2784	ESCAVAÇÃO MANUAL SOLO DE 1A.CAT. PROF. ATÉ 1.50m	SEINFRA	M3	0,12000000	41,21	4,95
TOTAL SERVICOS:						66,17
VALOR:						766,53

6.5.2.1. CP-42428 - ALONGADOR COM TRES ALTURAS, EM TUBO DE ACO CARBONO, PINTURA NO PROCESSO ELETROSTATICO - EQUIPAMENTO DE GINASTICA PARA ACADEMIA AO AR LIVRE / ACADEMIA DA TERCEIRA IDADE - ATI (UN)

MATERIAL	FONTE	UNID	COEFICIENTE	PREÇO UNITÁRIO	TOTAL	
00042428	ALONGADOR COM TRES ALTURAS, EM TUBO DE ACO CARBONO, PINTURA NO PROCESSO ELETROSTATICO - EQUIPAMENTO DE GINASTICA PARA ACADEMIA AO AR LIVRE / ACADEMIA DA TERCEIRA IDADE - ATI	SINAPI	UN	1,00000000	2.230,00	2.230,00
TOTAL MATERIAL:					2.230,00	

SERVICO	FONTE	UNID	COEFICIENTE	PREÇO UNITÁRIO	TOTAL	
C0838	CONCRETO P/VIBR., FCK 10 MPa COM AGREGADO ADQUIRIDO	SEINFRA	M3	0,12000000	375,33	45,04
C2784	ESCAVAÇÃO MANUAL SOLO DE 1A.CAT. PROF. ATÉ 1.50m	SEINFRA	M3	0,12000000	41,21	4,95
C1604	LANÇAMENTO E APLICAÇÃO DE CONCRETO S/ ELEVAÇÃO	SEINFRA	M3	0,12000000	134,84	16,18
TOTAL SERVICOS:						66,17
VALOR:						2.296,17

Emerson André Alves Martins
Engenheiro Civil - CREA/CE 321456
RNP 061528971-9



RELATÓRIO ANALÍTICO - COMPOSIÇÕES DE CUSTOS

OBRA:	CONSTRUÇÃO E REFORMA DE DIVERSAS PRAÇAS - MUNICÍPIO DE ASSARÉ - MAPP 1079	DATA:	15/05/2022	ADP:	27,50%	
DESCRIÇÃO:	CONSTRUÇÃO E REFORMA DE DIVERSAS PRAÇAS - MUNICÍPIO DE ASSARÉ - MAPP 1079	FONTE	VERSÃO	HORA	MES	REF.
LOCAL:	DIVERSAS LOCALIDADES - MUNICÍPIO DE ASSARÉ - CE	SEINFRA	027.1 COM DESENERAÇÃO	83,85%	47,76%	05/2021
CLIENTE:	GOVERNO MUNICIPAL DE ASSARÉ	SINAPI	2022/03 COM DESENERAÇÃO	83,85%	47,76%	04/2022
			COMPOSIÇÕES PRÓPRIAS	0,90%	0,90%	

COMISSÃO PERMANENTE DE LICITAÇÃO
Fls. 001138

6.5.2.2. CP-42434 - SIMULADOR DE CAVALGADA TRIPLO, EM TUBO DE AÇO CARBONO, PINTURA NO PROCESSO ELETROSTÁTICO - EQUIPAMENTO DE GINÁSTICA PARA ACADEMIA AO AR LIVRE / ACADEMIA DA TERCEIRA IDADE - ATI (UN)

MATERIAL	FONTE	UNID	COEFICIENTE	PREÇO UNITÁRIO	TOTAL	
00042434	SIMULADOR DE CAVALGADA TRIPLO, EM TUBO DE AÇO CARBONO, PINTURA NO PROCESSO ELETROSTÁTICO - EQUIPAMENTO DE GINÁSTICA PARA ACADEMIA AO AR LIVRE / ACADEMIA DA TERCEIRA IDADE - ATI	SINAPI	UN	1,00000000	5.081,97	5.081,97
TOTAL MATERIAL:					5.081,97	

SERVICO	FONTE	UNID	COEFICIENTE	PREÇO UNITÁRIO	TOTAL	
C0838	CONCRETO P/VIBR., FCK 10 MPa COM AGREGADO ADQUIRIDO	SEINFRA	M3	0,12000000	375,33	45,04
C2784	ESCAVAÇÃO MANUAL SOLO DE 1A.CAT. PROF. ATÉ 1.50m	SEINFRA	M3	0,12000000	41,21	4,95
C1604	LANÇAMENTO E APLICAÇÃO DE CONCRETO S/ ELEVAÇÃO	SEINFRA	M3	0,12000000	134,84	16,18
TOTAL SERVIÇO:					66,17	
VALOR:					5.148,14	

6.5.2.3. CP-42433 - SIMULADOR DE CAMINHADA TRIPLO, EM TUBO DE AÇO CARBONO, PINTURA NO PROCESSO ELETROSTÁTICO - EQUIPAMENTO DE GINÁSTICA PARA ACADEMIA AO AR LIVRE / ACADEMIA DA TERCEIRA IDADE - ATI (UN)

MATERIAL	FONTE	UNID	COEFICIENTE	PREÇO UNITÁRIO	TOTAL	
00042433	SIMULADOR DE CAMINHADA TRIPLO, EM TUBO DE AÇO CARBONO, PINTURA NO PROCESSO ELETROSTÁTICO - EQUIPAMENTO DE GINÁSTICA PARA ACADEMIA AO AR LIVRE / ACADEMIA DA TERCEIRA IDADE - ATI	SINAPI	UN	1,00000000	4.702,72	4.702,72
TOTAL MATERIAL:					4.702,72	

SERVICO	FONTE	UNID	COEFICIENTE	PREÇO UNITÁRIO	TOTAL	
C0838	CONCRETO P/VIBR., FCK 10 MPa COM AGREGADO ADQUIRIDO	SEINFRA	M3	0,12000000	375,33	45,04
C2784	ESCAVAÇÃO MANUAL SOLO DE 1A.CAT. PROF. ATÉ 1.50m	SEINFRA	M3	0,12000000	41,21	4,95
C1604	LANÇAMENTO E APLICAÇÃO DE CONCRETO S/ ELEVAÇÃO	SEINFRA	M3	0,12000000	134,84	16,18
TOTAL SERVIÇO:					66,17	
VALOR:					4.768,89	

6.5.2.4. CP-42429 - ESQUI TRIPLO, EM TUBO DE AÇO CARBONO, PINTURA NO PROCESSO ELETROSTÁTICO - EQUIPAMENTO DE GINÁSTICA PARA ACADEMIA AO AR LIVRE / ACADEMIA DA TERCEIRA IDADE - ATI (UN)

MATERIAL	FONTE	UNID	COEFICIENTE	PREÇO UNITÁRIO	TOTAL	
00042429	ESQUI TRIPLO, EM TUBO DE AÇO CARBONO, PINTURA NO PROCESSO ELETROSTÁTICO - EQUIPAMENTO DE GINÁSTICA PARA ACADEMIA AO AR LIVRE / ACADEMIA DA TERCEIRA IDADE - ATI	SINAPI	UN	1,00000000	5.916,32	5.916,32
TOTAL MATERIAL:					5.916,32	

SERVICO	FONTE	UNID	COEFICIENTE	PREÇO UNITÁRIO	TOTAL	
C0838	CONCRETO P/VIBR., FCK 10 MPa COM AGREGADO ADQUIRIDO	SEINFRA	M3	0,12000000	375,33	45,04
C2784	ESCAVAÇÃO MANUAL SOLO DE 1A.CAT. PROF. ATÉ 1.50m	SEINFRA	M3	0,12000000	41,21	4,95
C1604	LANÇAMENTO E APLICAÇÃO DE CONCRETO S/ ELEVAÇÃO	SEINFRA	M3	0,12000000	134,84	16,18
TOTAL SERVIÇO:					66,17	
VALOR:					5.982,49	

6.5.2.5. C3297 - PLACA DE REGULAMENTAÇÃO/ADVERTÊNCIA REFLETIVA EM AÇO GALVANIZADO C/PELÍCULA ANTI-PICHANTE (M2)

EQUIPAMENTO	FONTE	UNID	COEFICIENTE	PREÇO UNITÁRIO	TOTAL
-------------	-------	------	-------------	----------------	-------

Engenheiro Paulo Alves Martins
Engenheiro Civil - CREA 321456
RNP 061524971-9

RELATÓRIO ANALÍTICO - COMPOSIÇÕES DE CUSTOS					
	OBRA:	CONSTRUÇÃO E REFORMA DE DIVERSAS PRAÇAS - MUNICÍPIO DE ASSARÉ - MAPP 1079	DATA : 15/05/2022		
	DESCRIÇÃO:	CONSTRUÇÃO E REFORMA DE DIVERSAS PRAÇAS - MUNICÍPIO DE ASSARÉ - MAPP 1079	FONTE	VERSÃO	HORA
	LOCAL:	DIVERSAS LOCALIDADES - MUNICÍPIO DE ASSARÉ - CE	SEINFRA	027.1 COM DESONERAÇÃO	83,85%
	CLIENTE:	GOVERNO MUNICIPAL DE ASSARÉ	SINAPI	2022/03 COM DESONERAÇÃO	83,55%
			COMPOSIÇÕES PRÓPRIAS	0,00%	REF. 05/2021 47,58%
					04/2022 47,46%

ITEM	DESCRIÇÃO	FONTE	UNID	COEFICIENTE	PREÇO UNITÁRIO	TOTAL
10581	CAMINHÃO C/CARROCERIA DE MADEIRA HP 136 (CHI)	SEINFRA	H	0,90000000	43,86	39,47
10703	CAMINHÃO C/CARROCERIA DE MADEIRA HP 136 (CHP)	SEINFRA	H	0,10000000	127,88	12,79
TOTAL EQUIPAMENTO:						52,26

MAO DE OBRA	FONTE	UNID	COEFICIENTE	PREÇO UNITÁRIO	TOTAL
10498	SEINFRA	H	0,10000000	20,77	2,08
12543	SEINFRA	H	1,00000000	15,55	15,55
TOTAL MAO DE OBRA:					17,63

MATERIAL	FONTE	UNID	COEFICIENTE	PREÇO UNITÁRIO	TOTAL
10198	SEINFRA	M	3,00000000	17,33	51,99
12525	SEINFRA	UN	2,00000000	0,48	0,96
12526	SEINFRA	UN	3,00000000	0,83	2,49
12542	SEINFRA	M	1,00000000	8,22	8,22
12573	SEINFRA	M2	1,00000000	571,73	571,73
TOTAL MATERIAL:					635,39

SERVICO	FONTE	UNID	COEFICIENTE	PREÇO UNITÁRIO	TOTAL
C3268	SEINFRA	M3	0,01800000	337,08	6,07
TOTAL SERVICO:					6,07
VALOR:					711,35

6.5.3.1. C3611 - BANCO DE MADEIRA C/ASSENTO FIXADO EM CONCRETO E ENCOSTO FIXADO EM TUBO DE AÇO GALVANIZADO 3" (MÓDULO DE 2,60M) (UN)

MAO DE OBRA	FONTE	UNID	COEFICIENTE	PREÇO UNITÁRIO	TOTAL
10046	SEINFRA	H	1,00000000	16,77	16,77
10498	SEINFRA	H	1,00000000	20,77	20,77
11858	SEINFRA	H	2,00000000	20,77	41,54
TOTAL MAO DE OBRA:					79,08

MATERIAL	FONTE	UNID	COEFICIENTE	PREÇO UNITÁRIO	TOTAL
10532	SEINFRA	M2	0,06000000	268,28	16,10
10794	SEINFRA	UN	8,00000000	3,37	26,96
11584	SEINFRA	UN	4,00000000	0,06	0,24
11589	SEINFRA	UN	16,00000000	0,20	3,20
12173	SEINFRA	M	1,85000000	118,61	219,43
16681	SEINFRA	UN	1,00000000	143,08	143,08
16682	SEINFRA	UN	2,00000000	112,50	225,00
TOTAL MATERIAL:					634,01

SERVICO	FONTE	UNID	COEFICIENTE	PREÇO UNITÁRIO	TOTAL
C0836	SEINFRA	M3	0,22000000	404,80	89,06
C1256	SEINFRA	M3	0,05000000	45,56	2,28
C1279	SEINFRA	M2	0,23000000	37,76	8,68
C1399	SEINFRA	M2	0,93000000	95,91	89,20
C1603	SEINFRA	M3	0,22000000	228,25	50,22
C2667	SEINFRA	M2	3,50000000	21,75	76,12

Empresário Paulo Alves Xavier
 Engenheiro Civil - CREA 121456
 RNP 061528971-9

RELATÓRIO ANALÍTICO - COMPOSIÇÕES DE CUSTOS							
	OBRA:	CONSTRUÇÃO E REFORMA DE DIVERSAS PRAÇAS - MUNICÍPIO DE ASSARÉ - MAPP 1079	DATA:	15/05/2022	BDI: 27,50%		
	DESCRIÇÃO:	CONSTRUÇÃO E REFORMA DE DIVERSAS PRAÇAS - MUNICÍPIO DE ASSARÉ - MAPP 1079	FONTE	VERSÃO	HORA	MES	REF.
	LOCAL:	DIVERSAS LOCALIDADES - MUNICÍPIO DE ASSARÉ - CE	SEINFRA	027.1 COM DESONERAÇÃO	83,85%	47,76%	05/2021
	CLIENTE:	GOVERNO MUNICIPAL DE ASSARÉ	SINAPI	2022/03 COM DESONERAÇÃO	83,55%	47,46%	04/2022
			COMPOSIÇÕES PRÓPRIAS	0,00%	0,00%		

TOTAL SERVIÇO:	315,57
VALOR:	1.028,65

6.5.3.2. C3451 - LIXEIRA EM FIBRA DE VIDRO CAP.=40L E DIAM.=35CM (UN)

MAO DE OBRA	FONTE	UNID	COEFICIENTE	PREÇO UNITÁRIO	TOTAL
I2391 PEDREIRO	SEINFRA	H	1,50000000	20,77	31,16
I2543 SERVENTE	SEINFRA	H	1,50000000	15,55	23,32
TOTAL MAO DE OBRA:					54,49

MATERIAL	FONTE	UNID	COEFICIENTE	PREÇO UNITÁRIO	TOTAL
I0974 LIXEIRA EM FIBRA DE VIDRO CAP.=40L E DIAM.=35cm	SEINFRA	UN	1,00000000	221,00	221,00
TOTAL MATERIAL:					221,00

SERVICO	FONTE	UNID	COEFICIENTE	PREÇO UNITÁRIO	TOTAL
C0839 CONCRETO P/VIBR., FCK 13.5 MPa COM AGREGADO ADQUIRIDO	SEINFRA	M3	0,03000000	389,48	11,68
C1604 LANÇAMENTO E APLICAÇÃO DE CONCRETO S/ ELEVAÇÃO	SEINFRA	M3	0,03000000	134,84	4,05
TOTAL SERVIÇO:					15,73
VALOR:					291,21

6.6.1. C3447 - LIMPEZA DE PISO EM ÁREA URBANIZADA (M2)

MAO DE OBRA	FONTE	UNID	COEFICIENTE	PREÇO UNITÁRIO	TOTAL
I2543 SERVENTE	SEINFRA	H	0,07500000	15,55	1,17
TOTAL MAO DE OBRA:					1,17
VALOR:					1,17

7.1.1. C2873 - LOCAÇÃO DA OBRA COM AUXÍLIO TOPOGRÁFICO (ÁREA ATÉ 5000 M2) (M2)

EQUIPAMENTO	FONTE	UNID	COEFICIENTE	PREÇO UNITÁRIO	TOTAL
I0700 CAMINHONETE SAVEIRO (CHP)	SEINFRA	H	0,00100000	75,05	0,08
I0758 NÍVEL (CHP)	SEINFRA	H	0,00200000	0,69	0,00
I0775 TEODOLITO (CHP)	SEINFRA	H	0,00200000	1,36	0,00
TOTAL EQUIPAMENTO:					0,08

MAO DE OBRA	FONTE	UNID	COEFICIENTE	PREÇO UNITÁRIO	TOTAL
I0037 AJUDANTE	SEINFRA	H	0,00400000	16,77	0,07
I2382 NIVELADOR	SEINFRA	H	0,00200000	24,86	0,05
I2445 TOPOGRAFO	SEINFRA	H	0,00200000	30,34	0,06
TOTAL MAO DE OBRA:					0,18
VALOR:					0,26

7.1.2. C0328 - ATERRO C/COMPACTAÇÃO MECÂNICA E CONTROLE, MAT. DE AQUISIÇÃO (M3)

EQUIPAMENTO	FONTE	UNID	COEFICIENTE	PREÇO UNITÁRIO	TOTAL
I0706 CAMINHÃO TANQUE 6.000 l (CHP)	SEINFRA	H	0,03500000	134,84	4,72
I0725 COMPACTADOR DE PLACA VIBRATÓRIA HP 7 (CHP)	SEINFRA	H	0,03500000	42,16	1,48
TOTAL EQUIPAMENTO:					6,20

MAO DE OBRA	FONTE	UNID	COEFICIENTE	PREÇO UNITÁRIO	TOTAL
-------------	-------	------	-------------	----------------	-------

Engenheiro Civil Alvaro Martins
 Engenheiro Civil - CREA 321456
 RNP 061528971-9

RELATÓRIO ANALÍTICO - COMPOSIÇÕES DE CUSTOS							
	OBRA:	CONSTRUÇÃO E REFORMA DE DIVERSAS PRAÇAS - MUNICÍPIO DE ASSARÉ - MAPP 1079	DATA : 15/05/2022		BDI : 27,50%		
	DESCRIÇÃO:	CONSTRUÇÃO E REFORMA DE DIVERSAS PRAÇAS - MUNICÍPIO DE ASSARÉ - MAPP 1079	FONTE	VERSÃO	HORA	MES	REF.
	LOCAL:	DIVERSAS LOCALIDADES - MUNICÍPIO DE ASSARÉ - CE	SEINFRA	027.1 COM DESONERAÇÃO	83,85%	47,76%	05/2021
	CLIENTE:	GOVERNO MUNICIPAL DE ASSARÉ	SINAPI	2022/03 COM DESONERAÇÃO	83,55%	47,46%	04/2022
			COMPOSIÇÕES PRÓPRIAS				
			Fis 000-01				

I2543	SERVENTE	SEINFRA	H	1,05000000	15,55	16,33
					TOTAL MAO DE OBRA:	16,33

MATERIAL	FONTE	UNID	COEFICIENTE	PREÇO UNITÁRIO	TOTAL	
I0111	AREIA VERMELHA	SEINFRA	M3	1,10000000	60,88	66,97
					TOTAL MATERIAL:	66,97
					VALOR:	89,49

7.2.1. C0366 - BANQUETA/ MEIO FIO DE CONCRETO P/ VIAS URBANAS (1,00X0,35X0,15M) (M)						
MAO DE OBRA	FONTE	UNID	COEFICIENTE	PREÇO UNITÁRIO	TOTAL	
I2391	PEDREIRO	SEINFRA	H	0,30000000	20,77	6,23
I2543	SERVENTE	SEINFRA	H	0,40000000	15,55	6,22
					TOTAL MAO DE OBRA:	12,45

SERVICO	FONTE	UNID	COEFICIENTE	PREÇO UNITÁRIO	TOTAL	
C0588	CAIAÇÃO EM DUAS DEMÃOS COM SUPERCAL	SEINFRA	M2	0,25000000	4,50	1,12
C2784	ESCAVAÇÃO MANUAL SOLO DE 1A.CAT. PROF. ATÉ 1.50m	SEINFRA	M3	0,02000000	41,21	0,82
C3127	AREIA ASFALTO USINADA À FRIO - AAUF (S/TRANSP)	SEINFRA	M3	0,00300000	72,29	0,22
C3251	CONFEÇÃO DE BANQUETA / MEIO FIO PRÉ-MOLDADA DE CONCRETO PARA VIAS URBANAS (1,00 x 0,35 x 0,15m)	SEINFRA	M	1,00000000	36,33	36,33
C3324	ARGAMASSA DE CIMENTO E AREIA TRAÇO 1:4 COM AREIA PRODUZIDA	SEINFRA	M3	0,00070000	369,10	0,26
					TOTAL SERVICOS:	38,76
					VALOR:	51,20

7.2.2. C0055 - ALVENARIA DE EMBASAMENTO DE TIJOLO COMUM, C/ARGAMASSA MISTA C/ CAL HIDRATADA (M3)						
MAO DE OBRA	FONTE	UNID	COEFICIENTE	PREÇO UNITÁRIO	TOTAL	
I2391	PEDREIRO	SEINFRA	H	7,00000000	20,77	145,39
I2543	SERVENTE	SEINFRA	H	9,63000000	15,55	149,75
					TOTAL MAO DE OBRA:	295,14

MATERIAL	FONTE	UNID	COEFICIENTE	PREÇO UNITÁRIO	TOTAL	
I0109	AREIA MEDIA	SEINFRA	M3	0,31980000	67,50	21,59
I0441	CAL HIDRATADA	SEINFRA	KG	51,87000000	1,10	57,06
I0805	CIMENTO PORTLAND	SEINFRA	KG	51,87000000	0,56	29,05
I2082	TIJOLO MACIÇO COMUM	SEINFRA	UN	795,00000000	0,58	461,10
					TOTAL MATERIAL:	568,80
					VALOR:	863,93

7.2.3. C0365 - BANQUETA/ MEIO FIO DE CONCRETO MOLDADO NO LOCAL (M)						
MAO DE OBRA	FONTE	UNID	COEFICIENTE	PREÇO UNITÁRIO	TOTAL	
I2391	PEDREIRO	SEINFRA	H	0,15000000	20,77	3,12
I2543	SERVENTE	SEINFRA	H	0,25000000	15,55	3,89
					TOTAL MAO DE OBRA:	7,01

MATERIAL	FONTE	UNID	COEFICIENTE	PREÇO UNITÁRIO	TOTAL	
I2544	FORMA METÁLICA P/BANQUETAS (ALUGUEL)	SEINFRA	M	1,00000000	3,44	3,44

Engenheiro Civil - CREA/CE 321456
 RNP 061528971-9



RELATÓRIO ANALÍTICO - COMPOSIÇÕES DE CUSTOS

OBRA:	CONSTRUÇÃO E REFORMA DE DIVERSAS PRAÇAS - MUNICÍPIO DE ASSARÉ - MAPP 1079	DATA: 15/05/2022	BDI: 27,50%			
DESCRIÇÃO:	CONSTRUÇÃO E REFORMA DE DIVERSAS PRAÇAS - MUNICÍPIO DE ASSARÉ - MAPP 1079	FONTE	VERSÃO	HORA	MES	REF.
LOCAL:	DIVERSAS LOCALIDADES - MUNICÍPIO DE ASSARÉ - CE	SEINFRA	027.1 COM DESONERAÇÃO	83,85%	27,76%	05/2021
CLIENTE:	GOVERNO MUNICIPAL DE ASSARÉ	SINAPI	2022/03 COM DESONERAÇÃO	83,55%	47,46%	04/2022
			COMPOSIÇÕES PRÓPRIAS	0,00%	0,00%	

COMISSÃO PERMANENTE DE LICITAÇÃO
Fls. 000202

TOTAL MATERIAL:	3,44
------------------------	------

SERVICO	FONTE	UNID	COEFICIENTE	PREÇO UNITÁRIO	TOTAL	
C0588	CAIAÇÃO EM DUAS DEMÃOS COM SUPERCAL	SEINFRA	M2	0,25000000	4,50	1,12
C2784	ESCAVAÇÃO MANUAL SOLO DE 1A.CAT. PROF. ATÉ 1.50m	SEINFRA	M3	0,01500000	41,21	0,62
C3211	ESCAVAÇÃO E CARGA DE MATERIAL DE JAZIDA	SEINFRA	M3	0,03700000	4,14	0,15
C3268	CONCRETO P/VIBR., FCK=10MPa COM AGREGADO PRODUZIDO (S/TRANSP.)	SEINFRA	M3	0,03400000	337,08	11,46
TOTAL SERVICIO:					13,36	
VALOR:					23,80	

7.2.4. C1864 - PEDRA PORTUGUESA - COR BRANCA (M2)

MAO DE OBRA	FONTE	UNID	COEFICIENTE	PREÇO UNITÁRIO	TOTAL	
I2391	PEDREIRO	SEINFRA	H	1,60000000	20,77	33,23
I2543	SERVENTE	SEINFRA	H	1,25000000	15,55	19,44
TOTAL MAO DE OBRA:					52,67	

MATERIAL	FONTE	UNID	COEFICIENTE	PREÇO UNITÁRIO	TOTAL	
I0108	AREIA GROSSA	SEINFRA	M3	0,06000000	74,72	4,48
I0805	CIMENTO PORTLAND	SEINFRA	KG	5,35000000	0,56	3,00
I1601	PEDRA PORTUGUESA BRANCA	SEINFRA	M3	0,08100000	1.056,20	85,55
TOTAL MATERIAL:					93,03	
VALOR:					145,70	

7.3.1. C0537 - CABO ISOLADO PVC 750V 6MM2 (M)

MAO DE OBRA	FONTE	UNID	COEFICIENTE	PREÇO UNITÁRIO	TOTAL	
I0042	AJUDANTE DE ELETRICISTA	SEINFRA	H	0,13000000	16,77	2,18
I2312	ELETRICISTA	SEINFRA	H	0,13000000	20,77	2,70
TOTAL MAO DE OBRA:					4,88	

MATERIAL	FONTE	UNID	COEFICIENTE	PREÇO UNITÁRIO	TOTAL	
I0358	CABO ISOLADO PVC 750V 6MM2	SEINFRA	M	1,02000000	3,26	3,33
TOTAL MATERIAL:					3,33	
VALOR:					8,21	

7.3.2. C1187 - ELETRODUTO PVC ROSC. D= 32MM (1") (M)

MAO DE OBRA	FONTE	UNID	COEFICIENTE	PREÇO UNITÁRIO	TOTAL	
I0042	AJUDANTE DE ELETRICISTA	SEINFRA	H	0,20000000	16,77	3,35
I2312	ELETRICISTA	SEINFRA	H	0,20000000	20,77	4,15
TOTAL MAO DE OBRA:					7,50	

MATERIAL	FONTE	UNID	COEFICIENTE	PREÇO UNITÁRIO	TOTAL	
I1070	ELETRODUTO DE PVC RIGIDO 1"	SEINFRA	M	1,00000000	5,46	5,46
TOTAL MATERIAL:					5,46	
VALOR:					12,97	

7.3.3. C1710 - LUVA P/ELETRODUTO PVC ROSC. D= 32MM (1") (UN)

Engenheiro Civil - CREA/CE 321456
RNP 061528971-9

		RELATÓRIO ANALÍTICO - COMPOSIÇÕES DE CUSTOS			
OBRA:	CONSTRUÇÃO E REFORMA DE DIVERSAS PRAÇAS - MUNICÍPIO DE ASSARÉ - MAPP 1079	DATA:	15/05/2022	BDI:	27,50%
DESCRIÇÃO:	CONSTRUÇÃO E REFORMA DE DIVERSAS PRAÇAS - MUNICÍPIO DE ASSARÉ - MAPP 1079	FONTE	VERSÃO	HORA	MES
LOCAL:	DIVERSAS LOCALIDADES - MUNICÍPIO DE ASSARÉ - CE	SEINFRA	027.1 COM DESONERAÇÃO	83,85%	05/2021
CLIENTE:	GOVERNO MUNICIPAL DE ASSARÉ	SINAPI	2022/03 COM DESONERAÇÃO	83,55%	04/2022
			COMPOSIÇÃO DE PREÇOS	0,00%	0,00%

MAO DE OBRA		FONTE	UNID	COEFICIENTE	PREÇO UNITÁRIO	TOTAL
I0042	AJUDANTE DE ELETRICISTA	SEINFRA	H	0,05000000	16,77	0,84
I2312	ELETRICISTA	SEINFRA	H	0,05000000	20,77	1,04
TOTAL MAO DE OBRA:						1,88

MATERIAL		FONTE	UNID	COEFICIENTE	PREÇO UNITÁRIO	TOTAL
I1406	LUVA DE PVC RIGIDO PARA ELETRODUTO 1"	SEINFRA	UN	1,00000000	1,22	1,22
TOTAL MATERIAL:						1,22

VALOR: 3,10

7.3.4. C0632 - CAIXA EM ALVENARIA (60X60X60CM) DE 1/2 TIJOLO COMUM, LASTRO DE BRITA E TAMPA DE CONCRETO (UN)

MAO DE OBRA		FONTE	UNID	COEFICIENTE	PREÇO UNITÁRIO	TOTAL
I0040	AJUDANTE DE ARMADOR/FERREIRO	SEINFRA	H	0,22500000	16,77	3,77
I0041	AJUDANTE DE CARPINTEIRO	SEINFRA	H	1,18500000	16,77	19,87
I0121	ARMADOR/FERREIRO	SEINFRA	H	0,22500000	20,77	4,67
I0498	CARPINTEIRO	SEINFRA	H	1,18500000	20,77	24,61
I2391	PEDREIRO	SEINFRA	H	4,11000000	20,77	85,36
I2543	SERVENTE	SEINFRA	H	7,23400000	15,55	112,49
TOTAL MAO DE OBRA:						250,77

MATERIAL		FONTE	UNID	COEFICIENTE	PREÇO UNITÁRIO	TOTAL
I0103	ARAME RECOZIDO N.18 BWG	SEINFRA	KG	0,04400000	10,05	0,44
I0109	AREIA MEDIA	SEINFRA	M3	0,11780000	67,50	7,95
I0169	AÇO CA-60	SEINFRA	KG	2,58200000	8,28	21,38
I0280	BRITA	SEINFRA	M3	0,09800000	76,19	7,47
I0441	CAL HIDRATADA	SEINFRA	KG	7,64400000	1,10	8,41
I0529	CHAPA COMPENSADO RESINADO 12MM (1.10 X 2.20M)	SEINFRA	M2	0,20000000	30,33	6,07
I0805	CIMENTO PORTLAND	SEINFRA	KG	28,00000000	0,56	15,68
I1916	TABUA DE 1" DE 3A. - L = 30cm	SEINFRA	M	0,05900000	10,01	0,59
I2082	TIJOLO MACIÇO COMUM	SEINFRA	UN	141,00000000	0,58	81,78
TOTAL MATERIAL:						149,77

VALOR: 400,55

7.3.5. C4960 - POSTE DE CONCRETO CIRCULAR, RESISTÊNCIA NOMINAL 200KG, H=11,00M, PESO APROXIMADO 910KG (UN)

EQUIPAMENTO		FONTE	UNID	COEFICIENTE	PREÇO UNITÁRIO	TOTAL
I0705	CAMINHÃO COMERC. EQUIP. C/GUINDASTE (CHP)	SEINFRA	H	1,38000000	126,29	174,27
TOTAL EQUIPAMENTO:						174,27

MAO DE OBRA		FONTE	UNID	COEFICIENTE	PREÇO UNITÁRIO	TOTAL
I2543	SERVENTE	SEINFRA	H	2,76000000	15,55	42,92
TOTAL MAO DE OBRA:						42,92

MATERIAL		FONTE	UNID	COEFICIENTE	PREÇO UNITÁRIO	TOTAL
I9457	POSTE DE CONCRETO CIRCULAR, RESISTÊNCIA NOMINAL 200KG, H=11,00M, PESO APROXIMADO 910KG	SEINFRA	UN	1,00000000	866,83	866,83
TOTAL MATERIAL:						866,83

Emerson Pinheiro Alves Martins
 Engenheiro Civil - CREA/CE 021456
 RNP 061528971-9



RELATÓRIO ANALÍTICO - COMPOSIÇÕES DE CUSTOS

OBRA:	CONSTRUÇÃO E REFORMA DE DIVERSAS PRAÇAS - MUNICÍPIO DE ASSARÉ - MAPP 1079	DATA:	15/05/2022	BDI:	27,50%	
DESCRIÇÃO:	CONSTRUÇÃO E REFORMA DE DIVERSAS PRAÇAS - MUNICÍPIO DE ASSARÉ - MAPP 1079	FONTE	VERSÃO	HORA	MEB	REF.
LOCAL:	DIVERSAS LOCALIDADES - MUNICÍPIO DE ASSARÉ - CE	SEINFRA	027.1 COM DESONERAÇÃO	83,85%	47,76%	05/2021
CLIENTE:	GOVERNO MUNICIPAL DE ASSARÉ	SINAPI	2022/03 COM DESONERAÇÃO	83,55%	47,46%	04/2022
			COMPOSIÇÕES PRÓPRIAS	0,00%		

SERVICO	FONTE	UNID	COEFICIENTE	PREÇO UNITÁRIO	TOTAL	
C0836	CONCRETO NÃO ESTRUTURAL PREPARO MANUAL	SEINFRA	M3	0,42000000	404,80	170,02
C1604	LANÇAMENTO E APLICAÇÃO DE CONCRETO S/ ELEVAÇÃO	SEINFRA	M3	0,42000000	134,84	56,63
C2784	ESCAVAÇÃO MANUAL SOLO DE 1A.CAT. PROF. ATÉ 1.50m	SEINFRA	M3	0,60000000	41,21	24,73
TOTAL SERVIÇO:					251,38	
VALOR:					1.335,40	

7.3.6. C4412 - LUMINÁRIA DE PISO MÓVEL, CORPO EM ALUMÍNIO, REFLETOR EM ALUMÍNIO ANODIZADO COM PROTETOR DE VIDRO EM GRADE DE ALUMÍNIO (UN)

MAO DE OBRA	FONTE	UNID	COEFICIENTE	PREÇO UNITÁRIO	TOTAL	
I0042	AJUDANTE DE ELETRICISTA	SEINFRA	H	1,50000000	16,77	25,16
I2312	ELETRICISTA	SEINFRA	H	1,50000000	20,77	31,16
TOTAL MAO DE OBRA:					56,32	
MATERIAL	FONTE	UNID	COEFICIENTE	PREÇO UNITÁRIO	TOTAL	
I8350	LUMINÁRIA DE PISO MÓVEL, CORPO EM ALUMÍNIO, REFLETOR EM ALUM. ANOD. C/ PROTETOR DE VIDRO EM GRADE DE ALUMÍNIO	SEINFRA	UN	1,00000000	53,58	53,58
I8351	LÂMPADA VAPOR METÁLICO DE 70W/220V	SEINFRA	UN	1,00000000	36,04	36,04
I8352	REATOR / IGNITOR	SEINFRA	UN	1,00000000	38,01	38,01
TOTAL MATERIAL:					127,63	
VALOR:					183,94	

7.3.7. C3579 - QUADRO DE MEDIÇÃO PADRÃO COELCE - PADRÃO POPULAR (UN)

MAO DE OBRA	FONTE	UNID	COEFICIENTE	PREÇO UNITÁRIO	TOTAL	
I0042	AJUDANTE DE ELETRICISTA	SEINFRA	H	1,00000000	16,77	16,77
I2312	ELETRICISTA	SEINFRA	H	1,00000000	20,77	20,77
TOTAL MAO DE OBRA:					37,54	
MATERIAL	FONTE	UNID	COEFICIENTE	PREÇO UNITÁRIO	TOTAL	
I6129	QUADRO MEDIÇÃO PADRÃO COELCE (PADRÃO MUTIRÃO)	SEINFRA	UN	1,00000000	49,39	49,39
TOTAL MATERIAL:					49,39	
VALOR:					86,93	

7.3.8. C2077 - QUADRO DE DISTRIBUIÇÃO DE LUZ EMBUTIR ATÉ 6 DIVISÕES, C/BARRAMENTO (UN)

MAO DE OBRA	FONTE	UNID	COEFICIENTE	PREÇO UNITÁRIO	TOTAL	
I0042	AJUDANTE DE ELETRICISTA	SEINFRA	H	1,20000000	16,77	20,12
I2312	ELETRICISTA	SEINFRA	H	1,20000000	20,77	24,92
TOTAL MAO DE OBRA:					45,04	
MATERIAL	FONTE	UNID	COEFICIENTE	PREÇO UNITÁRIO	TOTAL	
I0193	BARRAMENTO NEUTRO P/ BAIXA TENSÃO	SEINFRA	UN	1,00000000	32,39	32,39
I0194	BARRAMENTO PRINCIPAL P/ BAIXA TENSÃO	SEINFRA	UN	1,00000000	31,86	31,86
I0195	BARRAMENTO TERRA P/ BAIXA TENSÃO	SEINFRA	UN	1,00000000	26,34	26,34
I2412	QUADRO DE DISTRIBUIÇÃO PARA 6 CIRCUITOS	SEINFRA	UN	1,00000000	36,87	36,87
TOTAL MATERIAL:					127,46	
VALOR:					172,51	

Emerson Carlos Alves Martins
Engenheiro Civil - CREVITE 321456
RNP 061528971-9

RELATÓRIO ANALÍTICO - COMPOSIÇÕES DE CUSTOS					
	OBRA:	CONSTRUÇÃO E REFORMA DE DIVERSAS PRAÇAS - MUNICÍPIO DE ASSARÉ - MAPP 1079	DATA:	15/05/2022	BDI: 27,50%
	DESCRIÇÃO:	CONSTRUÇÃO E REFORMA DE DIVERSAS PRAÇAS - MUNICÍPIO DE ASSARÉ - MAPP 1079	FONTE	VERSÃO	HORA
	LOCAL:	DIVERSAS LOCALIDADES - MUNICÍPIO DE ASSARÉ - CE	SEINFRA	027.1 COM DESONERATION	83,85%
	CLIENTE:	GOVERNO MUNICIPAL DE ASSARÉ	SINAPI	2022/03 COM DESONERATION	83,55%
			COMPOSIÇÕES PRÓPRIAS	0,00%	0,00%

COMISSÃO PERMANENTE DE LICITAÇÃO
 Assaré - CE
 Fls. 000205

7.3.9. C1119 - DISJUNTOR TRIPOLAR EM QUADRO DE DISTRIBUIÇÃO 16A (UN)

MAO DE OBRA		FONTE	UNID	COEFICIENTE	PREÇO UNITÁRIO	TOTAL
I0042	AJUDANTE DE ELETRICISTA	SEINFRA	H	0,90000000	16,77	15,09
I2312	ELETRICISTA	SEINFRA	H	0,90000000	20,77	18,69
TOTAL MAO DE OBRA:						33,78

MATERIAL		FONTE	UNID	COEFICIENTE	PREÇO UNITÁRIO	TOTAL
I1005	DISJUNTOR TRIPOLAR 16A	SEINFRA	UN	1,00000000	51,51	51,51
TOTAL MATERIAL:						51,51
VALOR:						85,30

3.10. C1125 - DISJUNTOR TRIPOLAR EM QUADRO DE DISTRIBUIÇÃO 40A (UN)

MAO DE OBRA		FONTE	UNID	COEFICIENTE	PREÇO UNITÁRIO	TOTAL
I0042	AJUDANTE DE ELETRICISTA	SEINFRA	H	0,90000000	16,77	15,09
I2312	ELETRICISTA	SEINFRA	H	0,90000000	20,77	18,69
TOTAL MAO DE OBRA:						33,78

MATERIAL		FONTE	UNID	COEFICIENTE	PREÇO UNITÁRIO	TOTAL
I1011	DISJUNTOR TRIPOLAR 40A	SEINFRA	UN	1,00000000	51,51	51,51
TOTAL MATERIAL:						51,51
VALOR:						85,30

7.3.11. C4983 - BRAÇO METÁLICO PARA 04 LUMINÁRIAS C/ NÚCLEO PARA POSTE DE CONCRETO (UN)

MAO DE OBRA		FONTE	UNID	COEFICIENTE	PREÇO UNITÁRIO	TOTAL
I0042	AJUDANTE DE ELETRICISTA	SEINFRA	H	3,20000000	16,77	53,66
I2312	ELETRICISTA	SEINFRA	H	9,20000000	20,77	191,08
TOTAL MAO DE OBRA:						244,74

MATERIAL		FONTE	UNID	COEFICIENTE	PREÇO UNITÁRIO	TOTAL
I0277	BRAÇO METALICO DE 3/4", P/ POSTE DE CONCRETO	SEINFRA	UN	4,00000000	24,63	98,52
I6796	CABO POLIFÁSICO - 4 X 2,5MM	SEINFRA	M	12,00000000	6,80	81,60
I0501	CELULA FOTOELÉTRICA P/ LÂMPADA 400W, C/ SUPORTE	SEINFRA	UN	1,00000000	34,90	34,90
I6799	NÚCLEO P/04 LUMINÁRIAS FAB. REEME REF.:ZE-157 OU SIMILAR	SEINFRA	UN	1,00000000	129,92	129,92
TOTAL MATERIAL:						344,94
VALOR:						589,68

7.3.12. C3627 - LUMINARIA DE LED PARA ILUMINACAO PUBLICA, DE 98 W ATE 137 W, INVOLUCRO EM ALUMINIO OU ACO INOX (COLETADO CAIXA) (UN)

MAO DE OBRA		FONTE	UNID	COEFICIENTE	PREÇO UNITÁRIO	TOTAL
I0042	AJUDANTE DE ELETRICISTA	SEINFRA	H	2,00000000	16,77	33,54
I2312	ELETRICISTA	SEINFRA	H	2,00000000	20,77	41,54
TOTAL MAO DE OBRA:						75,08

MATERIAL		FONTE	UNID	COEFICIENTE	PREÇO UNITÁRIO	TOTAL
00042243	LUMINARIA DE LED PARA ILUMINACAO PUBLICA, DE 98 W ATE 137 W, INVOLUCRO EM ALUMINIO OU ACO INOX	SINAPI	UN	1,00000000	628,37	628,37

Emerson Patrick Alves Mendes
 Engenheiro Civil - CREA/CE 221456
 RNP 061528971-9

RELATÓRIO ANALÍTICO - COMPOSIÇÕES DE CUSTOS					
	OBRA:	CONSTRUÇÃO E REFORMA DE DIVERSAS PRAÇAS - MUNICÍPIO DE ASSARÉ - MAPP 1079	DATA:	15/05/2022	BDI: 27,50%
	DESCRIÇÃO:	CONSTRUÇÃO E REFORMA DE DIVERSAS PRAÇAS - MUNICÍPIO DE ASSARÉ - MAPP 1079	FONTE:	VERSÃO	HORA
	LOCAL:	DIVERSAS LOCALIDADES - MUNICÍPIO DE ASSARÉ - CE	SEINFRA	027.1 COM DESONERAÇÃO	83,85%
	CLIENTE:	GOVERNO MUNICIPAL DE ASSARÉ	SINAPI	2022/03 COM DESONERAÇÃO	47,46%
			COMPOSIÇÕES PRÓPRIAS	0,90%	0,90%

ASSARÉ-CE

TOTAL MATERIAL:	628,37
-----------------	--------

VALOR:	703,45
--------	--------

7.3.13. C0326 - ATERRAMENTO COMPLETO C/ HASTE COPPERWELD 3/4"X 2.40M (UN)

MAO DE OBRA	FONTE	UNID	COEFICIENTE	PREÇO UNITÁRIO	TOTAL
I0042	AJUDANTE DE ELETRICISTA	SEINFRA	H	3,50000000	16,77
I2312	ELETRICISTA	SEINFRA	H	1,50000000	20,77
TOTAL MAO DE OBRA:					89,86

MATERIAL	FONTE	UNID	COEFICIENTE	PREÇO UNITÁRIO	TOTAL
I0338	CABO COBRE NU 25MM2	SEINFRA	M	3,00000000	18,22
I0421	CAIXA INSPEÇÃO DO TERRA	SEINFRA	UN	1,00000000	51,63
I0841	CONECTOR PARA HASTE TERRA	SEINFRA	UN	1,00000000	2,59
I1244	HASTE DE ATERRAMENTO COPPERWELD DE 3/4" x 2.40M	SEINFRA	UN	1,00000000	65,00
TOTAL MATERIAL:					173,88

VALOR:	263,73
--------	--------

7.3.14. C1803 - MURETA C/TIJOLO MACIÇO, REBOCADA, INCL. FUNDAÇÕES - ABRIGO DO QD DISTRIBUIÇÃO (M2)

MAO DE OBRA	FONTE	UNID	COEFICIENTE	PREÇO UNITÁRIO	TOTAL
I2391	PEDREIRO	SEINFRA	H	3,86000000	20,77
I2543	SERVENTE	SEINFRA	H	6,32000000	15,55
TOTAL MAO DE OBRA:					178,45

MATERIAL	FONTE	UNID	COEFICIENTE	PREÇO UNITÁRIO	TOTAL
I0109	AREIA MEDIA	SEINFRA	M3	0,16850000	67,50
I0441	CAL HIDRATADA	SEINFRA	KG	17,90800000	1,10
I0805	CIMENTO PORTLAND	SEINFRA	KG	31,04800000	0,56
I1600	PEDRA DE MÃO (RACHÃO)	SEINFRA	M3	0,13800000	66,06
I2082	TIJOLO MACIÇO COMUM	SEINFRA	UN	174,90000000	0,58
TOTAL MATERIAL:					159,02

VALOR:	337,47
--------	--------

7.4.1. C1431 - GRAMA EM PLACAS.INCLUSIVE CONSERVAÇÃO (M2)

EQUIPAMENTO	FONTE	UNID	COEFICIENTE	PREÇO UNITÁRIO	TOTAL
I0706	CAMINHÃO TANQUE 6.000 l (CHP)	SEINFRA	H	0,00840000	134,84
I0780	TRATOR DE PNEUS (CHP)	SEINFRA	H	0,00090000	97,44
TOTAL EQUIPAMENTO:					1,22

MAO DE OBRA	FONTE	UNID	COEFICIENTE	PREÇO UNITÁRIO	TOTAL
I0037	AJUDANTE	SEINFRA	H	0,24600000	16,77
TOTAL MAO DE OBRA:					4,13

MATERIAL	FONTE	UNID	COEFICIENTE	PREÇO UNITÁRIO	TOTAL
I1225	GRAMA TIPO BATATAIS EM PLACA	SEINFRA	M2	0,90000000	6,42
I2077	TERRA VEGETAL	SEINFRA	M3	0,07500000	107,14
I2294	ÁGUA	SEINFRA	M3	0,04500000	4,63

Emerson Pinheiro de Araújo
Engenheiro Civil - CREA/CE 321456
RNP 061528971-9

RELATÓRIO ANALÍTICO - COMPOSIÇÕES DE CUSTOS							
	OBRA:	CONSTRUÇÃO E REFORMA DE DIVERSAS PRAÇAS - MUNICÍPIO DE ASSARÉ - MAPP 1079	DATA:	15/05/2022	BDI: 27,50%		
	DESCRIÇÃO:	CONSTRUÇÃO E REFORMA DE DIVERSAS PRAÇAS - MUNICÍPIO DE ASSARÉ - MAPP 1079	FONTE	VERSÃO	HORA	MES	REF.
	LOCAL:	DIVERSAS LOCALIDADES - MUNICÍPIO DE ASSARÉ - CE	SEINFRA	027.1 COM DESONERAÇÃO	83,85%	47,76%	05/2021
	CLIENTE:	GOVERNO MUNICIPAL DE ASSARÉ	SINAPI	2022/03 COM DESONERAÇÃO	83,56%	47,46%	04/2022
			COMPOSIÇÕES PRÓPRIAS			0,00%	0,00%

TOTAL MATERIAL:	14,03
VALOR:	19,37

7.4.2. 98516 - PLANTIO DE PALMEIRA COM ALTURA DE MUDA MENOR OU IGUAL A 2,00 M. AF_05/2018 (UN)

MATERIAL	FONTE	UNID	COEFICIENTE	PREÇO UNITÁRIO	TOTAL
00038641 MUDA DE PALMEIRA, ARECA, H= *1,50" CM	SINAPI	UN	1,00000000	150,86	150,86
TOTAL MATERIAL:					150,86

SERVICO	FONTE	UNID	COEFICIENTE	PREÇO UNITÁRIO	TOTAL
88316 SERVENTE COM ENCARGOS COMPLEMENTARES	SINAPI	H	4,36200000	16,57	72,28
88441 JARDINEIRO COM ENCARGOS COMPLEMENTARES	SINAPI	H	1,09050000	16,32	17,80
91634 GUINDAUTO HIDRÁULICO, CAPACIDADE MÁXIMA DE CARGA 6500 KG, MOMENTO MÁXIMO DE CARGA 5,8 TM, ALCANCE MÁXIMO HORIZONTAL 7,60 M, INCLUSIVE CAMINHÃO TOCO PBT 9.700 KG, POTÊNCIA DE 160 CV - CHP DIURNO. AF_08/2015	SINAPI	CHP	0,29990000	216,27	64,86
91635 GUINDAUTO HIDRÁULICO, CAPACIDADE MÁXIMA DE CARGA 6500 KG, MOMENTO MÁXIMO DE CARGA 5,8 TM, ALCANCE MÁXIMO HORIZONTAL 7,60 M, INCLUSIVE CAMINHÃO TOCO PBT 9.700 KG, POTÊNCIA DE 160 CV - CHI DIURNO. AF_08/2015	SINAPI	CHI	1,22520000	38,62	47,32
TOTAL SERVICIO:					202,26
VALOR:					353,08

7.5.1.1. C3611 - BANCO DE MADEIRA C/ASSENTO FIXADO EM CONCRETO E ENCOSTO FIXADO EM TUBO DE AÇO GALVANIZADO 3" (MÓDULO DE 2,60M) (UN)

MAO DE OBRA	FONTE	UNID	COEFICIENTE	PREÇO UNITÁRIO	TOTAL
I0046 AJUDANTE DE SERRALHEIRO	SEINFRA	H	1,00000000	16,77	16,77
I0498 CARPINTEIRO	SEINFRA	H	1,00000000	20,77	20,77
I1858 SERRALHEIRO	SEINFRA	H	2,00000000	20,77	41,54
TOTAL MAO DE OBRA:					79,08

MATERIAL	FONTE	UNID	COEFICIENTE	PREÇO UNITÁRIO	TOTAL
I0532 CHAPA DE AÇO FINA 3/16" (4,75MM - 38,00KG/M2)	SEINFRA	M2	0,06000000	268,28	16,10
I0794 CHUMBADOR TIPO PARABOULT 3/8 X 3 1/2"	SEINFRA	UN	8,00000000	3,37	26,96
I1584 PARAFUSO PARA MADEIRA CABEÇA CHATA 3.8 X 30MM	SEINFRA	UN	4,00000000	0,06	0,24
I1589 PARAFUSO PARA MADEIRA COM CABEÇA REDONDA 5X38	SEINFRA	UN	16,00000000	0,20	3,20
I2173 TUBO AÇO GALVANIZADO DE 80MM (3")	SEINFRA	M	1,85000000	118,61	219,43
I6681 PRANCHA DE MADEIRA MAÇARANDUBA (2,15X0,25X0,05)m	SEINFRA	UN	1,00000000	143,08	143,08
I6682 PRANCHA DE MADEIRA MAÇARANDUBA (2,15X0,20X0,05)m	SEINFRA	UN	2,00000000	112,50	225,00
TOTAL MATERIAL:					634,01

SERVICO	FONTE	UNID	COEFICIENTE	PREÇO UNITÁRIO	TOTAL
C0836 CONCRETO NÃO ESTRUTURAL PREPARO MANUAL	SEINFRA	M3	0,22000000	404,80	89,06
C1256 ESCAVAÇÃO MANUAL CAMPO ABERTO EM TERRA ATÉ 2M	SEINFRA	M3	0,05000000	45,56	2,28
C1279 ESMALTE DUAS DEMÃOS EM ESQUADRIAS DE FERRO	SEINFRA	M2	0,23000000	37,76	8,68
C1399 FORMA PLANA CHAPA COMPENSADA PLASTIFICADA, ESP.= 12mm UTIL. 5X	SEINFRA	M2	0,93000000	95,91	89,20
C1603 LANÇAMENTO E APLICAÇÃO DE CONCRETO C/ ELEVAÇÃO	SEINFRA	M3	0,22000000	228,25	50,22
C2667 VERNIZ 3 DEMÃOS EM ESQUADRIAS DE MADEIRA	SEINFRA	M2	3,50000000	21,75	76,12
TOTAL SERVICIO:					315,57
VALOR:					1.028,65

Emerson Patrick Alves Martins
Engenheiro Civil - CREA/CE 321456
RNP 041528971-9

RELATÓRIO ANALÍTICO - COMPOSIÇÕES DE CUSTOS							
	OBRA:	CONSTRUÇÃO E REFORMA DE DIVERSAS PRAÇAS - MUNICÍPIO DE ASSARÉ - MAPP 1079	DATA:	15/05/2022	BDI: 27,50%		
	DESCRIÇÃO:	CONSTRUÇÃO E REFORMA DE DIVERSAS PRAÇAS - MUNICÍPIO DE ASSARÉ - MAPP 1079	FONTE:	VERBA	HORA	MES	REF.
	LOCAL:	DIVERSAS LOCALIDADES - MUNICÍPIO DE ASSARÉ - CE	SEINFRA	027.1 COM DESONERAÇÃO	83,86%	47,76%	05/2021
	CLIENTE:	GOVERNO MUNICIPAL DE ASSARÉ	SINAPI	2022/03 COM DESONERAÇÃO	83,55%	47,46%	04/2022
			COMPOSIÇÕES PRÓPRIAS			0,00%	0,00%

ASSARÉ-CE

7.5.1.2. C3451 - LIXEIRA EM FIBRA DE VIDRO CAP.=40L E DIAM.=35CM (UN)

MAO DE OBRA		FONTE	UNID	COEFICIENTE	PREÇO UNITÁRIO	TOTAL
I2391	PEDREIRO	SEINFRA	H	1,50000000	20,77	31,16
I2543	SERVENTE	SEINFRA	H	1,50000000	15,55	23,32
TOTAL MAO DE OBRA:						54,49

MATERIAL		FONTE	UNID	COEFICIENTE	PREÇO UNITÁRIO	TOTAL
I0974	LIXEIRA EM FIBRA DE VIDRO CAP.=40L E DIAM.=35cm	SEINFRA	UN	1,00000000	221,00	221,00
TOTAL MATERIAL:						221,00

SERVICO		FONTE	UNID	COEFICIENTE	PREÇO UNITÁRIO	TOTAL
C0839	CONCRETO P/VIBR., FCK 13.5 MPa COM AGREGADO ADQUIRIDO	SEINFRA	M3	0,03000000	389,48	11,68
C1604	LANÇAMENTO E APLICAÇÃO DE CONCRETO S/ ELEVAÇÃO	SEINFRA	M3	0,03000000	134,84	4,05
TOTAL SERVICO:						15,73

VALOR: 291,21

7.5.1.3. C1791 - MESA EM ALVENARIA, TAMPO CONCRETO PRÉ-MOLDADO, ACABADA (M2)

MAO DE OBRA		FONTE	UNID	COEFICIENTE	PREÇO UNITÁRIO	TOTAL
I0041	AJUDANTE DE CARPINTEIRO	SEINFRA	H	1,10000000	16,77	18,45
I0121	ARMADOR/FERREIRO	SEINFRA	H	1,50000000	20,77	31,16
I2391	PEDREIRO	SEINFRA	H	3,30000000	20,77	68,54
I2543	SERVENTE	SEINFRA	H	4,50800000	15,55	70,10
TOTAL MAO DE OBRA:						188,25

MATERIAL		FONTE	UNID	COEFICIENTE	PREÇO UNITÁRIO	TOTAL
I0108	AREIA GROSSA	SEINFRA	M3	0,12800000	74,72	9,56
00001106	CAL HIDRATADA CH-I PARA ARGAMASSAS	SINAPI	KG	14,55600000	0,84	12,23
I0527	CHAPA COMPENSADO RESINADO 6MM (1.10 X 2.20M)	SEINFRA	M2	1,25000000	15,10	18,88
I0805	CIMENTO PORTLAND	SEINFRA	KG	32,59600000	0,56	18,25
00004721	PEDRA BRITADA N. 1 (9,5 a 19 MM) POSTO PEDREIRA/FORNECEDOR, SEM FRETE	SINAPI	M3	0,04000000	81,47	3,26
I1728	PREGO 18X27 (2.1/2" X 10) (APROXIMADAMENTE 198UN/KG)	SEINFRA	KG	0,10000000	13,80	1,38
I2040	TELA SOLDADA EM ACO CA-60 B FIO= 5,0MM MALHA 10 X 10 CM (3,11KG/M2)	SEINFRA	M2	1,00000000	21,53	21,53
I2081	TIJOLO CERÂMICO FURADO 9X19X19CM	SEINFRA	UN	58,50000000	0,68	39,78
I2100	TINTA ÓLEO	SEINFRA	L	0,50500000	19,77	9,98
TOTAL MATERIAL:						134,85

VALOR: 323,10

7.5.1.4. B-CONC1 - BANCO DE ALVENARIA, SEM ENCOSTO, COM ASSENTO EM CONCRETO, L=40CM E H=45CM. (M)

SERVICO		FONTE	UNID	COEFICIENTE	PREÇO UNITÁRIO	TOTAL
C0054	ALVENARIA DE EMBASAMENTO DE PEDRA ARGAMASSADA	SEINFRA	M3	0,10000000	423,18	42,32
C0055	ALVENARIA DE EMBASAMENTO DE TIJOLO COMUM, C/ARGAMASSA MISTA C/ CAL HIDRATADA	SEINFRA	M3	0,04050000	863,93	34,99
C0055	ALVENARIA DE EMBASAMENTO DE TIJOLO COMUM, C/ARGAMASSA MISTA C/ CAL HIDRATADA	SEINFRA	M3	0,04000000	863,93	34,56
94964	CONCRETO FCK = 20MPa, TRAÇO 1:2,7:3 (EM MASSA SECA DE CIMENTO/ AREIA MÉDIA/ BRITA 1) - PREPARO MECÂNICO COM BETONEIRA 400 L. AF_05/2021	SINAPI	M3	0,12800000	367,69	47,06

Engenharia de Arquitetura
Engenheiro Civil - OAB/CE 321456
RNP 06.1528971-9

RELATÓRIO ANALÍTICO - COMPOSIÇÕES DE CUSTOS					
	OBRA:	CONSTRUÇÃO E REFORMA DE DIVERSAS PRAÇAS - MUNICÍPIO DE ASSARÉ - MAPP 1079	DATA : 15/05/2022		BDI : 27,46%
	DESCRIÇÃO:	CONSTRUÇÃO E REFORMA DE DIVERSAS PRAÇAS - MUNICÍPIO DE ASSARÉ - MAPP 1079	FONTE	VERSÃO	HORA
	LOCAL:	DIVERSAS LOCALIDADES - MUNICÍPIO DE ASSARÉ - CE	SEINFRA	027.1 COM DESONERAÇÃO	83,85%
	CLIENTE:	GOVERNO MUNICIPAL DE ASSARÉ	SINAPI	2022/03 COM DESONERAÇÃO	47,46%
			COMPOSIÇÕES PRÓPRIAS		0,98%
			Fls		000209

C4302	FORMA PARA CONCRETO PRÉ-MOLDADO, INCLUSIVE DESFORMA	SEINFRA	M2	0,35000000	44,44	15,55
					TOTAL SERVIÇO:	174,48
					VALOR:	174,48

7.6.1. C3447 - LIMPEZA DE PISO EM ÁREA URBANIZADA (M2)

MAO DE OBRA		FONTE	UNID	COEFICIENTE	PREÇO UNITÁRIO	TOTAL
I2543	SERVENTE	SEINFRA	H	0,07500000	15,55	1,17
					TOTAL MAO DE OBRA:	1,17
					VALOR:	1,17

8.1.1. C2873 - LOCAÇÃO DA OBRA COM AUXÍLIO TOPOGRÁFICO (ÁREA ATÉ 5000 M2) (M2)

EQUIPAMENTO		FONTE	UNID	COEFICIENTE	PREÇO UNITÁRIO	TOTAL
I0700	CAMINHONETE SAVEIRO (CHP)	SEINFRA	H	0,00100000	75,05	0,08
I0758	NÍVEL (CHP)	SEINFRA	H	0,00200000	0,69	0,00
I0775	TEODOLITO (CHP)	SEINFRA	H	0,00200000	1,36	0,00
					TOTAL EQUIPAMENTO:	0,08

MAO DE OBRA		FONTE	UNID	COEFICIENTE	PREÇO UNITÁRIO	TOTAL
I0037	AJUDANTE	SEINFRA	H	0,00400000	16,77	0,07
I2382	NIVELADOR	SEINFRA	H	0,00200000	24,86	0,05
I2445	TOPOGRAFO	SEINFRA	H	0,00200000	30,34	0,06
					TOTAL MAO DE OBRA:	0,18
					VALOR:	0,26

8.1.2. C0328 - ATERRO C/COMPACTAÇÃO MECÂNICA E CONTROLE, MAT. DE AQUISIÇÃO (M3)

EQUIPAMENTO		FONTE	UNID	COEFICIENTE	PREÇO UNITÁRIO	TOTAL
I0706	CAMINHÃO TANQUE 6.000 l (CHP)	SEINFRA	H	0,03500000	134,84	4,72
I0725	COMPACTADOR DE PLACA VIBRATÓRIA HP 7 (CHP)	SEINFRA	H	0,03500000	42,16	1,48
					TOTAL EQUIPAMENTO:	6,20

MAO DE OBRA		FONTE	UNID	COEFICIENTE	PREÇO UNITÁRIO	TOTAL
I2543	SERVENTE	SEINFRA	H	1,05000000	15,55	16,33
					TOTAL MAO DE OBRA:	16,33

MATERIAL		FONTE	UNID	COEFICIENTE	PREÇO UNITÁRIO	TOTAL
I0111	AREIA VERMELHA	SEINFRA	M3	1,10000000	60,88	66,97
					TOTAL MATERIAL:	66,97
					VALOR:	89,49

8.2.1. C0074 - ALVENARIA DE TIJOLO CERÂMICO FURADO (9X19X19)CM C/ARGAMASSA MISTA DE CAL HIDRATADA ESP=20 CM (M2)

MAO DE OBRA		FONTE	UNID	COEFICIENTE	PREÇO UNITÁRIO	TOTAL
I2391	PEDREIRO	SEINFRA	H	1,50000000	20,77	31,16
I2543	SERVENTE	SEINFRA	H	1,84000000	15,55	28,61
					TOTAL MAO DE OBRA:	59,77
MATERIAL		FONTE	UNID	COEFICIENTE	PREÇO UNITÁRIO	TOTAL

Emerson Prick Alves Martins
Engenheiro Civil - CR277/E-321456
RNP 061528971-9

RELATÓRIO ANALÍTICO - COMPOSIÇÕES DE CUSTOS							
	OBRA:	CONSTRUÇÃO E REFORMA DE DIVERSAS PRAÇAS - MUNICÍPIO DE ASSARÉ - MAPP 1079	DATA : 15/05/2022				
	DESCRIÇÃO:	CONSTRUÇÃO E REFORMA DE DIVERSAS PRAÇAS - MUNICÍPIO DE ASSARÉ - MAPP 1079	FONTE	VERSÃO	HORA	MES	REF.
	LOCAL:	DIVERSAS LOCALIDADES - MUNICÍPIO DE ASSARÉ - CE	SEINFRA	027.1 COM DESONERAÇÃO	83,85%	47,76%	05/2021
	CLIENTE:	GOVERNO MUNICIPAL DE ASSARÉ	SINAPI	2022/03 COM DESONERAÇÃO	83,55%	47,46%	04/2022
			COMPOSIÇÕES PRÓPRIAS				

ITEM	DESCRIÇÃO	FONTE	UNID	COEFICIENTE	PREÇO UNITÁRIO	TOTAL
I0109	AREIA MEDIA	SEINFRA	M3	0,04130000	67,50	2,79
I0441	CAL HIDRATADA	SEINFRA	KG	6,19000000	1,10	6,81
I0805	CIMENTO PORTLAND	SEINFRA	KG	6,19000000	0,56	3,47
I2081	TIJOLO CERÂMICO FURADO 9X19X19CM	SEINFRA	UN	47,00000000	0,68	31,96
TOTAL MATERIAL:						45,03
VALOR:						104,79

8.3.1. C4431 - CERÂMICA ESMALTADA C/ ARG. CIMENTO E AREIA ATÉ 10X10CM (100 CM²) - DECORATIVA P/ PAREDE (M2)

MAO DE OBRA		FONTE	UNID	COEFICIENTE	PREÇO UNITÁRIO	TOTAL
I1328	LADRILHISTA	SEINFRA	H	1,40000000	20,77	29,08
I2543	SERVENTE	SEINFRA	H	1,40000000	15,55	21,77
TOTAL MAO DE OBRA:						50,85
MATERIAL		FONTE	UNID	COEFICIENTE	PREÇO UNITÁRIO	TOTAL
I6497	CERÂMICA ESMALTADA DIMENSÕES ATÉ 10x10cm (100 cm²) - DECORATIVA	SEINFRA	M2	1,10000000	33,33	36,66
TOTAL MATERIAL:						36,66
SERVICO		FONTE	UNID	COEFICIENTE	PREÇO UNITÁRIO	TOTAL
C4429	ARGAMASSA DE CIMENTO E AREIA PEN. TRAÇO 1:5	SEINFRA	M3	0,02000000	750,20	15,00
TOTAL SERVICO:						15,00
VALOR:						102,51

8.3.2. C1126 - REJUNTAMENTO C/ ARG. PRÉ-FABRICADA, JUNTA ENTRE 2MM E 6MM EM CERÂMICA, ATÉ 10X10 CM (100 CM²) - DECORATIVA (PAREDE/PISO) (M2)

MAO DE OBRA		FONTE	UNID	COEFICIENTE	PREÇO UNITÁRIO	TOTAL
I1328	LADRILHISTA	SEINFRA	H	0,23000000	20,77	4,78
I2543	SERVENTE	SEINFRA	H	0,23000000	15,55	3,58
TOTAL MAO DE OBRA:						8,36
MATERIAL		FONTE	UNID	COEFICIENTE	PREÇO UNITÁRIO	TOTAL
I0118	ARGAMASSA PRE-FABRICADA PARA REJUNTAMENTO	SEINFRA	KG	1,65200000	3,59	5,93
TOTAL MATERIAL:						5,93
VALOR:						14,28

8.3.3. C4064 - GRANITO POLIDO E=2CM, PRETO, ARGAMASSA CIMENTO E AREIA 1:4, C/ REJUNTAMENTO (M2)

MAO DE OBRA		FONTE	UNID	COEFICIENTE	PREÇO UNITÁRIO	TOTAL
I2391	PEDREIRO	SEINFRA	H	1,50000000	20,77	31,16
I2543	SERVENTE	SEINFRA	H	1,75000000	15,55	27,21
TOTAL MAO DE OBRA:						58,37
MATERIAL		FONTE	UNID	COEFICIENTE	PREÇO UNITÁRIO	TOTAL
I0805	CIMENTO PORTLAND	SEINFRA	KG	2,60000000	0,56	1,46
I1231	GRANITO POLIDO PRETO E=2cm	SEINFRA	M2	1,05000000	321,59	337,67
I7890	REJUNTE PARA GRANITO	SEINFRA	KG	0,25000000	3,87	0,97
TOTAL MATERIAL:						340,10
SERVICO		FONTE	UNID	COEFICIENTE	PREÇO UNITÁRIO	TOTAL

Emerson Patrick Alves Martins
Engenheiro Civil - CREA/CE 321456
RNP 041528971-9



RELATÓRIO ANALÍTICO - COMPOSIÇÕES DE CUSTOS

OBRA:	CONSTRUÇÃO E REFORMA DE DIVERSAS PRAÇAS - MUNICÍPIO DE ASSARÉ - MAPP 1079	DATA:	15/05/2022	PREÇO UNITÁRIO:	R\$ 17,50%	
DESCRIÇÃO:	CONSTRUÇÃO E REFORMA DE DIVERSAS PRAÇAS - MUNICÍPIO DE ASSARÉ - MAPP 1079	FONTE	VERSÃO	HORA	MES	REF.
LOCAL:	DIVERSAS LOCALIDADES - MUNICÍPIO DE ASSARÉ - CE	SEINFRA	027.1 COM DESONERAÇÃO	83,85%	47,76%	05/2021
CLIENTE:	GOVERNO MUNICIPAL DE ASSARÉ	SINAPI	2022/03 COM DESONERAÇÃO	83,56%	47,46%	04/2022
			COMPOSIÇÕES PRÓPRIAS	0,00%	0,00%	

COMISSÃO PERMANENTE DE LICITAÇÃO
Fls. 000211

C0171	ARGAMASSA DE CIMENTO E AREIA S/PEN. TRAÇO 1:4	SEINFRA	M3	0,02500000	441,98	11,05
					TOTAL SERVIÇO:	11,05
					VALOR:	409,51

8.4.1. C5028 - PISO INTERTRAVADO TIPO TIJOLINHO (20 X 10 X 4CM), CINZA - COMPACTAÇÃO MECANIZADA (M2)

EQUIPAMENTO	FONTE	UNID	COEFICIENTE	PREÇO UNITÁRIO	TOTAL	
10612	COMPACTADOR DE PLACA VIBRATÓRIA HP 7 (CHI)	SEINFRA	H	0,07570000	27,46	2,08
10725	COMPACTADOR DE PLACA VIBRATÓRIA HP 7 (CHP)	SEINFRA	H	0,00410000	42,16	0,17
TOTAL EQUIPAMENTO:					2,25	

MAO DE OBRA	FONTE	UNID	COEFICIENTE	PREÇO UNITÁRIO	TOTAL	
10445	CALCETEIRO	SEINFRA	H	0,15950000	20,77	3,31
12543	SERVENTE	SEINFRA	H	0,15950000	15,55	2,48
TOTAL MAO DE OBRA:					5,79	

MATERIAL	FONTE	UNID	COEFICIENTE	PREÇO UNITÁRIO	TOTAL	
10109	AREIA MEDIA	SEINFRA	M3	0,05680000	67,50	3,83
12403	PÓ DE PEDRA	SEINFRA	M3	0,00650000	60,46	0,39
19513	TIJOLINHO (20 X 10 X 4CM), COR NATURAL	SEINFRA	UN	51,00000000	0,56	28,56
TOTAL MATERIAL:					32,78	
VALOR:					40,83	

8.4.2. C0366 - BANQUETA/ MEIO FIO DE CONCRETO P/ VIAS URBANAS (1,00X0,35X0,15M) (M)

MAO DE OBRA	FONTE	UNID	COEFICIENTE	PREÇO UNITÁRIO	TOTAL	
12391	PEDREIRO	SEINFRA	H	0,30000000	20,77	6,23
12543	SERVENTE	SEINFRA	H	0,40000000	15,55	6,22
TOTAL MAO DE OBRA:					12,45	

SERVIÇO	FONTE	UNID	COEFICIENTE	PREÇO UNITÁRIO	TOTAL	
C0588	CAIAÇÃO EM DUAS DEMÃOS COM SUPERCAL	SEINFRA	M2	0,25000000	4,50	1,12
C2784	ESCAVAÇÃO MANUAL SOLO DE 1A.CAT. PROF. ATÉ 1.50m	SEINFRA	M3	0,02000000	41,21	0,82
C3127	AREIA ASFALTO USINADA À FRIO - AAUF (S/TRANSF)	SEINFRA	M3	0,00300000	72,29	0,22
C3251	CONFEÇÃO DE BANQUETA / MEIO FIO PRÉ-MOLDADA DE CONCRETO PARA VIAS URBANAS (1,00 x 0,35 x 0,15m)	SEINFRA	M	1,00000000	36,33	36,33
C3324	ARGAMASSA DE CIMENTO E AREIA TRAÇO 1:4 COM AREIA PRODUZIDA	SEINFRA	M3	0,00070000	369,10	0,26
TOTAL SERVIÇO:					38,76	
VALOR:					51,20	

8.4.3. C0365 - BANQUETA/ MEIO FIO DE CONCRETO MOLDADO NO LOCAL (M)

MAO DE OBRA	FONTE	UNID	COEFICIENTE	PREÇO UNITÁRIO	TOTAL	
12391	PEDREIRO	SEINFRA	H	0,15000000	20,77	3,12
12543	SERVENTE	SEINFRA	H	0,25000000	15,55	3,89
TOTAL MAO DE OBRA:					7,01	

MATERIAL	FONTE	UNID	COEFICIENTE	PREÇO UNITÁRIO	TOTAL	
12544	FORMA METÁLICA P/BANQUETAS (ALUGUEL)	SEINFRA	M	1,00000000	3,44	3,44
TOTAL MATERIAL:					3,44	

Emerson Patrick Alves Martins
Engenheiro Civil - CREA/CE 321456
RNP 064528971-9



RELATÓRIO ANALÍTICO - COMPOSIÇÕES DE CUSTOS

OBRA:	CONSTRUÇÃO E REFORMA DE DIVERSAS PRAÇAS - MUNICÍPIO DE ASSARÉ - MAPP 1079	DATA : 15/05/2022	BDI : 27,50%
DESCRIÇÃO:	CONSTRUÇÃO E REFORMA DE DIVERSAS PRAÇAS - MUNICÍPIO DE ASSARÉ - MAPP 1079	VERBA:	MES:
LOCAL:	DIVERSAS LOCALIDADES - MUNICÍPIO DE ASSARÉ - CE	SEINFRA 027.1 COM DESONERAÇÃO	83,85% 47,76% 05/2021
CLIENTE:	GOVERNO MUNICIPAL DE ASSARÉ	SINAPI 2022/03 COM DESONERAÇÃO	83,55% 47,46% 04/2022
		COMPOSIÇÕES PRÓPRIAS	0,00% 0,00%

000212

SERVICO	FONTES	UNID	COEFICIENTE	PREÇO UNITÁRIO	TOTAL
C0588	CAIAÇÃO EM DUAS DEMÃOS COM SUPERCAL	SEINFRA M2	0,25000000	4,50	1,12
C2784	ESCAVAÇÃO MANUAL SOLO DE 1A.CAT. PROF. ATÉ 1.50m	SEINFRA M3	0,01500000	41,21	0,62
C3211	ESCAVAÇÃO E CARGA DE MATERIAL DE JAZIDA	SEINFRA M3	0,03700000	4,14	0,15
C3268	CONCRETO P/VIBR., FCK=10MPa COM AGREGADO PRODUZIDO (S/TRANSP.)	SEINFRA M3	0,03400000	337,08	11,46
TOTAL SERVICOS:					13,36
VALOR:					23,80

8.4.4. C4624 - PISO PODOTÁTIL EXTERNO EM PMC ESP. 3CM, ASSENTADO COM ARGAMASSA (FORNECIMENTO E ASSENTAMENTO) (M2)

MAO DE OBRA	FONTES	UNID	COEFICIENTE	PREÇO UNITÁRIO	TOTAL
I1328	LADRILHISTA	SEINFRA H	1,60000000	20,77	33,23
I2543	SERVENTE	SEINFRA H	1,25000000	15,55	19,44
TOTAL MAO DE OBRA:					52,67

MATERIAL	FONTES	UNID	COEFICIENTE	PREÇO UNITÁRIO	TOTAL
I0109	AREIA MEDIA	SEINFRA M3	0,01820000	67,50	1,23
I0441	CAL HIDRATADA	SEINFRA KG	2,73000000	1,10	3,00
I0805	CIMENTO PORTLAND	SEINFRA KG	2,80000000	0,56	1,57
I8623	PISO TÁTIL ALERTA OU DIRECIONAL EM PMC (CONCRETO) ESP. 3cm	SEINFRA M2	1,10000000	49,48	54,43
TOTAL MATERIAL:					60,23
VALOR:					112,90

8.4.5. C2901 - PISO DE BORRACHA ANTI-DERRAPANTE (COLOCADO) (M2)

MATERIAL	FONTES	UNID	COEFICIENTE	PREÇO UNITÁRIO	TOTAL
I2396	PISO DE BORRACHA ANTI-DERRAPANTE (COLOCADO)	SEINFRA M2	1,10000000	154,04	169,44
TOTAL MATERIAL:					169,44
VALOR:					169,44

8.4.6. C1607 - LASTRO DE CONCRETO IMPERMEABILIZADO E=6CM (M2)

MAO DE OBRA	FONTES	UNID	COEFICIENTE	PREÇO UNITÁRIO	TOTAL
I2391	PEDREIRO	SEINFRA H	0,40000000	20,77	8,31
I2543	SERVENTE	SEINFRA H	1,16000000	15,55	18,04
TOTAL MAO DE OBRA:					26,35

MATERIAL	FONTES	UNID	COEFICIENTE	PREÇO UNITÁRIO	TOTAL
I0109	AREIA MEDIA	SEINFRA M3	0,04060000	67,50	2,74
I0280	BRITA	SEINFRA M3	0,05270000	76,19	4,02
I0805	CIMENTO PORTLAND	SEINFRA KG	13,00000000	0,56	7,28
I1249	IMPERMEABILIZANTE	SEINFRA KG	1,20000000	5,49	6,59
TOTAL MATERIAL:					20,63
VALOR:					46,97

8.4.7. C2181 - REGULARIZAÇÃO DE BASE C/ ARGAMASSA CIMENTO E AREIA S/ PENEIRAR, TRAÇO 1:3 - ESP= 3CM (M2)

Engenheiro Civil - CREA/CE 321456
 RNP 061328971-9

RELATÓRIO ANALÍTICO - COMPOSIÇÕES DE CUSTOS							
	OBRA:	CONSTRUÇÃO E REFORMA DE DIVERSAS PRAÇAS - MUNICÍPIO DE ASSARÉ - MAPP 1079	DATA:	15/05/2022	BDI: 27,50%		
	DESCRIÇÃO:	CONSTRUÇÃO E REFORMA DE DIVERSAS PRAÇAS - MUNICÍPIO DE ASSARÉ - MAPP 1079	FORTE	VERSÃO	HORA	MES	REF.
	LOCAL:	DIVERSAS LOCALIDADES - MUNICÍPIO DE ASSARÉ - CE	SEINFRA	027.1 CDM DESONERAÇÃO	83,85%	47,76%	05/2021
	CLIENTE:	GOVERNO MUNICIPAL DE ASSARÉ	SINAPI	2022/03 COM DESONERAÇÃO	83,55%	47,46%	04/2022
			COMPOSIÇÕES PRÓPRIAS	1,60%	0,00%		

COMISSÃO PERMANENTE DE LICITAÇÃO
Fis. 000213

MAO DE OBRA		FORTE	UNID	COEFICIENTE	PREÇO UNITÁRIO	TOTAL
12391	PEDREIRO	SEINFRA	H	0,25000000	20,77	5,19
12543	SERVENTE	SEINFRA	H	0,55000000	15,55	8,55
TOTAL MAO DE OBRA:						13,74

MATERIAL		FORTE	UNID	COEFICIENTE	PREÇO UNITÁRIO	TOTAL
10109	AREIA MEDIA	SEINFRA	M3	0,03650000	67,50	2,46
10805	CIMENTO PORTLAND	SEINFRA	KG	14,58000000	0,56	8,16
TOTAL MATERIAL:						10,62
VALOR:						24,37

8.4.8. C4441 - PORCELANATO RETIFICADO NATURAL (FOSCO) ANTIDERRAPANTE C/ ARG. CIMENTO E AREIA P/ PISO (M2)

MAO DE OBRA		FORTE	UNID	COEFICIENTE	PREÇO UNITÁRIO	TOTAL
11328	LADRILHISTA	SEINFRA	H	1,20000000	20,77	24,92
12543	SERVENTE	SEINFRA	H	1,20000000	15,55	18,66
TOTAL MAO DE OBRA:						43,58

MATERIAL		FORTE	UNID	COEFICIENTE	PREÇO UNITÁRIO	TOTAL
16503	PORCELANATO RETIFICADO NATURAL (FOSCO ESMALTADO)	SEINFRA	M2	1,10000000	64,56	71,02
TOTAL MATERIAL:						71,02

SERVICO		FORTE	UNID	COEFICIENTE	PREÇO UNITÁRIO	TOTAL
C4429	ARGAMASSA DE CIMENTO E AREIA PEN. TRAÇO 1:5	SEINFRA	M3	0,02000000	750,20	15,00
TOTAL SERVICO:						15,00
VALOR:						129,60

8.4.9. C2828 - REJUNTAMENTO C/ ARG. PRÉ-FABRICADA, JUNTA ENTRE 6MM E 10MM EM CERÂMICA, ACIMA DE 30X30 CM (900 CM²) E PORCELANATOS (PAREDE/PISO) (M2)

MAO DE OBRA		FORTE	UNID	COEFICIENTE	PREÇO UNITÁRIO	TOTAL
11328	LADRILHISTA	SEINFRA	H	0,20000000	20,77	4,15
12543	SERVENTE	SEINFRA	H	0,20000000	15,55	3,11
TOTAL MAO DE OBRA:						7,26

MATERIAL		FORTE	UNID	COEFICIENTE	PREÇO UNITÁRIO	TOTAL
10118	ARGAMASSA PRE-FABRICADA PARA REJUNTAMENTO	SEINFRA	KG	0,67600000	3,59	2,43
TOTAL MATERIAL:						2,43
VALOR:						9,69

8.5.1. C0537 - CABO ISOLADO PVC 750V 6MM2 (M)

MAO DE OBRA		FORTE	UNID	COEFICIENTE	PREÇO UNITÁRIO	TOTAL
10042	AJUDANTE DE ELETRICISTA	SEINFRA	H	0,13000000	16,77	2,18
12312	ELETRICISTA	SEINFRA	H	0,13000000	20,77	2,70
TOTAL MAO DE OBRA:						4,88

MATERIAL		FORTE	UNID	COEFICIENTE	PREÇO UNITÁRIO	TOTAL
10358	CABO ISOLADO PVC 750V 6MM2	SEINFRA	M	1,02000000	3,26	3,33
TOTAL MATERIAL:						3,33

Assaré, 15 de Maio de 2022
 Engenheiro Civil - Alvaro Martins
 RNP 061528971-9



RELATÓRIO ANALÍTICO - COMPOSIÇÕES DE CUSTOS

OBRA:	CONSTRUÇÃO E REFORMA DE DIVERSAS PRAÇAS - MUNICÍPIO DE ASSARÉ - MAPP 1079	DATA:	15/05/2022	BDI:	27,50%	
DESCRIÇÃO:	CONSTRUÇÃO E REFORMA DE DIVERSAS PRAÇAS - MUNICÍPIO DE ASSARÉ - MAPP 1079	FONTE	VERSÃO	HORA	MES	REF.
LOCAL:	DIVERSAS LOCALIDADES - MUNICÍPIO DE ASSARÉ - CE	SEINFRA	027.1 COM DESONERAÇÃO	83,85%	47,76%	15/2021
CLIENTE:	GOVERNO MUNICIPAL DE ASSARÉ	SINAPI	2022/03 COM DESONERAÇÃO	83,55%	47,46%	04/2022
			COMPOSIÇÕES PRÓPRIAS	0,00%	0,00%	

ASSARÉ-CE

8,21

8.5.2. C1187 - ELETRODUTO PVC ROSC. D= 32MM (1") (M)

MAO DE OBRA		FONTE	UNID	COEFICIENTE	PREÇO UNITÁRIO	TOTAL
I0042	AJUDANTE DE ELETRICISTA	SEINFRA	H	0,20000000	16,77	3,35
I2312	ELETRICISTA	SEINFRA	H	0,20000000	20,77	4,15
TOTAL MAO DE OBRA:						7,50

MATERIAL		FONTE	UNID	COEFICIENTE	PREÇO UNITÁRIO	TOTAL
I1070	ELETRODUTO DE PVC RIGIDO 1"	SEINFRA	M	1,00000000	5,46	5,46
TOTAL MATERIAL:						5,46
VALOR:						12,97

8.5.3. C1710 - LUVA P/ELETRODUTO PVC ROSC. D= 32MM (1") (UN)

MAO DE OBRA		FONTE	UNID	COEFICIENTE	PREÇO UNITÁRIO	TOTAL
I0042	AJUDANTE DE ELETRICISTA	SEINFRA	H	0,05000000	16,77	0,84
I2312	ELETRICISTA	SEINFRA	H	0,05000000	20,77	1,04
TOTAL MAO DE OBRA:						1,88

MATERIAL		FONTE	UNID	COEFICIENTE	PREÇO UNITÁRIO	TOTAL
I1406	LUVA DE PVC RIGIDO PARA ELETRODUTO 1"	SEINFRA	UN	1,00000000	1,22	1,22
TOTAL MATERIAL:						1,22
VALOR:						3,10

8.5.4. C0632 - CAIXA EM ALVENARIA (60X60X60CM) DE 1/2 TIJOLO COMUM, LASTRO DE BRITA E TAMPA DE CONCRETO (UN)

MAO DE OBRA		FONTE	UNID	COEFICIENTE	PREÇO UNITÁRIO	TOTAL
I0040	AJUDANTE DE ARMADOR/FERREIRO	SEINFRA	H	0,22500000	16,77	3,77
I0041	AJUDANTE DE CARPINTEIRO	SEINFRA	H	1,18500000	16,77	19,87
I0121	ARMADOR/FERREIRO	SEINFRA	H	0,22500000	20,77	4,67
I0498	CARPINTEIRO	SEINFRA	H	1,18500000	20,77	24,61
I2391	PEDREIRO	SEINFRA	H	4,11000000	20,77	85,36
I2543	SERVENTE	SEINFRA	H	7,23400000	15,55	112,49
TOTAL MAO DE OBRA:						250,77

MATERIAL		FONTE	UNID	COEFICIENTE	PREÇO UNITÁRIO	TOTAL
I0103	ARAME RECOZIDO N.18 BWG	SEINFRA	KG	0,04400000	10,05	0,44
I0109	AREIA MEDIA	SEINFRA	M3	0,11780000	67,50	7,95
I0169	AÇO CA-60	SEINFRA	KG	2,58200000	8,28	21,38
I0280	BRITA	SEINFRA	M3	0,09800000	76,19	7,47
I0441	CAL HIDRATADA	SEINFRA	KG	7,64400000	1,10	8,41
I0529	CHAPA COMPENSADO RESINADO 12MM (1.10 X 2.20M)	SEINFRA	M2	0,20000000	30,33	6,07
I0805	CIMENTO PORTLAND	SEINFRA	KG	28,00000000	0,56	15,68
I1916	TABUA DE 1" DE 3A. - L = 30cm	SEINFRA	M	0,05900000	10,01	0,59
I2082	TIJOLO MACIÇO COMUM	SEINFRA	UN	141,00000000	0,58	81,78
TOTAL MATERIAL:						149,77

Emerson Praker Alves Martins
Engenheiro Civil - CREA/CE 321456
RTP 04 1528971-9



RELATÓRIO ANALÍTICO - COMPOSIÇÕES DE CUSTOS

PERMANENTE DE LICITAÇÃO
000215

OBRA:	CONSTRUÇÃO E REFORMA DE DIVERSAS PRAÇAS - MUNICÍPIO DE ASSARÉ - MAPP 1079	DATA: 15/05/2022	BDI: 27,50%
DESCRIÇÃO:	CONSTRUÇÃO E REFORMA DE DIVERSAS PRAÇAS - MUNICÍPIO DE ASSARÉ - MAPP 1079	FONTES:	REF.:
LOCAL:	DIVERSAS LOCALIDADES - MUNICÍPIO DE ASSARÉ - CE	SEINFRA 027.1 COM DESONERAÇÃO 83,85% 47,76% 05/2021	04/2022
CLIENTE:	GOVERNO MUNICIPAL DE ASSARÉ	SINAPI 2022/03 COM DESONERAÇÃO 83,85% 47,48%	
		COMPOSIÇÕES PRÓPRIAS 0,00% 0,00%	

ASSARÉ-CE

VALOR:	400,55
---------------	---------------

8.5.5. C4960 - POSTE DE CONCRETO CIRCULAR, RESISTÊNCIA NOMINAL 200KG, H=11,00M, PESO APROXIMADO 910KG (UN)

EQUIPAMENTO	FONTE	UNID	COEFICIENTE	PREÇO UNITÁRIO	TOTAL
10705	CAMINHÃO COMERC. EQUIP. C/GUINDASTE (CHP)	SEINFRA	H	1,38000000	174,27
TOTAL EQUIPAMENTO:					174,27

MAO DE OBRA	FONTE	UNID	COEFICIENTE	PREÇO UNITÁRIO	TOTAL
12543	SERVENTE	SEINFRA	H	2,76000000	42,92
TOTAL MAO DE OBRA:					42,92

MATERIAL	FONTE	UNID	COEFICIENTE	PREÇO UNITÁRIO	TOTAL
19457	POSTE DE CONCRETO CIRCULAR, RESISTÊNCIA NOMINAL 200KG, H=11,00M, PESO APROXIMADO 910KG	SEINFRA	UN	1,00000000	866,83
TOTAL MATERIAL:					866,83

SERVICO	FONTE	UNID	COEFICIENTE	PREÇO UNITÁRIO	TOTAL
C0836	CONCRETO NÃO ESTRUTURAL PREPARO MANUAL	SEINFRA	M3	0,42000000	170,02
C1604	LANÇAMENTO E APLICAÇÃO DE CONCRETO S/ ELEVAÇÃO	SEINFRA	M3	0,42000000	56,63
C2784	ESCAVAÇÃO MANUAL SOLO DE 1A.CAT. PROF. ATÉ 1.50m	SEINFRA	M3	0,60000000	24,73
TOTAL SERVICO:					251,38

VALOR:	1.335,40
---------------	-----------------

8.5.6. C4983 - BRAÇO METÁLICO PARA 02 LUMINÁRIAS C/ NÚCLEO PARA POSTE DE CONCRETO (UN)

MAO DE OBRA	FONTE	UNID	COEFICIENTE	PREÇO UNITÁRIO	TOTAL
10042	AJUDANTE DE ELETRICISTA	SEINFRA	H	3,20000000	53,66
12312	ELETRICISTA	SEINFRA	H	9,20000000	191,08
TOTAL MAO DE OBRA:					244,74

MATERIAL	FONTE	UNID	COEFICIENTE	PREÇO UNITÁRIO	TOTAL
10277	BRAÇO METALICO DE 3/4", P/ POSTE DE CONCRETO	SEINFRA	UN	2,00000000	49,26
16796	CABO POLIFÁSICO - 4 X 2,5MM	SEINFRA	M	12,00000000	81,60
10501	CELULA FOTOELÉTRICA P/ LÂMPADA 400W, C/ SUPORTE	SEINFRA	UN	1,00000000	34,90
16797	NÚCLEO P/02 LUMINÁRIAS FAB. REEME REF.:ZE-157 OU SIMILAR	SEINFRA	UN	1,00000000	72,00
TOTAL MATERIAL:					237,76

VALOR:	482,50
---------------	---------------

8.5.7. C3627 - LUMINARIA DE LED PARA ILUMINACAO PUBLICA, DE 98 W ATE 137 W, INVOLUCRO EM ALUMINIO OU ACO INOX (COLETADO CAIXA) (UN)

MAO DE OBRA	FONTE	UNID	COEFICIENTE	PREÇO UNITÁRIO	TOTAL
10042	AJUDANTE DE ELETRICISTA	SEINFRA	H	2,00000000	33,54
12312	ELETRICISTA	SEINFRA	H	2,00000000	41,54
TOTAL MAO DE OBRA:					75,08

MATERIAL	FONTE	UNID	COEFICIENTE	PREÇO UNITÁRIO	TOTAL
00042243	LUMINARIA DE LED PARA ILUMINACAO PUBLICA, DE 98 W ATE 137 W, INVOLUCRO EM ALUMINIO OU ACO INOX	SINAPI	UN	1,00000000	628,37
TOTAL MATERIAL:					628,37

VALOR:	703,45
---------------	---------------

Emerson Patrício Alves Martins
Engenheiro Civil - CREA/CE 321456

RNP 061528971-9

RELATÓRIO ANALÍTICO - COMPOSIÇÕES DE CUSTOS						
	OBRA:	CONSTRUÇÃO E REFORMA DE DIVERSAS PRAÇAS - MUNICÍPIO DE ASSARÉ - MAPP 1079	DATA:	15/05/2022	BDI: 22,50%	
	DESCRIÇÃO:	CONSTRUÇÃO E REFORMA DE DIVERSAS PRAÇAS - MUNICÍPIO DE ASSARÉ - MAPP 1079	FONTE	VERSÃO	HORA	MES
LOCAL:	DIVERSAS LOCALIDADES - MUNICÍPIO DE ASSARÉ - CE	SEINFRA	027.1 COM DESONERAÇÃO	83,85%	47,76%	05/2021
CLIENTE:	GOVERNO MUNICIPAL DE ASSARÉ	SINAPI	2022/03 COM DESONERAÇÃO	83,55%	47,48%	04/2022
			COMPOSIÇÕES PRÓPRIAS	0,00%	0,00%	

8.5.8. C3625 - POSTE METÁLICO CÔNICO RETO FLANGEADO H=10.0M P/02 LUMINÁRIAS DECORATIVAS (UN)

MAO DE OBRA		FONTE	UNID	COEFICIENTE	PREÇO UNITÁRIO	TOTAL
I2312	ELETRICISTA	SEINFRA	H	0,35000000	20,77	7,27
I2543	SERVENTE	SEINFRA	H	32,00000000	15,55	497,60
TOTAL MAO DE OBRA:						504,87

MATERIAL		FONTE	UNID	COEFICIENTE	PREÇO UNITÁRIO	TOTAL
I0109	AREIA MEDIA	SEINFRA	M3	0,16800000	67,50	11,34
I0280	BRITA	SEINFRA	M3	0,21100000	76,19	16,08
I0356	CABO ISOLADO PVC 750V 2,5 MM2	SEINFRA	M	20,50000000	1,96	40,18
I0805	CIMENTO PORTLAND	SEINFRA	KG	53,00000000	0,56	29,68
I2389	PARAFUSO MAQUINA ZINCADO 5/8 x 14" C/ ARRUELAS/PORCA	SEINFRA	UN	4,00000000	10,96	43,84
I6694	POSTE METALICO CONICO RETO H=10.0m, MOD. LP-531.B/100.GJ - FAB.TROPICO OU SIMILAR	SEINFRA	UN	1,00000000	631,50	631,50
I6695	SUPORTE METÁLICO CENTRAL P/LUMINARIA MOD.TPC.295/1" FAB.TROPICO OU SIMILAR	SEINFRA	UN	1,00000000	106,12	106,12
TOTAL MATERIAL:						878,74
VALOR:						1.383,61

8.5.9. C4412 - LUMINÁRIA DE PISO MÓVEL, CORPO EM ALUMÍNIO, REFLETOR EM ALUMÍNIO ANODIZADO COM PROTETOR DE VIDRO EM GRADE DE ALUMÍNIO (UN)

MAO DE OBRA		FONTE	UNID	COEFICIENTE	PREÇO UNITÁRIO	TOTAL
I0042	AJUDANTE DE ELETRICISTA	SEINFRA	H	1,50000000	16,77	25,16
I2312	ELETRICISTA	SEINFRA	H	1,50000000	20,77	31,16
TOTAL MAO DE OBRA:						56,32

MATERIAL		FONTE	UNID	COEFICIENTE	PREÇO UNITÁRIO	TOTAL
I8350	LUMINÁRIA DE PISO MÓVEL, CORPO EM ALUMÍNIO, REFLETOR EM ALUM. ANOD. C/ PROTETOR DE VIDRO EM GRADE DE ALUMÍNIO	SEINFRA	UN	1,00000000	53,58	53,58
I8351	LÂMPADA VAPOR METÁLICO DE 70W/220V	SEINFRA	UN	1,00000000	36,04	36,04
I8352	REATOR / IGNITOR	SEINFRA	UN	1,00000000	38,01	38,01
TOTAL MATERIAL:						127,63
VALOR:						183,94

8.5.10. C3579 - QUADRO DE MEDIÇÃO PADRÃO COELCE - PADRÃO POPULAR (UN)

MAO DE OBRA		FONTE	UNID	COEFICIENTE	PREÇO UNITÁRIO	TOTAL
I0042	AJUDANTE DE ELETRICISTA	SEINFRA	H	1,00000000	16,77	16,77
I2312	ELETRICISTA	SEINFRA	H	1,00000000	20,77	20,77
TOTAL MAO DE OBRA:						37,54

MATERIAL		FONTE	UNID	COEFICIENTE	PREÇO UNITÁRIO	TOTAL
I6129	QUADRO MEDIÇÃO PADRÃO COELCE (PADRÃO MUTIRÃO)	SEINFRA	UN	1,00000000	49,39	49,39
TOTAL MATERIAL:						49,39
VALOR:						86,93

8.5.11. C2077 - QUADRO DE DISTRIBUIÇÃO DE LUZ EMBUTIR ATE 6 DIVISÕES, C/BARRAMENTO (UN)

MAO DE OBRA		FONTE	UNID	COEFICIENTE	PREÇO UNITÁRIO	TOTAL
-------------	--	-------	------	-------------	----------------	-------

Emerson Patrick Alves Martins
Engenheiro Civil - CREA/CE 321456
RNT 061528971-9



RELATÓRIO ANALÍTICO - COMPOSIÇÕES DE CUSTOS

OBRA:	CONSTRUÇÃO E REFORMA DE DIVERSAS PRAÇAS - MUNICÍPIO DE ASSARÉ - MAPP 1079	DATA:	15/05/2022	BDI:	27,50%				
DESCRIÇÃO:	CONSTRUÇÃO E REFORMA DE DIVERSAS PRAÇAS - MUNICÍPIO DE ASSARÉ - MAPP 1079	VERSAO:	027.1 COM DESENERAÇÃO	HORA:	83,85%	MES:	47,76%	REF.:	05/2021
LOCAL:	DIVERSAS LOCALIDADES - MUNICÍPIO DE ASSARÉ - CE	SINAPI:	2022/03 COM DESENERAÇÃO	HORA:	83,55%	MES:	47,46%	REF.:	04/2022
CLIENTE:	GOVERNO MUNICIPAL DE ASSARÉ	COMPOSIÇÕES PRÓPRIAS:	0,00%	0,00%	Fis - 000217				

PERMANENTE LICITAÇÃO

I0042	AJUDANTE DE ELETRICISTA	SEINFRA	H	1,20000000	16,77	20,12
I2312	ELETRICISTA	SEINFRA	H	1,20000000	24,92	24,92
TOTAL MAO DE OBRA:						45,04

MATERIAL	FORNTE	UNID	COEFICIENTE	PREÇO UNITÁRIO	TOTAL	
I0193	BARRAMENTO NEUTRO P/ BAIXA TENSÃO	SEINFRA	UN	1,00000000	32,39	32,39
I0194	BARRAMENTO PRINCIPAL P/ BAIXA TENSÃO	SEINFRA	UN	1,00000000	31,86	31,86
I0195	BARRAMENTO TERRA P/ BAIXA TENSÃO	SEINFRA	UN	1,00000000	26,34	26,34
I2412	QUADRO DE DISTRIBUIÇÃO PARA 6 CIRCUITOS	SEINFRA	UN	1,00000000	36,87	36,87
TOTAL MATERIAL:						127,46
VALOR:						172,51

5.12. C1119 - DISJUNTOR TRIPOLAR EM QUADRO DE DISTRIBUIÇÃO 16A (UN)

MAO DE OBRA	FORNTE	UNID	COEFICIENTE	PREÇO UNITÁRIO	TOTAL	
I0042	AJUDANTE DE ELETRICISTA	SEINFRA	H	0,90000000	16,77	15,09
I2312	ELETRICISTA	SEINFRA	H	0,90000000	20,77	18,69
TOTAL MAO DE OBRA:						33,78

MATERIAL	FORNTE	UNID	COEFICIENTE	PREÇO UNITÁRIO	TOTAL	
I1005	DISJUNTOR TRIPOLAR 16A	SEINFRA	UN	1,00000000	51,51	51,51
TOTAL MATERIAL:						51,51
VALOR:						85,30

8.5.13. C1125 - DISJUNTOR TRIPOLAR EM QUADRO DE DISTRIBUIÇÃO 40A (UN)

MAO DE OBRA	FORNTE	UNID	COEFICIENTE	PREÇO UNITÁRIO	TOTAL	
I0042	AJUDANTE DE ELETRICISTA	SEINFRA	H	0,90000000	16,77	15,09
I2312	ELETRICISTA	SEINFRA	H	0,90000000	20,77	18,69
TOTAL MAO DE OBRA:						33,78

MATERIAL	FORNTE	UNID	COEFICIENTE	PREÇO UNITÁRIO	TOTAL	
I1011	DISJUNTOR TRIPOLAR 40A	SEINFRA	UN	1,00000000	51,51	51,51
TOTAL MATERIAL:						51,51
VALOR:						85,30

8.5.14. C0326 - ATERRAMENTO COMPLETO C/ HASTE COPPERWELD 3/4"X 2.40M (UN)

MAO DE OBRA	FORNTE	UNID	COEFICIENTE	PREÇO UNITÁRIO	TOTAL	
I0042	AJUDANTE DE ELETRICISTA	SEINFRA	H	3,50000000	16,77	58,70
I2312	ELETRICISTA	SEINFRA	H	1,50000000	20,77	31,16
TOTAL MAO DE OBRA:						89,86

MATERIAL	FORNTE	UNID	COEFICIENTE	PREÇO UNITÁRIO	TOTAL	
I0338	CABO COBRE NU 25MM2	SEINFRA	M	3,00000000	18,22	54,66
I0421	CAIXA INSPEÇÃO DO TERRA	SEINFRA	UN	1,00000000	51,63	51,63
I0841	CONECTOR PARA HASTE TERRA	SEINFRA	UN	1,00000000	2,59	2,59
I1244	HASTE DE ATERRAMENTO COPPERWELD DE 3/4" x 2.40M	SEINFRA	UN	1,00000000	65,00	65,00
TOTAL MATERIAL:						173,88

Emerson Patrick Alves Martins
Engenheiro Civil - CREA/CE 321456
RNP 061528971-9

RELATÓRIO ANALÍTICO - COMPOSIÇÕES DE CUSTOS						
	OBRA:	CONSTRUÇÃO E REFORMA DE DIVERSAS PRAÇAS - MUNICÍPIO DE ASSARÉ - MAPP 1079	DATA:	15/05/2022	BDI: 27,50%	
	DESCRIÇÃO:	CONSTRUÇÃO E REFORMA DE DIVERSAS PRAÇAS - MUNICÍPIO DE ASSARÉ - MAPP 1079	FONTE	VERSÃO	DIÁRIA	MES
LOCAL:	DIVERSAS LOCALIDADES - MUNICÍPIO DE ASSARÉ - CE	SEINFRA	027.1 COM DESONERAÇÃO	83,85%	47,50%	05/2021
CLIENTE:	GOVERNO MUNICIPAL DE ASSARÉ	SINAPI	2022/03 COM DESONERAÇÃO	83,55%	47,46%	04/2022
			COMPOSIÇÕES PRÓPRIAS	0,00%	0,00%	

COMISSÃO PERMANENTE DE LICITAÇÃO
 000218
 FIs
 VALOR: 263,73

8.5.15. C1803 - MURETA C/TIJOLO MACIÇO, REBOCADA, INCL. FUNDAÇÕES - ABRIGO DO QD DISTRIBUIÇÃO (M2)

MAO DE OBRA		FONTE	UNID	COEFICIENTE	PREÇO UNITÁRIO	TOTAL
12391	PEDREIRO	SEINFRA	H	3,86000000	20,77	80,17
12543	SERVENTE	SEINFRA	H	6,32000000	15,55	98,28
TOTAL MAO DE OBRA:						178,45

MATERIAL		FONTE	UNID	COEFICIENTE	PREÇO UNITÁRIO	TOTAL
10109	AREIA MEDIA	SEINFRA	M3	0,16850000	67,50	11,37
10441	CAL HIDRATADA	SEINFRA	KG	17,90800000	1,10	19,70
10805	CIMENTO PORTLAND	SEINFRA	KG	31,04800000	0,56	17,39
11600	PEDRA DE MÃO (RACHÃO)	SEINFRA	M3	0,13800000	66,06	9,12
12082	TIJOLO MACIÇO COMUM	SEINFRA	UN	174,90000000	0,58	101,44
TOTAL MATERIAL:						159,02
VALOR:						337,47

8.6.1. C1431 - GRAMA EM PLACAS.INCLUSIVE CONSERVAÇÃO (M2)

EQUIPAMENTO		FONTE	UNID	COEFICIENTE	PREÇO UNITÁRIO	TOTAL
10706	CAMINHÃO TANQUE 6.000 l (CHP)	SEINFRA	H	0,00840000	134,84	1,13
10780	TRATOR DE PNEUS (CHP)	SEINFRA	H	0,00090000	97,44	0,09
TOTAL EQUIPAMENTO:						1,22

MAO DE OBRA		FONTE	UNID	COEFICIENTE	PREÇO UNITÁRIO	TOTAL
10037	AJUDANTE	SEINFRA	H	0,24600000	16,77	4,13
TOTAL MAO DE OBRA:						4,13

MATERIAL		FONTE	UNID	COEFICIENTE	PREÇO UNITÁRIO	TOTAL
11225	GRAMA TIPO BATATAIS EM PLACA	SEINFRA	M2	0,90000000	6,42	5,78
12077	TERRA VEGETAL	SEINFRA	M3	0,07500000	107,14	8,04
12294	ÁGUA	SEINFRA	M3	0,04500000	4,63	0,21
TOTAL MATERIAL:						14,03
VALOR:						19,37

8.6.2. C0112 - ARBUSTOS ORNAMENTAIS EM GERAL. C/ ALTURA MÍNIMA DE 50CM (UN)

MAO DE OBRA		FONTE	UNID	COEFICIENTE	PREÇO UNITÁRIO	TOTAL
11277	JARDINEIRO	SEINFRA	H	0,16960000	18,95	3,21
TOTAL MAO DE OBRA:						3,21

MATERIAL		FONTE	UNID	COEFICIENTE	PREÇO UNITÁRIO	TOTAL
10105	ARBUSTO ORNAMENTAL	SEINFRA	UN	1,00000000	34,93	34,93
TOTAL MATERIAL:						34,93
VALOR:						38,14

8.6.3. 98516 - PLANTIO DE PALMEIRA COM ALTURA DE MUDA MENOR OU IGUAL A 2,00 M. AF_05/2018 (UN)

MATERIAL		FONTE	UNID	COEFICIENTE	PREÇO UNITÁRIO	TOTAL
----------	--	-------	------	-------------	----------------	-------

Engenheiro Daniel Alves Martins
 Engenheiro Civil - CREA/CE 121456
 RNP 061528971-9

RELATÓRIO ANALÍTICO - COMPOSIÇÕES DE CUSTOS					
	OBRA:	CONSTRUÇÃO E REFORMA DE DIVERSAS PRAÇAS - MUNICÍPIO DE ASSARÉ - MAPP 1079	DATA : 15/05/2022		BDI : 27,50%
	DESCRIÇÃO:	CONSTRUÇÃO E REFORMA DE DIVERSAS PRAÇAS - MUNICÍPIO DE ASSARÉ - MAPP 1079	FONTE	VERSÃO	HORA
	LOCAL:	DIVERSAS LOCALIDADES - MUNICÍPIO DE ASSARÉ - CE	SEINFRA	027.1 COM DESONERACÃO	83,85%
	CLIENTE:	GOVERNO MUNICIPAL DE ASSARÉ	SINAPI	2022/03 COM DESONERACÃO	83,55%
			COMPOSIÇÕES PRÓPRIAS	0,00%	0,00%

00038641	MUDA DE PALMEIRA, ARECA, H= *1,50* CM	SINAPI	UN	1,00000000	150,86	150,86
					TOTAL MATERIAL:	150,86

SERVICO	FONTE	UNID	COEFICIENTE	PREÇO UNITÁRIO	TOTAL	
88316	SINAPI	H	4,36200000	16,57	72,28	
88441	SINAPI	H	1,09050000	16,32	17,80	
91634	SINAPI	CHP	0,29990000	216,27	64,86	
91635	SINAPI	CHI	1,22520000	38,62	47,32	
					TOTAL SERVICIO:	202,26
					VALOR:	353,08

8.7.1.1. CP-42434 - SIMULADOR DE CAVALGADA TRIPLO, EM TUBO DE ACO CARBONO, PINTURA NO PROCESSO ELETROSTATICO - EQUIPAMENTO DE GINASTICA PARA ACADEMIA AO AR LIVRE / ACADEMIA DA TERCEIRA IDADE - ATI (UN)

MATERIAL	FONTE	UNID	COEFICIENTE	PREÇO UNITÁRIO	TOTAL	
00042434	SINAPI	UN	1,00000000	5.081,97	5.081,97	
					TOTAL MATERIAL:	5.081,97

SERVICO	FONTE	UNID	COEFICIENTE	PREÇO UNITÁRIO	TOTAL	
C0838	SEINFRA	M3	0,12000000	375,33	45,04	
C2784	SEINFRA	M3	0,12000000	41,21	4,95	
C1604	SEINFRA	M3	0,12000000	134,84	16,18	
					TOTAL SERVICIO:	66,17
					VALOR:	5.148,14

8.7.1.2. CP-42433 - SIMULADOR DE CAMINHADA TRIPLO, EM TUBO DE ACO CARBONO, PINTURA NO PROCESSO ELETROSTATICO - EQUIPAMENTO DE GINASTICA PARA ACADEMIA AO AR LIVRE / ACADEMIA DA TERCEIRA IDADE - ATI (UN)

MATERIAL	FONTE	UNID	COEFICIENTE	PREÇO UNITÁRIO	TOTAL	
00042433	SINAPI	UN	1,00000000	4.702,72	4.702,72	
					TOTAL MATERIAL:	4.702,72

SERVICO	FONTE	UNID	COEFICIENTE	PREÇO UNITÁRIO	TOTAL	
C0838	SEINFRA	M3	0,12000000	375,33	45,04	
C2784	SEINFRA	M3	0,12000000	41,21	4,95	
C1604	SEINFRA	M3	0,12000000	134,84	16,18	
					TOTAL SERVICIO:	66,17
					VALOR:	4.768,89

8.7.1.3. CP-42429 - ESQUI TRIPLO, EM TUBO DE ACO CARBONO, PINTURA NO PROCESSO ELETROSTATICO - EQUIPAMENTO DE GINASTICA PARA ACADEMIA AO AR LIVRE / ACADEMIA DA TERCEIRA IDADE - ATI (UN)

MATERIAL	FONTE	UNID	COEFICIENTE	PREÇO UNITÁRIO	TOTAL
----------	-------	------	-------------	----------------	-------

Emerson P. ...
Engenheiro Civil - CREA 121456
RNP 06 528971-9

**RELATÓRIO ANALÍTICO - COMPOSIÇÕES DE CUSTOS**

OBRA:	CONSTRUÇÃO E REFORMA DE DIVERSAS PRAÇAS - MUNICÍPIO DE ASSARÉ - MAPP 1079	DATA:	15/05/2022	BDI:	27,50%
DESCRIÇÃO:	CONSTRUÇÃO E REFORMA DE DIVERSAS PRAÇAS - MUNICÍPIO DE ASSARÉ - MAPP 1079	FONTE	SEINFRA	VERSÃO	027.1 COM DESONERAÇÃO
LOCAL:	DIVERSAS LOCALIDADES - MUNICÍPIO DE ASSARÉ - CE	SINAPI	2022/03 COM DESONERAÇÃO	HORA	83,85%
CLIENTE:	GOVERNO MUNICIPAL DE ASSARÉ		COMPOSIÇÕES PRÓPRIAS	MES	47,48%
				REF.	05/2021
					04/2022

COMISSÃO PERMANENTE DE LICITAÇÃO
Fis 000220

00042429	ESQUI TRIPLO, EM TUBO DE AÇO CARBONO, PINTURA NO PROCESSO ELETROSTÁTICO - EQUIPAMENTO DE GINÁSTICA PARA ACADEMIA AO AR LIVRE / ACADEMIA DA TERCEIRA IDADE - ATI	SINAPI	UN	1,00000000	5.916,32	5.916,32
					TOTAL MATERIAL:	5.916,32

SERVICO	FONTE	UNID	COEFICIENTE	PREÇO UNITÁRIO	TOTAL	
C0838	CONCRETO P/VIBR., FCK 10 MPa COM AGREGADO ADQUIRIDO	SEINFRA	M3	0,12000000	375,33	45,04
C2784	ESCAVAÇÃO MANUAL SOLO DE 1A.CAT. PROF. ATÉ 1.50m	SEINFRA	M3	0,12000000	41,21	4,95
C1604	LANÇAMENTO E APLICAÇÃO DE CONCRETO S/ ELEVAÇÃO	SEINFRA	M3	0,12000000	134,84	16,18
					TOTAL SERVICIO:	66,17
					VALOR:	5.982,49

8.7.1.4. C3297 - PLACA DE REGULAMENTAÇÃO/ADVERTÊNCIA REFLETIVA EM AÇO GALVANIZADO C/PELÍCULA ANTI-PICHANTE (M2)

EQUIPAMENTO	FONTE	UNID	COEFICIENTE	PREÇO UNITÁRIO	TOTAL	
I0581	CAMINHÃO C/CARROCERIA DE MADEIRA HP 136 (CHI)	SEINFRA	H	0,90000000	43,86	39,47
I0703	CAMINHÃO C/CARROCERIA DE MADEIRA HP 136 (CHP)	SEINFRA	H	0,10000000	127,88	12,79
					TOTAL EQUIPAMENTO:	52,26

MAO DE OBRA	FONTE	UNID	COEFICIENTE	PREÇO UNITÁRIO	TOTAL	
I0498	CARPINTEIRO	SEINFRA	H	0,10000000	20,77	2,08
I2543	SERVENTE	SEINFRA	H	1,00000000	15,55	15,55
					TOTAL MAO DE OBRA:	17,63

MATERIAL	FONTE	UNID	COEFICIENTE	PREÇO UNITÁRIO	TOTAL	
I0198	PONTALETE / BARROTE DE 3"x3" - APARELHADO	SEINFRA	M	3,00000000	17,33	51,99
I2525	PARAFUSO C/PORCA E ARRUELA DE 1/4X1 1/2"	SEINFRA	UN	2,00000000	0,48	0,96
I2526	PARAFUSO C/PORCA E ARRUELA DE 5/16X3 1/2"	SEINFRA	UN	3,00000000	0,83	2,49
I2542	TRAVESSA DE MADEIRA C/SECAO DE 3"x1 1/2"	SEINFRA	M	1,00000000	8,22	8,22
I2573	PLACA REFLETIVA DE AÇO GALVANIZADO C/PELICULA ANTI-PICHANTE	SEINFRA	M2	1,00000000	571,73	571,73
					TOTAL MATERIAL:	635,39

SERVICO	FONTE	UNID	COEFICIENTE	PREÇO UNITÁRIO	TOTAL	
C3268	CONCRETO P/VIBR., FCK=10MPa COM AGREGADO PRODUZIDO (S/TRANSP.)	SEINFRA	M3	0,01800000	337,08	6,07
					TOTAL SERVICIO:	6,07
					VALOR:	711,35

8.7.2.1. C3611 - BANCO DE MADEIRA C/ASSENTO FIXADO EM CONCRETO E ENCOSTO FIXADO EM TUBO DE AÇO GALVANIZADO 3" (MÓDULO DE 2,60M) (UN)

MAO DE OBRA	FONTE	UNID	COEFICIENTE	PREÇO UNITÁRIO	TOTAL	
I0046	AJUDANTE DE SERRALHEIRO	SEINFRA	H	1,00000000	16,77	16,77
I0498	CARPINTEIRO	SEINFRA	H	1,00000000	20,77	20,77
I1858	SERRALHEIRO	SEINFRA	H	2,00000000	20,77	41,54
					TOTAL MAO DE OBRA:	79,08

MATERIAL	FONTE	UNID	COEFICIENTE	PREÇO UNITÁRIO	TOTAL	
I0532	CHAPA DE AÇO FINA 3/16" (4,75MM - 38,00KG/M2)	SEINFRA	M2	0,06000000	268,28	16,10
I0794	CHUMBADOR TIPO PARABOLTS 3/8 X 3 1/2"	SEINFRA	UN	8,00000000	3,37	26,96
I1584	PARAFUSO PARA MADEIRA CABEÇA CHATA 3.8 X 30MM	SEINFRA	UN	4,00000000	0,06	0,24

Emerson Patrício Alves Martins
Engenheiro Civil - CREA 21456
RNP 061528971-9



RELATÓRIO ANALÍTICO - COMPOSIÇÕES DE CUSTOS

OBRA:	CONSTRUÇÃO E REFORMA DE DIVERSAS PRAÇAS - MUNICÍPIO DE ASSARÉ - MAPP 1079	DATA:	15/05/2022
DESCRIÇÃO:	CONSTRUÇÃO E REFORMA DE DIVERSAS PRAÇAS - MUNICÍPIO DE ASSARÉ - MAPP 1079	COMISSÃO PERMANENTE DE LICITAÇÃO	000221
LOCAL:	DIVERSAS LOCALIDADES - MUNICÍPIO DE ASSARÉ - CE	SEINFRA	027.1 COM DESONERAÇÃO 83,85% 47,76% 05/2021
CLIENTE:	GOVERNO MUNICIPAL DE ASSARÉ	SINAPI	2022/03 COM DESONERAÇÃO 83,55% 47,46% 04/2022
		COMPOSIÇÕES PRÓPRIAS	0,00% 0,00%

ITEM	DESCRIÇÃO	UNID	QUANTIDADE	VALOR UNITÁRIO	VALOR TOTAL
I1589	PARAFUSO PARA MADEIRA COM CABEÇA REDONDA 5X38	UN	16,00000000	0,20	3,20
I2173	TUBO AÇO GALVANIZADO DE 80MM (3')	M	1,85000000	118,61	219,43
I6681	PRANCHA DE MADEIRA MAÇARANDUBA (2,15X0,25X0,05)m	UN	1,00000000	143,08	143,08
I6682	PRANCHA DE MADEIRA MAÇARANDUBA (2,15X0,20X0,05)m	UN	2,00000000	112,50	225,00
TOTAL MATERIAL:					634,01

SERVICO	DESCRIÇÃO	UNID	COEFICIENTE	PREÇO UNITÁRIO	TOTAL
C0836	CONCRETO NÃO ESTRUTURAL PREPARO MANUAL	M3	0,22000000	404,80	89,06
C1256	ESCAVAÇÃO MANUAL CAMPO ABERTO EM TERRA ATÉ 2M	M3	0,05000000	45,56	2,28
C1279	ESMALTE DUAS DEMÃOS EM ESQUADRIAS DE FERRO	M2	0,23000000	37,76	8,68
C1399	FORMA PLANA CHAPA COMPENSADA PLASTIFICADA, ESP.= 12mm UTIL. 5X	M2	0,93000000	95,91	89,20
C1603	LANÇAMENTO E APLICAÇÃO DE CONCRETO C/ ELEVAÇÃO	M3	0,22000000	228,25	50,22
C2667	VERNIZ 3 DEMÃOS EM ESQUADRIAS DE MADEIRA	M2	3,50000000	21,75	76,12
TOTAL SERVICOS:					315,57

VALOR: 1.028,65

8.7.2.2. C3451 - LIXEIRA EM FIBRA DE VIDRO CAP.=40L E DIAM.=35CM (UN)

MAO DE OBRA	DESCRIÇÃO	UNID	COEFICIENTE	PREÇO UNITÁRIO	TOTAL
I2391	PEDREIRO	H	1,50000000	20,77	31,16
I2543	SERVENTE	H	1,50000000	15,55	23,32
TOTAL MAO DE OBRA:					54,49

MATERIAL	DESCRIÇÃO	UNID	COEFICIENTE	PREÇO UNITÁRIO	TOTAL
I0974	LIXEIRA EM FIBRA DE VIDRO CAP.=40L E DIAM.=35cm	UN	1,00000000	221,00	221,00
TOTAL MATERIAL:					221,00

SERVICO	DESCRIÇÃO	UNID	COEFICIENTE	PREÇO UNITÁRIO	TOTAL
C0839	CONCRETO P/VIBR., FCK 13.5 MPa COM AGREGADO ADQUIRIDO	M3	0,03000000	389,48	11,68
C1604	LANÇAMENTO E APLICAÇÃO DE CONCRETO S/ ELEVAÇÃO	M3	0,03000000	134,84	4,05
TOTAL SERVICOS:					15,73

VALOR: 291,21

8.7.2.3. C3506 - GUARDA CORPO C/ CORRIMÃO EM TUBO DE AÇO GALVANIZADO 2" (M)

MAO DE OBRA	DESCRIÇÃO	UNID	COEFICIENTE	PREÇO UNITÁRIO	TOTAL
I0121	ARMADOR/FERREIRO	H	1,30000000	20,77	27,00
I2391	PEDREIRO	H	1,30000000	20,77	27,00
TOTAL MAO DE OBRA:					54,00

MATERIAL	DESCRIÇÃO	UNID	COEFICIENTE	PREÇO UNITÁRIO	TOTAL
I0876	COTOVELO AÇO GALVANIZADO DE 2"	UN	0,20000000	37,65	7,53
I1950	TE AÇO GALVANIZADO DE 2"	UN	0,60000000	50,05	30,03
I2171	TUBO AÇO GALVANIZADO DE 50MM (2')	M	2,70000000	71,02	191,75
I6234	CRUZETA AÇO GALVANIZADO 2"	UN	0,40000000	79,91	31,96
TOTAL MATERIAL:					261,27

VALOR: 315,28

Emerson Patric Alves Martins
Engenheiro Civil - CREA/CE 321466
RNP 061328971-9



RELATÓRIO ANALÍTICO - COMPOSIÇÕES DE CUSTOS

OBRA:	CONSTRUÇÃO E REFORMA DE DIVERSAS PRAÇAS - MUNICÍPIO DE ASSARÉ - MAPP 1079	DATA :	15/05/2022	BDI:	27,50%	
DESCRIÇÃO:	CONSTRUÇÃO E REFORMA DE DIVERSAS PRAÇAS - MUNICÍPIO DE ASSARÉ - MAPP 1079	FONTE	VERSÃO	HORA	MES	REF.
LOCAL:	DIVERSAS LOCALIDADES - MUNICÍPIO DE ASSARÉ - CE	SEINFRA	027.1 COM DESONERAÇÃO	83,85%	47,76%	05/2021
CLIENTE:	GOVERNO MUNICIPAL DE ASSARÉ	SINAPI	2022/03 COM DESONERAÇÃO	83,55%	47,48%	04/2022
			COMPOSIÇÕES PRÓPRIAS	0,60%	0,00%	

COMPROVANTE DE LICITAÇÃO
009222
Fis. _____

8.8.1. C3447 - LIMPEZA DE PISO EM ÁREA URBANIZADA (M2)

MAO DE OBRA		FONTE	UNID	COEFICIENTE	PREÇO UNITÁRIO	TOTAL
I2543	SERVENTE	SEINFRA	H	0,07500000	15,55	1,17
TOTAL MAO DE OBRA:						1,17
VALOR:						1,17

9.1. ADM % - ADMINISTRAÇÃO DA OBRA (%)

VALOR:	416,26
--------	--------

Emerson Patrick Alves Martins
Engenheiro Civil - CREAV/CE 321456
RNP 061528971-9

RELATÓRIO ANALÍTICO - COMPOSIÇÕES PRÓPRIAS							
	OBRA:	CONSTRUÇÃO E REFORMA DE DIVERSAS PRAÇAS - MUNICÍPIO DE ASSARÉ - MAPP 1079	DATA:	15/05/2022	BDI: 27,88%		
	DESCRIÇÃO:	CONSTRUÇÃO E REFORMA DE DIVERSAS PRAÇAS - MUNICÍPIO DE ASSARÉ - MAPP 1079	FONTE	VERSÃO	HORA	MES	REF.
	LOCAL:	DIVERSAS LOCALIDADES - MUNICÍPIO DE ASSARÉ - CE	SEINFRA	027.1 COM DESONERACÃO	83,85%	47,76%	05/2021
	CLIENTE:	GOVERNO MUNICIPAL DE ASSARÉ	SINAPI	2022/03 COM DESONERACÃO	83,55%	47,46%	04/2022
			COMPOSIÇÕES PRÓPRIAS	0,00%	0,00%		

C4983 - BRAÇO METÁLICO PARA 04 LUMINÁRIAS C/ NÚCLEO PARA POSTE DE CONCRETO (UN)

MAO DE OBRA		FONTE	UNID	COEFICIENTE	PREÇO UNITÁRIO	TOTAL
10042	AJUDANTE DE ELETRICISTA	SEINFRA	H	3,20000000	16,77	53,66
12312	ELETRICISTA	SEINFRA	H	9,20000000	20,77	191,08
TOTAL MAO DE OBRA:						244,74

MATERIAL		FONTE	UNID	COEFICIENTE	PREÇO UNITÁRIO	TOTAL
10277	BRAÇO METALICO DE 3/4", P/ POSTE DE CONCRETO	SEINFRA	UN	4,00000000	24,63	98,52
16796	CABO POLIFÁSICO - 4 X 2,5MM	SEINFRA	M	12,00000000	6,80	81,60
10501	CELULA FOTOELÉTRICA P/ LÂMPADA 400W, C/ SUPORTE	SEINFRA	UN	1,00000000	34,90	34,90
16799	NÚCLEO P/04 LUMINÁRIAS FAB. REEME REF.:ZE-157 OU SIMILAR	SEINFRA	UN	1,00000000	129,92	129,92
TOTAL MATERIAL:						344,94
VALOR:						589,68

C3627 - LUMINARIA DE LED PARA ILUMINACAO PUBLICA, DE 98 W ATE 137 W, INVOLUCRO EM ALUMINIO OU ACO INOX (COLETADO CAIXA) (UN)

MAO DE OBRA		FONTE	UNID	COEFICIENTE	PREÇO UNITÁRIO	TOTAL
10042	AJUDANTE DE ELETRICISTA	SEINFRA	H	2,00000000	16,77	33,54
12312	ELETRICISTA	SEINFRA	H	2,00000000	20,77	41,54
TOTAL MAO DE OBRA:						75,08

MATERIAL		FONTE	UNID	COEFICIENTE	PREÇO UNITÁRIO	TOTAL
00042243	LUMINARIA DE LED PARA ILUMINACAO PUBLICA, DE 98 W ATE 137 W, INVOLUCRO EM ALUMINIO OU ACO INOX	SINAPI	UN	1,00000000	628,37	628,37
TOTAL MATERIAL:						628,37
VALOR:						703,45

CP-42428 - ALONGADOR COM TRES ALTURAS, EM TUBO DE ACO CARBONO, PINTURA NO PROCESSO ELETROSTATICO - EQUIPAMENTO DE GINASTICA PARA ACADEMIA AO AR LIVRE / ACADEMIA DA TERCEIRA IDADE - ATI (UN)

MATERIAL		FONTE	UNID	COEFICIENTE	PREÇO UNITÁRIO	TOTAL
00042428	ALONGADOR COM TRES ALTURAS, EM TUBO DE ACO CARBONO, PINTURA NO PROCESSO ELETROSTATICO - EQUIPAMENTO DE GINASTICA PARA ACADEMIA AO AR LIVRE / ACADEMIA DA TERCEIRA IDADE - ATI	SINAPI	UN	1,00000000	2.230,00	2.230,00
TOTAL MATERIAL:						2.230,00

SERVICO		FONTE	UNID	COEFICIENTE	PREÇO UNITÁRIO	TOTAL
C0838	CONCRETO P/VIBR., FCK 10 MPa COM AGREGADO ADQUIRIDO	SEINFRA	M3	0,12000000	375,33	45,04
C2784	ESCAVAÇÃO MANUAL SOLO DE 1A.CAT. PROF. ATÉ 1.50m	SEINFRA	M3	0,12000000	41,21	4,95
C1604	LANÇAMENTO E APLICAÇÃO DE CONCRETO S/ ELEVAÇÃO	SEINFRA	M3	0,12000000	134,84	16,18
TOTAL SERVICOS:						66,17
VALOR:						2.296,17

CP-42434 - SIMULADOR DE CAVALGADA TRIPLO, EM TUBO DE ACO CARBONO, PINTURA NO PROCESSO ELETROSTATICO - EQUIPAMENTO DE GINASTICA PARA ACADEMIA AO AR LIVRE / ACADEMIA DA TERCEIRA IDADE - ATI (UN)

MATERIAL		FONTE	UNID	COEFICIENTE	PREÇO UNITÁRIO	TOTAL
----------	--	-------	------	-------------	----------------	-------

Emerson Patrick Alves Martins
Engenheiro Civil - CREA/CE 021456
RNP 061526971-9



RELATÓRIO ANALÍTICO - COMPOSIÇÕES PRÓPRIAS

OBRA:	CONSTRUÇÃO E REFORMA DE DIVERSAS PRAÇAS - MUNICÍPIO DE ASSARÉ - MAPP 1079	DATA: 15/05/2022	BDI: 27,50%			
DESCRIÇÃO:	CONSTRUÇÃO E REFORMA DE DIVERSAS PRAÇAS - MUNICÍPIO DE ASSARÉ - MAPP 1079	FONTE	VERSÃO	HORA	MES	REF.
LOCAL:	DIVERSAS LOCALIDADES - MUNICÍPIO DE ASSARÉ - CE	SEINFRA	027.1 COM DESONERAÇÃO	83,85%	05/2021	05/2021
CLIENTE:	GOVERNO MUNICIPAL DE ASSARÉ	SINAPI	2022/03 COM DESONERAÇÃO	83,55%	04/2022	04/2022
			COMPOSIÇÕES PRÓPRIAS	0,00%	0,00%	

COMISSÃO PERMANENTE DE LICITAÇÃO
Fls. 003224

00042434	SIMULADOR DE CAVALGADA TRIPLO, EM TUBO DE ACO CARBONO, PINTURA NO PROCESSO ELETROSTATICO - EQUIPAMENTO DE GINASTICA PARA ACADEMIA AO AR LIVRE / ACADEMIA DA TERCEIRA IDADE - ATI	SINAPI	UN	1,00000000	5.081,97	5.081,97
					TOTAL MATERIAL:	5.081,97

SERVICO	FONTE	UNID	COEFICIENTE	PREÇO UNITÁRIO	TOTAL	
C0838	CONCRETO P/VIBR., FCK 10 MPa COM AGREGADO ADQUIRIDO	SEINFRA	M3	0,12000000	375,33	45,04
C2784	ESCAVAÇÃO MANUAL SOLO DE 1A.CAT. PROF. ATÉ 1.50m	SEINFRA	M3	0,12000000	41,21	4,95
C1604	LANÇAMENTO E APLICAÇÃO DE CONCRETO S/ ELEVAÇÃO	SEINFRA	M3	0,12000000	134,84	16,18
					TOTAL SERVICIO:	66,17
					VALOR:	5.148,14

CP-42432 - ROTACAO DIAGONAL DUPLA, APARELHO TRIPLO, EM TUBO DE ACO CARBONO, PINTURA NO PROCESSO ELETROSTATICO - EQUIPAMENTO DE GINASTICA PARA ACADEMIA AO AR LIVRE / ACADEMIA DA TERCEIRA IDADE - ATI (UN)

MATERIAL	FONTE	UNID	COEFICIENTE	PREÇO UNITÁRIO	TOTAL	
00042432	ROTACAO DIAGONAL DUPLA, APARELHO TRIPLO, EM TUBO DE ACO CARBONO, PINTURA NO PROCESSO ELETROSTATICO - EQUIPAMENTO DE GINASTICA PARA ACADEMIA AO AR LIVRE / ACADEMIA DA TERCEIRA IDADE - ATI	SINAPI	UN	1,00000000	2.380,86	2.380,86
					TOTAL MATERIAL:	2.380,86

SERVICO	FONTE	UNID	COEFICIENTE	PREÇO UNITÁRIO	TOTAL	
C0838	CONCRETO P/VIBR., FCK 10 MPa COM AGREGADO ADQUIRIDO	SEINFRA	M3	0,12000000	375,33	45,04
C2784	ESCAVAÇÃO MANUAL SOLO DE 1A.CAT. PROF. ATÉ 1.50m	SEINFRA	M3	0,12000000	41,21	4,95
C1604	LANÇAMENTO E APLICAÇÃO DE CONCRETO S/ ELEVAÇÃO	SEINFRA	M3	0,12000000	134,84	16,18
					TOTAL SERVICIO:	66,17
					VALOR:	2.447,03

CP-42433 - SIMULADOR DE CAMINHADA TRIPLO, EM TUBO DE ACO CARBONO, PINTURA NO PROCESSO ELETROSTATICO - EQUIPAMENTO DE GINASTICA PARA ACADEMIA AO AR LIVRE / ACADEMIA DA TERCEIRA IDADE - ATI (UN)

MATERIAL	FONTE	UNID	COEFICIENTE	PREÇO UNITÁRIO	TOTAL	
00042433	SIMULADOR DE CAMINHADA TRIPLO, EM TUBO DE ACO CARBONO, PINTURA NO PROCESSO ELETROSTATICO - EQUIPAMENTO DE GINASTICA PARA ACADEMIA AO AR LIVRE / ACADEMIA DA TERCEIRA IDADE - ATI	SINAPI	UN	1,00000000	4.702,72	4.702,72
					TOTAL MATERIAL:	4.702,72

SERVICO	FONTE	UNID	COEFICIENTE	PREÇO UNITÁRIO	TOTAL	
C0838	CONCRETO P/VIBR., FCK 10 MPa COM AGREGADO ADQUIRIDO	SEINFRA	M3	0,12000000	375,33	45,04
C2784	ESCAVAÇÃO MANUAL SOLO DE 1A.CAT. PROF. ATÉ 1.50m	SEINFRA	M3	0,12000000	41,21	4,95
C1604	LANÇAMENTO E APLICAÇÃO DE CONCRETO S/ ELEVAÇÃO	SEINFRA	M3	0,12000000	134,84	16,18
					TOTAL SERVICIO:	66,17
					VALOR:	4.768,89

CP-42429 - ESQUI TRIPLO, EM TUBO DE ACO CARBONO, PINTURA NO PROCESSO ELETROSTATICO - EQUIPAMENTO DE GINASTICA PARA ACADEMIA AO AR LIVRE / ACADEMIA DA TERCEIRA IDADE - ATI (UN)

MATERIAL	FONTE	UNID	COEFICIENTE	PREÇO UNITÁRIO	TOTAL	
00042429	ESQUI TRIPLO, EM TUBO DE ACO CARBONO, PINTURA NO PROCESSO ELETROSTATICO - EQUIPAMENTO DE GINASTICA PARA ACADEMIA AO AR LIVRE / ACADEMIA DA TERCEIRA IDADE - ATI	SINAPI	UN	1,00000000	5.916,32	5.916,32
					TOTAL MATERIAL:	5.916,32

Emerson Rick Alves Martins
Engenheiro Civil - CREA/CE 321556
RNP 061528971-9

RELATÓRIO ANALÍTICO - COMPOSIÇÕES PRÓPRIAS					
	OBRA:	CONSTRUÇÃO E REFORMA DE DIVERSAS PRAÇAS - MUNICÍPIO DE ASSARÉ - MAPP 1079	DATA:	15/05/2022	BDI: 27,50%
	DESCRIÇÃO:	CONSTRUÇÃO E REFORMA DE DIVERSAS PRAÇAS - MUNICÍPIO DE ASSARÉ - MAPP 1079	FONTE	VERSÃO	REF. MES
	LOCAL:	DIVERSAS LOCALIDADES - MUNICÍPIO DE ASSARÉ - CE	SEINFRA	027.1 COM DESONERAÇÃO	83,85% 87,76% 05/2021
	CLIENTE:	GOVERNO MUNICIPAL DE ASSARÉ	SINAPI	2022/03 COM DESONERAÇÃO	83,55% 47,46% 04/2022
			COMPOSIÇÕES PRÓPRIAS 0,00% 0,00%		

SERVICO	FONTE	UNID	COEFICIENTE	PREÇO UNITÁRIO	TOTAL	
C0838	CONCRETO P/VIBR., FCK 10 MPa COM AGREGADO ADQUIRIDO	SEINFRA	M3	0,12000000	375,33	45,04
C2784	ESCAVAÇÃO MANUAL SOLO DE 1A.CAT. PROF. ATÉ 1.50m	SEINFRA	M3	0,12000000	41,21	4,95
C1604	LANÇAMENTO E APLICAÇÃO DE CONCRETO S/ ELEVAÇÃO	SEINFRA	M3	0,12000000	134,84	16,18
TOTAL SERVIÇO:					66,17	
VALOR:					5.982,49	

C4983 - BRAÇO METÁLICO PARA 04 LUMINÁRIAS C/ NÚCLEO PARA POSTE DE CONCRETO (UN)

MAO DE OBRA	FONTE	UNID	COEFICIENTE	PREÇO UNITÁRIO	TOTAL	
I0042	AJUDANTE DE ELETRICISTA	SEINFRA	H	3,20000000	16,77	53,66
I2312	ELETRICISTA	SEINFRA	H	9,20000000	20,77	191,08
TOTAL MAO DE OBRA:					244,74	
MATERIAL	FONTE	UNID	COEFICIENTE	PREÇO UNITÁRIO	TOTAL	
I0277	BRAÇO METALICO DE 3/4", P/ POSTE DE CONCRETO	SEINFRA	UN	4,00000000	24,63	98,52
I6796	CABO POLIFÁSICO - 4 X 2,5MM	SEINFRA	M	12,00000000	6,80	81,60
I0501	CELULA FOTOELÉTRICA P/ LÂMPADA 400W, C/ SUPORTE	SEINFRA	UN	1,00000000	34,90	34,90
I6799	NÚCLEO P/04 LUMINÁRIAS FAB. REEME REF.:ZE-157 OU SIMILAR	SEINFRA	UN	1,00000000	129,92	129,92
TOTAL MATERIAL:					344,94	
VALOR:					589,68	

C3627 - LUMINARIA DE LED PARA ILUMINACAO PUBLICA, DE 98 W ATE 137 W, INVOLUCRO EM ALUMINIO OU ACO INOX (COLETADO CAIXA) (UN)

MAO DE OBRA	FONTE	UNID	COEFICIENTE	PREÇO UNITÁRIO	TOTAL	
I0042	AJUDANTE DE ELETRICISTA	SEINFRA	H	2,00000000	16,77	33,54
I2312	ELETRICISTA	SEINFRA	H	2,00000000	20,77	41,54
TOTAL MAO DE OBRA:					75,08	
MATERIAL	FONTE	UNID	COEFICIENTE	PREÇO UNITÁRIO	TOTAL	
00042243	LUMINARIA DE LED PARA ILUMINACAO PUBLICA, DE 98 W ATE 137 W, INVOLUCRO EM ALUMINIO OU ACO INOX	SINAPI	UN	1,00000000	628,37	628,37
TOTAL MATERIAL:					628,37	
VALOR:					703,45	

CP-42434 - SIMULADOR DE CAVALGADA TRIPLO, EM TUBO DE ACO CARBONO, PINTURA NO PROCESSO ELETROSTATICO - EQUIPAMENTO DE GINASTICA PARA ACADEMIA AO AR LIVRE / ACADEMIA DA TERCEIRA IDADE - ATI (UN)

MATERIAL	FONTE	UNID	COEFICIENTE	PREÇO UNITÁRIO	TOTAL	
00042434	SIMULADOR DE CAVALGADA TRIPLO, EM TUBO DE ACO CARBONO, PINTURA NO PROCESSO ELETROSTATICO - EQUIPAMENTO DE GINASTICA PARA ACADEMIA AO AR LIVRE / ACADEMIA DA TERCEIRA IDADE - ATI	SINAPI	UN	1,00000000	5.081,97	5.081,97
TOTAL MATERIAL:					5.081,97	
SERVICO	FONTE	UNID	COEFICIENTE	PREÇO UNITÁRIO	TOTAL	
C0838	CONCRETO P/VIBR., FCK 10 MPa COM AGREGADO ADQUIRIDO	SEINFRA	M3	0,12000000	375,33	45,04
C2784	ESCAVAÇÃO MANUAL SOLO DE 1A.CAT. PROF. ATÉ 1.50m	SEINFRA	M3	0,12000000	41,21	4,95
C1604	LANÇAMENTO E APLICAÇÃO DE CONCRETO S/ ELEVAÇÃO	SEINFRA	M3	0,12000000	134,84	16,18
TOTAL SERVIÇO:					66,17	

Emerson P. de A. Alves Martins
Engenheiro Civil - CREA 71.821-456

RNP 061528971-9

RELATÓRIO ANALÍTICO - COMPOSIÇÕES PRÓPRIAS						
	OBRA:	CONSTRUÇÃO E REFORMA DE DIVERSAS PRAÇAS - MUNICÍPIO DE ASSARÉ - MAPP 1079	DATA:	15/05/2022	BDI: 27,50%	
	DESCRIÇÃO:	CONSTRUÇÃO E REFORMA DE DIVERSAS PRAÇAS - MUNICÍPIO DE ASSARÉ - MAPP 1079	FONTE	VERSÃO	HORA	MES
LOCAL:	DIVERSAS LOCALIDADES - MUNICÍPIO DE ASSARÉ - CE	SEINFRA	027.1 COM DESONERAÇÃO	83,85%	47,76%	05/2021
CLIENTE:	GOVERNO MUNICIPAL DE ASSARÉ	SINAPI	2022/03 COM DESONERAÇÃO	83,55%	47,46%	04/2022
			COMPOSIÇÕES PRÓPRIAS	0,00%	0,00%	

VALOR:	5.148,14
--------	----------

CP-42432 - ROTACAO DIAGONAL DUPLA, APARELHO TRIPLO, EM TUBO DE ACO CARBONO, PINTURA NO PROCESSO ELETROSTATICO - EQUIPAMENTO DE GINASTICA PARA ACADEMIA AO AR LIVRE / ACADEMIA DA TERCEIRA IDADE - ATI (UN)

MATERIAL	FONTE	UNID	COEFICIENTE	PREÇO UNITÁRIO	TOTAL	
00042432	ROTACAO DIAGONAL DUPLA, APARELHO TRIPLO, EM TUBO DE ACO CARBONO, PINTURA NO PROCESSO ELETROSTATICO - EQUIPAMENTO DE GINASTICA PARA ACADEMIA AO AR LIVRE / ACADEMIA DA TERCEIRA IDADE - ATI	SINAPI	UN	1,00000000	2.380,86	2.380,86
TOTAL MATERIAL:					2.380,86	

SERVICO	FONTE	UNID	COEFICIENTE	PREÇO UNITÁRIO	TOTAL	
C0838	CONCRETO P/VIBR., FCK 10 MPa COM AGREGADO ADQUIRIDO	SEINFRA	M3	0,12000000	375,33	45,04
C2784	ESCAVAÇÃO MANUAL SOLO DE 1A.CAT. PROF. ATÉ 1.50m	SEINFRA	M3	0,12000000	41,21	4,95
C1604	LANÇAMENTO E APLICAÇÃO DE CONCRETO S/ ELEVAÇÃO	SEINFRA	M3	0,12000000	134,84	16,18
TOTAL SERVIÇO:					66,17	

VALOR:	2.447,03
--------	----------

CP-42433 - SIMULADOR DE CAMINHADA TRIPLO, EM TUBO DE ACO CARBONO, PINTURA NO PROCESSO ELETROSTATICO - EQUIPAMENTO DE GINASTICA PARA ACADEMIA AO AR LIVRE / ACADEMIA DA TERCEIRA IDADE - ATI (UN)

MATERIAL	FONTE	UNID	COEFICIENTE	PREÇO UNITÁRIO	TOTAL	
00042433	SIMULADOR DE CAMINHADA TRIPLO, EM TUBO DE ACO CARBONO, PINTURA NO PROCESSO ELETROSTATICO - EQUIPAMENTO DE GINASTICA PARA ACADEMIA AO AR LIVRE / ACADEMIA DA TERCEIRA IDADE - ATI	SINAPI	UN	1,00000000	4.702,72	4.702,72
TOTAL MATERIAL:					4.702,72	

SERVICO	FONTE	UNID	COEFICIENTE	PREÇO UNITÁRIO	TOTAL	
C0838	CONCRETO P/VIBR., FCK 10 MPa COM AGREGADO ADQUIRIDO	SEINFRA	M3	0,12000000	375,33	45,04
C2784	ESCAVAÇÃO MANUAL SOLO DE 1A.CAT. PROF. ATÉ 1.50m	SEINFRA	M3	0,12000000	41,21	4,95
C1604	LANÇAMENTO E APLICAÇÃO DE CONCRETO S/ ELEVAÇÃO	SEINFRA	M3	0,12000000	134,84	16,18
TOTAL SERVIÇO:					66,17	

VALOR:	4.768,89
--------	----------

CP-42429 - ESQUI TRIPLO, EM TUBO DE ACO CARBONO, PINTURA NO PROCESSO ELETROSTATICO - EQUIPAMENTO DE GINASTICA PARA ACADEMIA AO AR LIVRE / ACADEMIA DA TERCEIRA IDADE - ATI (UN)

MATERIAL	FONTE	UNID	COEFICIENTE	PREÇO UNITÁRIO	TOTAL	
00042429	ESQUI TRIPLO, EM TUBO DE ACO CARBONO, PINTURA NO PROCESSO ELETROSTATICO - EQUIPAMENTO DE GINASTICA PARA ACADEMIA AO AR LIVRE / ACADEMIA DA TERCEIRA IDADE - ATI	SINAPI	UN	1,00000000	5.916,32	5.916,32
TOTAL MATERIAL:					5.916,32	

SERVICO	FONTE	UNID	COEFICIENTE	PREÇO UNITÁRIO	TOTAL	
C0838	CONCRETO P/VIBR., FCK 10 MPa COM AGREGADO ADQUIRIDO	SEINFRA	M3	0,12000000	375,33	45,04
C2784	ESCAVAÇÃO MANUAL SOLO DE 1A.CAT. PROF. ATÉ 1.50m	SEINFRA	M3	0,12000000	41,21	4,95
C1604	LANÇAMENTO E APLICAÇÃO DE CONCRETO S/ ELEVAÇÃO	SEINFRA	M3	0,12000000	134,84	16,18
TOTAL SERVIÇO:					66,17	

VALOR:	5.982,49
--------	----------

CP-CARAMANÇÃO - CARAMANÇÃO EM PERGOLADO DE MADEIRA ROLIÇA (EUCALIPTO OU REGIONAL D=15CM E D=10CM), ACABAMENTO EM VERNIZ (UN)

**RELATÓRIO ANALÍTICO - COMPOSIÇÕES PRÓPRIAS**

OBRA:	CONSTRUÇÃO E REFORMA DE DIVERSAS PRAÇAS - MUNICÍPIO DE ASSARÉ - MAPP 1079
DESCRIÇÃO:	CONSTRUÇÃO E REFORMA DE DIVERSAS PRAÇAS - MUNICÍPIO DE ASSARÉ - MAPP 1079
LOCAL:	DIVERSAS LOCALIDADES - MUNICÍPIO DE ASSARÉ - CE
CLIENTE:	GOVERNO MUNICIPAL DE ASSARÉ

DATA:	15/05/2022	BDI:	27,56%	
FORTE	VERSÃO	HORA	MES	REF.
SEINFRA	027.1 COM DESONERAÇÃO	83,85%	47,76%	05/2021
SINAPI	2022/03 COM DESONERAÇÃO	83,55%	47,46%	04/2022
COMPOSIÇÕES PRÓPRIAS		0,00%	0,00%	

COPIA PERMANENTE DE LICITAÇÃO
000227

MAO DE OBRA	FORTE	UNID	COEFICIENTE	PREÇO UNITÁRIO	TOTAL
I0041 AJUDANTE DE CARPINTEIRO	SEINFRA	H	18,00000000	16,77	301,86
I0498 CARPINTEIRO	SEINFRA	H	18,00000000	20,77	373,86
TOTAL MAO DE OBRA:					675,72

MATERIAL	FORTE	UNID	COEFICIENTE	PREÇO UNITÁRIO	TOTAL
I2389 PARAFUSO MAQUINA ZINCADO 5/8 x 14" C/ ARRUELAS/PORCA	SEINFRA	UN	12,00000000	10,96	131,52
I9052 PEÇA DE MADEIRA ROLIÇA (EUCALIPTO OU REGIONAL EQUIVALENTE) D = 10CM (DE 7 ATÉ 11CM), H = 2,20M	SEINFRA	UN	30,00000000	5,32	159,60
I9053 PEÇA DE MADEIRA ROLIÇA (EUCALIPTO OU REGIONAL EQUIVALENTE) D = 12CM (DE 10 ATÉ 15CM), H = 2,20M	SEINFRA	UN	20,00000000	6,02	120,40
TOTAL MATERIAL:					411,52

SERVICO	FORTE	UNID	COEFICIENTE	PREÇO UNITÁRIO	TOTAL
C3272 CONCRETO P/VIBR., FCK=20MPa COM AGREGADO PRODUZIDO (S/TRANSP.)	SEINFRA	M3	0,25600000	382,49	97,92
C2667 VERNIZ 3 DEMÃOS EM ESQUADRIAS DE MADEIRA	SEINFRA	M2	21,76000000	21,75	473,28
TOTAL SERVICO:					571,20
VALOR:					1.658,44

C4983 - BRAÇO METÁLICO PARA 04 LUMINÁRIAS C/ NÚCLEO PARA POSTE DE CONCRETO (UN)

MAO DE OBRA	FORTE	UNID	COEFICIENTE	PREÇO UNITÁRIO	TOTAL
I0042 AJUDANTE DE ELETRICISTA	SEINFRA	H	3,20000000	16,77	53,66
I2312 ELETRICISTA	SEINFRA	H	9,20000000	20,77	191,08
TOTAL MAO DE OBRA:					244,74

MATERIAL	FORTE	UNID	COEFICIENTE	PREÇO UNITÁRIO	TOTAL
I0277 BRAÇO METALICO DE 3/4", P/ POSTE DE CONCRETO	SEINFRA	UN	4,00000000	24,63	98,52
I6796 CABO POLIFÁSICO - 4 X 2,5MM	SEINFRA	M	12,00000000	6,80	81,60
I0501 CELULA FOTOELÉTRICA P/ LÂMPADA 400W, C/ SUPORTE	SEINFRA	UN	1,00000000	34,90	34,90
I6799 NÚCLEO P/04 LUMINÁRIAS FAB. REEME REF.:ZE-157 OU SIMILAR	SEINFRA	UN	1,00000000	129,92	129,92
TOTAL MATERIAL:					344,94
VALOR:					589,68

C3627 - LUMINARIA DE LED PARA ILUMINACAO PUBLICA, DE 98 W ATE 137 W, INVOLUCRO EM ALUMINIO OU ACO INOX (COLETADO CAIXA) (UN)

MAO DE OBRA	FORTE	UNID	COEFICIENTE	PREÇO UNITÁRIO	TOTAL
I0042 AJUDANTE DE ELETRICISTA	SEINFRA	H	2,00000000	16,77	33,54
I2312 ELETRICISTA	SEINFRA	H	2,00000000	20,77	41,54
TOTAL MAO DE OBRA:					75,08

MATERIAL	FORTE	UNID	COEFICIENTE	PREÇO UNITÁRIO	TOTAL
00042243 LUMINARIA DE LED PARA ILUMINACAO PUBLICA, DE 98 W ATE 137 W, INVOLUCRO EM ALUMINIO OU ACO INOX	SINAPI	UN	1,00000000	628,37	628,37
TOTAL MATERIAL:					628,37
VALOR:					703,45

CP-42434 - SIMULADOR DE CAVALGADA TRIPLO, EM TUBO DE ACO CARBONO, PINTURA NO PROCESSO ELETROSTATICO - EQUIPAMENTO DE GINASTICA PARA ACADEMIA AO AR LIVRE / ACADEMIA DA TERCEIRA IDADE - ATI (UN)

MATERIAL	FORTE	UNID	COEFICIENTE	PREÇO UNITÁRIO	TOTAL
----------	-------	------	-------------	----------------	-------

Engenharia Civil - CREA 117950
RNP 06152871-9

RELATÓRIO ANALÍTICO - COMPOSIÇÕES PRÓPRIAS					
	OBRA:	CONSTRUÇÃO E REFORMA DE DIVERSAS PRAÇAS - MUNICÍPIO DE ASSARÉ - MAPP 1079	DATA : 15/05/2022		BDI : 27,50%
	DESCRIÇÃO:	CONSTRUÇÃO E REFORMA DE DIVERSAS PRAÇAS - MUNICÍPIO DE ASSARÉ - MAPP 1079	FONTE	VERSÃO	HORA
	LOCAL:	DIVERSAS LOCALIDADES - MUNICÍPIO DE ASSARÉ - CE	SEINFRA	027.1 COM DESONERACÃO	83,85%
	CLIENTE:	GOVERNO MUNICIPAL DE ASSARÉ	SINAPI	2022/03 COM DESONERACÃO	47,76%
			COMPOSIÇÕES PRÓPRIAS	000223	REF. 05/2021

00042434	SIMULADOR DE CAVALGADA TRIPLO, EM TUBO DE AÇO CARBONO, PINTURA NO PROCESSO ELETROSTÁTICO - EQUIPAMENTO DE GINÁSTICA PARA ACADEMIA AO AR LIVRE / ACADEMIA DA TERCEIRA IDADE - ATI	SINAPI	UN	1,00000000	5.081,97	5.081,97
					TOTAL MATERIAL:	5.081,97

SERVICO	FONTE	UNID	COEFICIENTE	PREÇO UNITÁRIO	TOTAL	
C0838	CONCRETO P/VIBR., FCK 10 MPa COM AGREGADO ADQUIRIDO	SEINFRA	M3	0,12000000	375,33	45,04
C2784	ESCAVAÇÃO MANUAL SOLO DE 1A.CAT. PROF. ATÉ 1.50m	SEINFRA	M3	0,12000000	41,21	4,95
C1604	LANÇAMENTO E APLICAÇÃO DE CONCRETO S/ ELEVAÇÃO	SEINFRA	M3	0,12000000	134,84	16,18
					TOTAL SERVICOS:	66,17
					VALOR:	5.148,14

CP-42432 - ROTACAO DIAGONAL DUPLA, APARELHO TRIPLO, EM TUBO DE AÇO CARBONO, PINTURA NO PROCESSO ELETROSTÁTICO - EQUIPAMENTO DE GINÁSTICA PARA ACADEMIA AO AR LIVRE / ACADEMIA DA TERCEIRA IDADE - ATI (UN)

MATERIAL	FONTE	UNID	COEFICIENTE	PREÇO UNITÁRIO	TOTAL	
00042432	ROTACAO DIAGONAL DUPLA, APARELHO TRIPLO, EM TUBO DE AÇO CARBONO, PINTURA NO PROCESSO ELETROSTÁTICO - EQUIPAMENTO DE GINÁSTICA PARA ACADEMIA AO AR LIVRE / ACADEMIA DA TERCEIRA IDADE - ATI	SINAPI	UN	1,00000000	2.380,86	2.380,86
					TOTAL MATERIAL:	2.380,86

SERVICO	FONTE	UNID	COEFICIENTE	PREÇO UNITÁRIO	TOTAL	
C0838	CONCRETO P/VIBR., FCK 10 MPa COM AGREGADO ADQUIRIDO	SEINFRA	M3	0,12000000	375,33	45,04
C2784	ESCAVAÇÃO MANUAL SOLO DE 1A.CAT. PROF. ATÉ 1.50m	SEINFRA	M3	0,12000000	41,21	4,95
C1604	LANÇAMENTO E APLICAÇÃO DE CONCRETO S/ ELEVAÇÃO	SEINFRA	M3	0,12000000	134,84	16,18
					TOTAL SERVICOS:	66,17
					VALOR:	2.447,03

CP-42433 - SIMULADOR DE CAMINHADA TRIPLO, EM TUBO DE AÇO CARBONO, PINTURA NO PROCESSO ELETROSTÁTICO - EQUIPAMENTO DE GINÁSTICA PARA ACADEMIA AO AR LIVRE / ACADEMIA DA TERCEIRA IDADE - ATI (UN)

MATERIAL	FONTE	UNID	COEFICIENTE	PREÇO UNITÁRIO	TOTAL	
00042433	SIMULADOR DE CAMINHADA TRIPLO, EM TUBO DE AÇO CARBONO, PINTURA NO PROCESSO ELETROSTÁTICO - EQUIPAMENTO DE GINÁSTICA PARA ACADEMIA AO AR LIVRE / ACADEMIA DA TERCEIRA IDADE - ATI	SINAPI	UN	1,00000000	4.702,72	4.702,72
					TOTAL MATERIAL:	4.702,72

SERVICO	FONTE	UNID	COEFICIENTE	PREÇO UNITÁRIO	TOTAL	
C0838	CONCRETO P/VIBR., FCK 10 MPa COM AGREGADO ADQUIRIDO	SEINFRA	M3	0,12000000	375,33	45,04
C2784	ESCAVAÇÃO MANUAL SOLO DE 1A.CAT. PROF. ATÉ 1.50m	SEINFRA	M3	0,12000000	41,21	4,95
C1604	LANÇAMENTO E APLICAÇÃO DE CONCRETO S/ ELEVAÇÃO	SEINFRA	M3	0,12000000	134,84	16,18
					TOTAL SERVICOS:	66,17
					VALOR:	4.768,89

CP-42429 - ESQUI TRIPLO, EM TUBO DE AÇO CARBONO, PINTURA NO PROCESSO ELETROSTÁTICO - EQUIPAMENTO DE GINÁSTICA PARA ACADEMIA AO AR LIVRE / ACADEMIA DA TERCEIRA IDADE - ATI (UN)

MATERIAL	FONTE	UNID	COEFICIENTE	PREÇO UNITÁRIO	TOTAL	
00042429	ESQUI TRIPLO, EM TUBO DE AÇO CARBONO, PINTURA NO PROCESSO ELETROSTÁTICO - EQUIPAMENTO DE GINÁSTICA PARA ACADEMIA AO AR LIVRE / ACADEMIA DA TERCEIRA IDADE - ATI	SINAPI	UN	1,00000000	5.916,32	5.916,32
					TOTAL MATERIAL:	5.916,32

Engenheiro Civil - CREA 1521456
RNP 061528971-9



RELATÓRIO ANALÍTICO - COMPOSIÇÕES PRÓPRIAS

PERMANENTE LICITACÃO
000229

OBRA:	CONSTRUÇÃO E REFORMA DE DIVERSAS PRAÇAS - MUNICÍPIO DE ASSARÉ - MAPP 1079	DATA:	15/05/2022	BDI:	27,50%						
DESCRIÇÃO:	CONSTRUÇÃO E REFORMA DE DIVERSAS PRAÇAS - MUNICÍPIO DE ASSARÉ - MAPP 1079	FONTE:	SEINFRA	VERSÃO:	02	HORA:	83,86%	MES:	47,76%	REF.:	09/2021
LOCAL:	DIVERSAS LOCALIDADES - MUNICÍPIO DE ASSARÉ - CE	SINAPI:	2022/03	COM DESONERAÇÃO	83,55%	47,46%	04/2022				
CLIENTE:	GOVERNO MUNICIPAL DE ASSARÉ	COMPOSIÇÕES PRÓPRIAS	0,00%	0,00%							

ASSARÉ-CE

SERVICO	FONTE	UNID	COEFICIENTE	PREÇO UNITÁRIO	TOTAL	
C0838	CONCRETO P/VIBR., FCK 10 MPa COM AGREGADO ADQUIRIDO	SEINFRA	M3	0,12000000	375,33	45,04
C2784	ESCAVAÇÃO MANUAL SOLO DE 1A.CAT. PROF. ATÉ 1.50m	SEINFRA	M3	0,12000000	41,21	4,95
C1604	LANÇAMENTO E APLICAÇÃO DE CONCRETO S/ ELEVAÇÃO	SEINFRA	M3	0,12000000	134,84	16,18
TOTAL SERVIÇO:					66,17	
VALOR:					5.982,49	

C4983 - BRAÇO METÁLICO PARA 04 LUMINÁRIAS C/ NÚCLEO PARA POSTE DE CONCRETO (UN)

MAO DE OBRA	FONTE	UNID	COEFICIENTE	PREÇO UNITÁRIO	TOTAL	
I0042	AJUDANTE DE ELETRICISTA	SEINFRA	H	3,20000000	16,77	53,66
I2312	ELETRICISTA	SEINFRA	H	9,20000000	20,77	191,08
TOTAL MAO DE OBRA:					244,74	

MATERIAL	FONTE	UNID	COEFICIENTE	PREÇO UNITÁRIO	TOTAL	
I0277	BRAÇO METALICO DE 3/4", P/ POSTE DE CONCRETO	SEINFRA	UN	4,00000000	24,63	98,52
I6796	CABO POLIFÁSICO - 4 X 2,5MM	SEINFRA	M	12,00000000	6,80	81,60
I0501	CELULA FOTOELÉTRICA P/ LÂMPADA 400W, C/ SUPORTE	SEINFRA	UN	1,00000000	34,90	34,90
I6799	NÚCLEO P/04 LUMINÁRIAS FAB. REEME REF.:ZE-157 OU SIMILAR	SEINFRA	UN	1,00000000	129,92	129,92
TOTAL MATERIAL:					344,94	
VALOR:					589,68	

C3627 - LUMINARIA DE LED PARA ILUMINACAO PUBLICA, DE 98 W ATE 137 W, INVOLUCRO EM ALUMINIO OU ACO INOX (COLETADO CAIXA) (UN)

MAO DE OBRA	FONTE	UNID	COEFICIENTE	PREÇO UNITÁRIO	TOTAL	
I0042	AJUDANTE DE ELETRICISTA	SEINFRA	H	2,00000000	16,77	33,54
I2312	ELETRICISTA	SEINFRA	H	2,00000000	20,77	41,54
TOTAL MAO DE OBRA:					75,08	

MATERIAL	FONTE	UNID	COEFICIENTE	PREÇO UNITÁRIO	TOTAL	
00042243	LUMINARIA DE LED PARA ILUMINACAO PUBLICA, DE 98 W ATE 137 W, INVOLUCRO EM ALUMINIO OU ACO INOX	SINAPI	UN	1,00000000	628,37	628,37
TOTAL MATERIAL:					628,37	
VALOR:					703,45	

C4983 - BRAÇO METÁLICO PARA 04 LUMINÁRIAS C/ NÚCLEO PARA POSTE DE CONCRETO (UN)

MAO DE OBRA	FONTE	UNID	COEFICIENTE	PREÇO UNITÁRIO	TOTAL	
I0042	AJUDANTE DE ELETRICISTA	SEINFRA	H	3,20000000	16,77	53,66
I2312	ELETRICISTA	SEINFRA	H	9,20000000	20,77	191,08
TOTAL MAO DE OBRA:					244,74	

MATERIAL	FONTE	UNID	COEFICIENTE	PREÇO UNITÁRIO	TOTAL	
I0277	BRAÇO METALICO DE 3/4", P/ POSTE DE CONCRETO	SEINFRA	UN	4,00000000	24,63	98,52
I6796	CABO POLIFÁSICO - 4 X 2,5MM	SEINFRA	M	12,00000000	6,80	81,60
I0501	CELULA FOTOELÉTRICA P/ LÂMPADA 400W, C/ SUPORTE	SEINFRA	UN	1,00000000	34,90	34,90
I6799	NÚCLEO P/04 LUMINÁRIAS FAB. REEME REF.:ZE-157 OU SIMILAR	SEINFRA	UN	1,00000000	129,92	129,92
TOTAL MATERIAL:					344,94	
VALOR:					589,68	

Empresa Pariter Assaré Ltda
Especialidade: C/ - CREAVCE 321456
RNP 041528971-9

RELATÓRIO ANALÍTICO - COMPOSIÇÕES PRÓPRIAS					
	OBRA:	CONSTRUÇÃO E REFORMA DE DIVERSAS PRAÇAS - MUNICÍPIO DE ASSARÉ - MAPP 1079	DATA : 15/05/2022		
	DESCRIÇÃO:	CONSTRUÇÃO E REFORMA DE DIVERSAS PRAÇAS - MUNICÍPIO DE ASSARÉ - MAPP 1079	FONTE	VERSÃO	HORA
	LOCAL:	DIVERSAS LOCALIDADES - MUNICÍPIO DE ASSARÉ - CE	SEINFRA	027.1 COM DESONERAÇÃO	83,85%
	CLIENTE:	GOVERNO MUNICIPAL DE ASSARÉ	SINAPI	2022/03 COM DESONERAÇÃO	47,46%
			COMPOSIÇÕES PRÓPRIAS	0,00%	0,00%

COMPROVANTE PERMANENTE DE LICITAÇÃO
 Fls 000230

C3627 - LUMINARIA DE LED PARA ILUMINACAO PUBLICA, DE 98 W ATE 137 W, INVOLUCRO EM ALUMINIO OU ACO INOX (COLETADO CAIXA) (UN)

MAO DE OBRA	FONTE	UNID	COEFICIENTE	PREÇO UNITÁRIO	TOTAL
10042 AJUDANTE DE ELETRICISTA	SEINFRA	H	2,00000000	16,77	33,54
12312 ELETRICISTA	SEINFRA	H	2,00000000	20,77	41,54
TOTAL MAO DE OBRA:					75,08

MATERIAL	FONTE	UNID	COEFICIENTE	PREÇO UNITÁRIO	TOTAL
00042243 LUMINARIA DE LED PARA ILUMINACAO PUBLICA, DE 98 W ATE 137 W, INVOLUCRO EM ALUMINIO OU ACO INOX	SINAPI	UN	1,00000000	628,37	628,37
TOTAL MATERIAL:					628,37

VALOR: 703,45

CP-42434 - SIMULADOR DE CAVALGADA TRIPLO, EM TUBO DE ACO CARBONO, PINTURA NO PROCESSO ELETROSTATICO - EQUIPAMENTO DE GINASTICA PARA ACADEMIA AO AR LIVRE / ACADEMIA DA TERCEIRA IDADE - ATI (UN)

MATERIAL	FONTE	UNID	COEFICIENTE	PREÇO UNITÁRIO	TOTAL
00042434 SIMULADOR DE CAVALGADA TRIPLO, EM TUBO DE ACO CARBONO, PINTURA NO PROCESSO ELETROSTATICO - EQUIPAMENTO DE GINASTICA PARA ACADEMIA AO AR LIVRE / ACADEMIA DA TERCEIRA IDADE - ATI	SINAPI	UN	1,00000000	5.081,97	5.081,97
TOTAL MATERIAL:					5.081,97

SERVICO	FONTE	UNID	COEFICIENTE	PREÇO UNITÁRIO	TOTAL
C0838 CONCRETO P/VIBR., FCK 10 MPa COM AGREGADO ADQUIRIDO	SEINFRA	M3	0,12000000	375,33	45,04
C2784 ESCAVAÇÃO MANUAL SOLO DE 1A.CAT. PROF. ATÉ 1.50m	SEINFRA	M3	0,12000000	41,21	4,95
C1604 LANÇAMENTO E APLICAÇÃO DE CONCRETO S/ ELEVAÇÃO	SEINFRA	M3	0,12000000	134,84	16,18
TOTAL SERVICO:					66,17

VALOR: 5.148,14

CP-42433 - SIMULADOR DE CAMINHADA TRIPLO, EM TUBO DE ACO CARBONO, PINTURA NO PROCESSO ELETROSTATICO - EQUIPAMENTO DE GINASTICA PARA ACADEMIA AO AR LIVRE / ACADEMIA DA TERCEIRA IDADE - ATI (UN)

MATERIAL	FONTE	UNID	COEFICIENTE	PREÇO UNITÁRIO	TOTAL
00042433 SIMULADOR DE CAMINHADA TRIPLO, EM TUBO DE ACO CARBONO, PINTURA NO PROCESSO ELETROSTATICO - EQUIPAMENTO DE GINASTICA PARA ACADEMIA AO AR LIVRE / ACADEMIA DA TERCEIRA IDADE - ATI	SINAPI	UN	1,00000000	4.702,72	4.702,72
TOTAL MATERIAL:					4.702,72

SERVICO	FONTE	UNID	COEFICIENTE	PREÇO UNITÁRIO	TOTAL
C0838 CONCRETO P/VIBR., FCK 10 MPa COM AGREGADO ADQUIRIDO	SEINFRA	M3	0,12000000	375,33	45,04
C2784 ESCAVAÇÃO MANUAL SOLO DE 1A.CAT. PROF. ATÉ 1.50m	SEINFRA	M3	0,12000000	41,21	4,95
C1604 LANÇAMENTO E APLICAÇÃO DE CONCRETO S/ ELEVAÇÃO	SEINFRA	M3	0,12000000	134,84	16,18
TOTAL SERVICO:					66,17

VALOR: 4.768,89

CP-42429 - ESQUI TRIPLO, EM TUBO DE ACO CARBONO, PINTURA NO PROCESSO ELETROSTATICO - EQUIPAMENTO DE GINASTICA PARA ACADEMIA AO AR LIVRE / ACADEMIA DA TERCEIRA IDADE - ATI (UN)

MATERIAL	FONTE	UNID	COEFICIENTE	PREÇO UNITÁRIO	TOTAL
00042429 ESQUI TRIPLO, EM TUBO DE ACO CARBONO, PINTURA NO PROCESSO ELETROSTATICO - EQUIPAMENTO DE GINASTICA PARA ACADEMIA AO AR LIVRE / ACADEMIA DA TERCEIRA IDADE - ATI	SINAPI	UN	1,00000000	5.916,32	5.916,32

Empresa P...
 Engenharia...
 RNP 06 328971-9



RELATÓRIO ANALÍTICO - COMPOSIÇÕES PRÓPRIAS

OBRA:	CONSTRUÇÃO E REFORMA DE DIVERSAS PRAÇAS - MUNICÍPIO DE ASSARÉ - MAPP 1079	DATA: 15/05/2022	BDI: 27,50%			
DESCRIÇÃO:	CONSTRUÇÃO E REFORMA DE DIVERSAS PRAÇAS - MUNICÍPIO DE ASSARÉ - MAPP 1079	FONTE	VERSÃO	HORA	MES	REF.
LOCAL:	DIVERSAS LOCALIDADES - MUNICÍPIO DE ASSARÉ - CE	SEINFRA	027.1 COM DESONERAÇÃO	83,85%	47,76%	05/2021
CLIENTE:	GOVERNO MUNICIPAL DE ASSARÉ	SINAPI	2022/03 COM DESONERAÇÃO	83,55%	47,95%	04/2022
			COMPOSIÇÕES PRÓPRIAS	0,00%	0,00%	

COMISSÃO PERMANENTE DE LICITAÇÃO
000231
Fls.

TOTAL MATERIAL:	5.916,32
------------------------	----------

SERVICO	FONTE	UNID	COEFICIENTE	PREÇO UNITÁRIO	TOTAL
C0838	SEINFRA	M3	0,12000000	375,33	45,04
C2784	SEINFRA	M3	0,12000000	41,21	4,95
C1604	SEINFRA	M3	0,12000000	134,84	16,18
TOTAL SERVICIO:					66,17
VALOR:					5.982,49

CP-CARAMANCHÃO - CARAMANCHÃO EM PERGOLADO DE MADEIRA ROLIÇA (EUCALIPTO OU REGIONAL D=15CM E D=10CM), ACABAMENTO EM VERNIZ (UN)

MAO DE OBRA	FONTE	UNID	COEFICIENTE	PREÇO UNITÁRIO	TOTAL
I0041	SEINFRA	H	18,00000000	16,77	301,86
I0498	SEINFRA	H	18,00000000	20,77	373,86
TOTAL MAO DE OBRA:					675,72

MATERIAL	FONTE	UNID	COEFICIENTE	PREÇO UNITÁRIO	TOTAL
I2389	SEINFRA	UN	12,00000000	10,96	131,52
I9052	SEINFRA	UN	30,00000000	5,32	159,60
I9053	SEINFRA	UN	20,00000000	6,02	120,40
TOTAL MATERIAL:					411,52

SERVICO	FONTE	UNID	COEFICIENTE	PREÇO UNITÁRIO	TOTAL
C3272	SEINFRA	M3	0,25600000	382,49	97,92
C2667	SEINFRA	M2	21,76000000	21,75	473,28
TOTAL SERVICIO:					571,20
VALOR:					1.658,44

1983 - BRAÇO METÁLICO PARA 04 LUMINÁRIAS C/ NÚCLEO PARA POSTE DE CONCRETO (UN)

MAO DE OBRA	FONTE	UNID	COEFICIENTE	PREÇO UNITÁRIO	TOTAL
I0042	SEINFRA	H	3,20000000	16,77	53,66
I2312	SEINFRA	H	9,20000000	20,77	191,08
TOTAL MAO DE OBRA:					244,74

MATERIAL	FONTE	UNID	COEFICIENTE	PREÇO UNITÁRIO	TOTAL
I0277	SEINFRA	UN	4,00000000	24,63	98,52
I6796	SEINFRA	M	12,00000000	6,80	81,60
I0501	SEINFRA	UN	1,00000000	34,90	34,90
I6799	SEINFRA	UN	1,00000000	129,92	129,92
TOTAL MATERIAL:					344,94
VALOR:					589,68

C3627 - LUMINARIA DE LED PARA ILUMINACAO PUBLICA, DE 98 W ATE 137 W, INVOLUCRO EM ALUMINIO OU ACO INOX (COLETADO CAIXA) (UN)

MAO DE OBRA	FONTE	UNID	COEFICIENTE	PREÇO UNITÁRIO	TOTAL
I0042	SEINFRA	H	2,00000000	16,77	33,54
I2312	SEINFRA	H	2,00000000	20,77	41,54

Engenheiro Civil - CRM 1321456
RNP 061526971-9

RELATÓRIO ANALÍTICO - COMPOSIÇÕES PRÓPRIAS					
	OBRA:	CONSTRUÇÃO E REFORMA DE DIVERSAS PRAÇAS - MUNICÍPIO DE ASSARÉ - MAPP 1079	DATA: 15/05/2022	BDI: 27,56%	
	DESCRIÇÃO:	CONSTRUÇÃO E REFORMA DE DIVERSAS PRAÇAS - MUNICÍPIO DE ASSARÉ - MAPP 1079	FORTE	VERSÃO	HORA
	LOCAL:	DIVERSAS LOCALIDADES - MUNICÍPIO DE ASSARÉ - CE	SEINFRA	027.1 COM DESONERAÇÃO	83,85%
	CLIENTE:	GOVERNO MUNICIPAL DE ASSARÉ	SINAPI	2022/03 COM DESONERAÇÃO	83,55%
				COMPOSIÇÕES PRÓPRIAS	47,76%
					47,46%
					04/2022
					05/2021
					000232

TOTAL MAO DE OBRA:	75,08
---------------------------	-------

MATERIAL	FORTE	UNID	COEFICIENTE	PREÇO UNITÁRIO	TOTAL
00042243	LUMINARIA DE LED PARA ILUMINACAO PUBLICA, DE 98 W ATE 137 W, INVOLUCRO EM ALUMINIO OU ACO INOX	SINAPI	UN	1,00000000	628,37
				628,37	628,37
TOTAL MATERIAL:					628,37
VALOR:					703,45

CP-42428 - ALONGADOR COM TRES ALTURAS, EM TUBO DE ACO CARBONO, PINTURA NO PROCESSO ELETROSTATICO - EQUIPAMENTO DE GINASTICA PARA ACADEMIA AO AR LIVRE / ACADEMIA DA TERCEIRA IDADE - ATI (UN)

MATERIAL	FORTE	UNID	COEFICIENTE	PREÇO UNITÁRIO	TOTAL
00042428	ALONGADOR COM TRES ALTURAS, EM TUBO DE ACO CARBONO, PINTURA NO PROCESSO ELETROSTATICO - EQUIPAMENTO DE GINASTICA PARA ACADEMIA AO AR LIVRE / ACADEMIA DA TERCEIRA IDADE - ATI	SINAPI	UN	1,00000000	2.230,00
				2.230,00	2.230,00
TOTAL MATERIAL:					2.230,00

SERVICO	FORTE	UNID	COEFICIENTE	PREÇO UNITÁRIO	TOTAL
C0838	CONCRETO P/VIBR., FCK 10 MPa COM AGREGADO ADQUIRIDO	SEINFRA	M3	0,12000000	375,33
C2784	ESCAVAÇÃO MANUAL SOLO DE 1A.CAT. PROF. ATÉ 1.50m	SEINFRA	M3	0,12000000	41,21
C1604	LANÇAMENTO E APLICAÇÃO DE CONCRETO S/ ELEVAÇÃO	SEINFRA	M3	0,12000000	134,84
TOTAL SERVIÇO:					66,17
VALOR:					2.296,17

CP-42434 - SIMULADOR DE CAVALGADA TRIPLO, EM TUBO DE ACO CARBONO, PINTURA NO PROCESSO ELETROSTATICO - EQUIPAMENTO DE GINASTICA PARA ACADEMIA AO AR LIVRE / ACADEMIA DA TERCEIRA IDADE - ATI (UN)

MATERIAL	FORTE	UNID	COEFICIENTE	PREÇO UNITÁRIO	TOTAL
00042434	SIMULADOR DE CAVALGADA TRIPLO, EM TUBO DE ACO CARBONO, PINTURA NO PROCESSO ELETROSTATICO - EQUIPAMENTO DE GINASTICA PARA ACADEMIA AO AR LIVRE / ACADEMIA DA TERCEIRA IDADE - ATI	SINAPI	UN	1,00000000	5.081,97
				5.081,97	5.081,97
TOTAL MATERIAL:					5.081,97

SERVICO	FORTE	UNID	COEFICIENTE	PREÇO UNITÁRIO	TOTAL
C0838	CONCRETO P/VIBR., FCK 10 MPa COM AGREGADO ADQUIRIDO	SEINFRA	M3	0,12000000	375,33
C2784	ESCAVAÇÃO MANUAL SOLO DE 1A.CAT. PROF. ATÉ 1.50m	SEINFRA	M3	0,12000000	41,21
C1604	LANÇAMENTO E APLICAÇÃO DE CONCRETO S/ ELEVAÇÃO	SEINFRA	M3	0,12000000	134,84
TOTAL SERVIÇO:					66,17
VALOR:					5.148,14

CP-42433 - SIMULADOR DE CAMINHADA TRIPLO, EM TUBO DE ACO CARBONO, PINTURA NO PROCESSO ELETROSTATICO - EQUIPAMENTO DE GINASTICA PARA ACADEMIA AO AR LIVRE / ACADEMIA DA TERCEIRA IDADE - ATI (UN)

MATERIAL	FORTE	UNID	COEFICIENTE	PREÇO UNITÁRIO	TOTAL
00042433	SIMULADOR DE CAMINHADA TRIPLO, EM TUBO DE ACO CARBONO, PINTURA NO PROCESSO ELETROSTATICO - EQUIPAMENTO DE GINASTICA PARA ACADEMIA AO AR LIVRE / ACADEMIA DA TERCEIRA IDADE - ATI	SINAPI	UN	1,00000000	4.702,72
				4.702,72	4.702,72
TOTAL MATERIAL:					4.702,72

SERVICO	FORTE	UNID	COEFICIENTE	PREÇO UNITÁRIO	TOTAL
C0838	CONCRETO P/VIBR., FCK 10 MPa COM AGREGADO ADQUIRIDO	SEINFRA	M3	0,12000000	375,33
				375,33	45,04

Engenharia Civil
RNP 061526971-9

RELATÓRIO ANALÍTICO - COMPOSIÇÕES PRÓPRIAS							
	OBRA:	CONSTRUÇÃO E REFORMA DE DIVERSAS PRAÇAS - MUNICÍPIO DE ASSARÉ - MAPP 1079	DATA : 15/05/2022		BDI : 27,50%		
	DESCRIÇÃO:	CONSTRUÇÃO E REFORMA DE DIVERSAS PRAÇAS - MUNICÍPIO DE ASSARÉ - MAPP 1079	FORTE	VERSÃO	HORA	MES	REF.
	LOCAL:	DIVERSAS LOCALIDADES - MUNICÍPIO DE ASSARÉ - CE	SEINFRA	027.1 COM DESONERAÇÃO	83,85%	47,76%	05/2021
	CLIENTE:	GOVERNO MUNICIPAL DE ASSARÉ	SINAPI	2022/03 COM DESONERAÇÃO COMPOSIÇÕES PRÓPRIAS	83,55%	47,46%	04/2022

C2784	ESCAVAÇÃO MANUAL SOLO DE 1A.CAT. PROF. ATÉ 1.50m	SEINFRA	M3	0,12000000	41,21	4,95
C1604	LANÇAMENTO E APLICAÇÃO DE CONCRETO S/ ELEVAÇÃO	SEINFRA	M3	0,12000000	134,84	16,18
					TOTAL SERVIÇO:	66,17
					VALOR:	4.768,89

CP-42429 - ESQUI TRIPLO, EM TUBO DE ACO CARBONO, PINTURA NO PROCESSO ELETROSTATICO - EQUIPAMENTO DE GINASTICA PARA ACADEMIA AO AR LIVRE / ACADEMIA DA TERCEIRA IDADE - ATI (UN)

MATERIAL	FORTE	UNID	COEFICIENTE	PREÇO UNITÁRIO	TOTAL
00042429	ESQUI TRIPLO, EM TUBO DE ACO CARBONO, PINTURA NO PROCESSO ELETROSTATICO - EQUIPAMENTO DE GINASTICA PARA ACADEMIA AO AR LIVRE / ACADEMIA DA TERCEIRA IDADE - ATI	SINAPI	UN	1,00000000	5.916,32
TOTAL MATERIAL:					5.916,32

SERVICO	FORTE	UNID	COEFICIENTE	PREÇO UNITÁRIO	TOTAL
C0838	CONCRETO P/VIBR., FCK 10 MPa COM AGREGADO ADQUIRIDO	SEINFRA	M3	0,12000000	375,33
C2784	ESCAVAÇÃO MANUAL SOLO DE 1A.CAT. PROF. ATÉ 1.50m	SEINFRA	M3	0,12000000	41,21
C1604	LANÇAMENTO E APLICAÇÃO DE CONCRETO S/ ELEVAÇÃO	SEINFRA	M3	0,12000000	134,84
TOTAL SERVIÇO:					66,17
VALOR:					5.982,49

C4983 - BRAÇO METÁLICO PARA 04 LUMINÁRIAS C/ NÚCLEO PARA POSTE DE CONCRETO (UN)

MAO DE OBRA	FORTE	UNID	COEFICIENTE	PREÇO UNITÁRIO	TOTAL
I0042	AJUDANTE DE ELETRICISTA	SEINFRA	H	3,20000000	16,77
I2312	ELETRICISTA	SEINFRA	H	9,20000000	20,77
TOTAL MAO DE OBRA:					244,74

MATERIAL	FORTE	UNID	COEFICIENTE	PREÇO UNITÁRIO	TOTAL
I0277	BRAÇO METALICO DE 3/4", P/ POSTE DE CONCRETO	SEINFRA	UN	4,00000000	24,63
I6796	CABO POLIFÁSICO - 4 X 2,5MM	SEINFRA	M	12,00000000	6,80
I0501	CELULA FOTOELÉTRICA P/ LÂMPADA 400W, C/ SUPORTE	SEINFRA	UN	1,00000000	34,90
I6799	NÚCLEO P/04 LUMINÁRIAS FAB. REEME REF.:ZE-157 OU SIMILAR	SEINFRA	UN	1,00000000	129,92
TOTAL MATERIAL:					344,94
VALOR:					589,68

C3627 - LUMINARIA DE LED PARA ILUMINACAO PUBLICA, DE 98 W ATE 137 W, INVOLUCRO EM ALUMINIO OU ACO INOX (COLETADO CAIXA) (UN)

MAO DE OBRA	FORTE	UNID	COEFICIENTE	PREÇO UNITÁRIO	TOTAL
I0042	AJUDANTE DE ELETRICISTA	SEINFRA	H	2,00000000	16,77
I2312	ELETRICISTA	SEINFRA	H	2,00000000	20,77
TOTAL MAO DE OBRA:					75,08

MATERIAL	FORTE	UNID	COEFICIENTE	PREÇO UNITÁRIO	TOTAL
00042243	LUMINARIA DE LED PARA ILUMINACAO PUBLICA, DE 98 W ATE 137 W, INVOLUCRO EM ALUMINIO OU ACO INOX	SINAPI	UN	1,00000000	628,37
TOTAL MATERIAL:					628,37
VALOR:					703,45

C1791 - MESA EM ALVENARIA, TAMPO CONCRETO PRÉ-MOLDADO, ACABADA (M2)

Engenheiro Civil Alvaro Martins
 Engenheiro Civil
 RNP 061528971-9

RELATÓRIO ANALÍTICO - COMPOSIÇÕES PRÓPRIAS					
	OBRA:	CONSTRUÇÃO E REFORMA DE DIVERSAS PRAÇAS - MUNICÍPIO DE ASSARÉ - MAPP 1079	DATA:	15/05/2022	BDI: 27,50%
	DESCRIÇÃO:	CONSTRUÇÃO E REFORMA DE DIVERSAS PRAÇAS - MUNICÍPIO DE ASSARÉ - MAPP 1079	FONTE	VERSÃO	PERCENTUAL
	LOCAL:	DIVERSAS LOCALIDADES - MUNICÍPIO DE ASSARÉ - CE	SEINFRA	027.1 COM DESONERACAO	83,85%
	CLIENTE:	GOVERNO MUNICIPAL DE ASSARÉ	SINAPI	2022/03 COM DESONERACAO	17,15%
				COMPOSIÇÕES PRÓPRIAS	0,00%

MAO DE OBRA		FONTE	UNID	COEFICIENTE	PREÇO UNITÁRIO	TOTAL
I0041	AJUDANTE DE CARPINTEIRO	SEINFRA	H	1,10000000	16,77	18,45
I0121	ARMADOR/FERREIRO	SEINFRA	H	1,50000000	20,77	31,16
I2391	PEDREIRO	SEINFRA	H	3,30000000	20,77	68,54
I2543	SERVENTE	SEINFRA	H	4,50800000	15,55	70,10
TOTAL MAO DE OBRA:						188,25

MATERIAL		FONTE	UNID	COEFICIENTE	PREÇO UNITÁRIO	TOTAL
I0108	AREIA GROSSA	SEINFRA	M3	0,12800000	74,72	9,56
00001106	CAL HIDRATADA CH-I PARA ARGAMASSAS	SINAPI	KG	14,55600000	0,84	12,23
I0527	CHAPA COMPENSADO RESINADO 6MM (1.10 X 2.20M)	SEINFRA	M2	1,25000000	15,10	18,88
I0805	CIMENTO PORTLAND	SEINFRA	KG	32,59600000	0,56	18,25
00004721	PEDRA BRITADA N. 1 (9,5 a 19 MM) POSTO PEDREIRA/FORNECEDOR, SEM FRETE	SINAPI	M3	0,04000000	81,47	3,26
I1728	PREGO 18X27 (2.1/2" X 10) (APROXIMADAMENTE 198UN/KG)	SEINFRA	KG	0,10000000	13,80	1,38
I2040	TELA SOLDADA EM ACO CA-60 B FIO= 5,0MM MALHA 10 X 10 CM (3,11KG/M2)	SEINFRA	M2	1,00000000	21,53	21,53
I2081	TIJOLO CERÂMICO FURADO 9X19X19CM	SEINFRA	UN	58,50000000	0,68	39,78
I2100	TINTA ÓLEO	SEINFRA	L	0,50500000	19,77	9,98
TOTAL MATERIAL:						134,85
VALOR:						323,10

B-CONC1 - BANCO DE ALVENARIA, SEM ENCOSTO, COM ASSENTO EM CONCRETO, L=40CM E H=45CM. (M)						
SERVICO		FONTE	UNID	COEFICIENTE	PREÇO UNITÁRIO	TOTAL
C0054	ALVENARIA DE EMBASAMENTO DE PEDRA ARGAMASSADA	SEINFRA	M3	0,10000000	423,18	42,32
C0055	ALVENARIA DE EMBASAMENTO DE TIJOLO COMUM, C/ARGAMASSA MISTA C/ CAL HIDRATADA	SEINFRA	M3	0,04050000	863,93	34,99
C0055	ALVENARIA DE EMBASAMENTO DE TIJOLO COMUM, C/ARGAMASSA MISTA C/ CAL HIDRATADA	SEINFRA	M3	0,04000000	863,93	34,56
94964	CONCRETO FCK = 20MPA, TRAÇO 1:2:7:3 (EM MASSA SECA DE CIMENTO/ AREIA MÉDIA/ BRITA 1) - PREPARO MECÂNICO COM BETONEIRA 400 L. AF_05/2021	SINAPI	M3	0,12800000	367,69	47,06
C4302	FORMA PARA CONCRETO PRÉ-MOLDADO, INCLUSIVE DESFORMA	SEINFRA	M2	0,35000000	44,44	15,55
TOTAL SERVICIO:						174,48
VALOR:						174,48

C4983 - BRAÇO METÁLICO PARA 02 LUMINÁRIAS C/ NÚCLEO PARA POSTE DE CONCRETO (UN)						
MAO DE OBRA		FONTE	UNID	COEFICIENTE	PREÇO UNITÁRIO	TOTAL
I0042	AJUDANTE DE ELETRICISTA	SEINFRA	H	3,20000000	16,77	53,66
I2312	ELETRICISTA	SEINFRA	H	9,20000000	20,77	191,08
TOTAL MAO DE OBRA:						244,74
MATERIAL		FONTE	UNID	COEFICIENTE	PREÇO UNITÁRIO	TOTAL
I0277	BRAÇO METALICO DE 3/4", P/ POSTE DE CONCRETO	SEINFRA	UN	2,00000000	24,63	49,26
I6796	CABO POLIFÁSICO - 4 X 2,5MM	SEINFRA	M	12,00000000	6,80	81,60
I0501	CELULA FOTOELÉTRICA P/ LÂMPADA 400W, C/ SUPORTE	SEINFRA	UN	1,00000000	34,90	34,90
I6797	NÚCLEO P/02 LUMINÁRIAS FAB. REEME REF.:ZE-157 OU SIMILAR	SEINFRA	UN	1,00000000	72,00	72,00
TOTAL MATERIAL:						237,76
VALOR:						482,50

Emerson Patrick Alves Martins
Engenheiro Civil - CREA/CE 321456
RNP 061528971-9

RELATÓRIO ANALÍTICO - COMPOSIÇÕES PRÓPRIAS					
	OBRA:	CONSTRUÇÃO E REFORMA DE DIVERSAS PRAÇAS - MUNICÍPIO DE ASSARÉ - MAPP 1079	DATA:	15/05/2022	BDI: 27,50%
	DESCRIÇÃO:	CONSTRUÇÃO E REFORMA DE DIVERSAS PRAÇAS - MUNICÍPIO DE ASSARÉ - MAPP 1079	FONTE	VERSÃO	ORÇ. MES REF.
	LOCAL:	DIVERSAS LOCALIDADES - MUNICÍPIO DE ASSARÉ - CE	SEINFRA	027.1 COM DESONERAÇÃO	83,85% 47,76% 05/2021
	CLIENTE:	GOVERNO MUNICIPAL DE ASSARÉ	SINAPI	2022/03 COM DESONERAÇÃO	83,55% 47,46% 04/2022
			COMPOSIÇÕES PRÓPRIAS	0,00%	0,00%

COMISSÃO PERMANENTE DE LICITAÇÃO
 000235
 Fls. _____

C3627 - LUMINARIA DE LED PARA ILUMINACAO PUBLICA, DE 98 W ATE 137 W, INVOLUCRO EM ALUMINIO OU ACO INOX (COLETADO CAIXA) (UN)

MAO DE OBRA	FONTE	UNID	COEFICIENTE	PREÇO UNITÁRIO	TOTAL	
10042	AJUDANTE DE ELETRICISTA	SEINFRA	H	2,00000000	16,77	33,54
12312	ELETRICISTA	SEINFRA	H	2,00000000	20,77	41,54
TOTAL MAO DE OBRA:					75,08	

MATERIAL	FONTE	UNID	COEFICIENTE	PREÇO UNITÁRIO	TOTAL	
00042243	LUMINARIA DE LED PARA ILUMINACAO PUBLICA, DE 98 W ATE 137 W, INVOLUCRO EM ALUMINIO OU ACO INOX	SINAPI	UN	1,00000000	628,37	628,37
TOTAL MATERIAL:					628,37	
VALOR:					703,45	

CP-42434 - SIMULADOR DE CAVALGADA TRIPLO, EM TUBO DE ACO CARBONO, PINTURA NO PROCESSO ELETROSTATICO - EQUIPAMENTO DE GINASTICA PARA ACADEMIA AO AR LIVRE / ACADEMIA DA TERCEIRA IDADE - ATI (UN)

MATERIAL	FONTE	UNID	COEFICIENTE	PREÇO UNITÁRIO	TOTAL	
00042434	SIMULADOR DE CAVALGADA TRIPLO, EM TUBO DE ACO CARBONO, PINTURA NO PROCESSO ELETROSTATICO - EQUIPAMENTO DE GINASTICA PARA ACADEMIA AO AR LIVRE / ACADEMIA DA TERCEIRA IDADE - ATI	SINAPI	UN	1,00000000	5.081,97	5.081,97
TOTAL MATERIAL:					5.081,97	

SERVICO	FONTE	UNID	COEFICIENTE	PREÇO UNITÁRIO	TOTAL	
C0838	CONCRETO P/VIBR., FCK 10 MPa COM AGREGADO ADQUIRIDO	SEINFRA	M3	0,12000000	375,33	45,04
C2784	ESCAVAÇÃO MANUAL SOLO DE 1A.CAT. PROF. ATÉ 1.50m	SEINFRA	M3	0,12000000	41,21	4,95
C1604	LANÇAMENTO E APLICAÇÃO DE CONCRETO S/ ELEVAÇÃO	SEINFRA	M3	0,12000000	134,84	16,18
TOTAL SERVICOS:					66,17	
VALOR:					5.148,14	

CP-42433 - SIMULADOR DE CAMINHADA TRIPLO, EM TUBO DE ACO CARBONO, PINTURA NO PROCESSO ELETROSTATICO - EQUIPAMENTO DE GINASTICA PARA ACADEMIA AO AR LIVRE / ACADEMIA DA TERCEIRA IDADE - ATI (UN)

MATERIAL	FONTE	UNID	COEFICIENTE	PREÇO UNITÁRIO	TOTAL	
00042433	SIMULADOR DE CAMINHADA TRIPLO, EM TUBO DE ACO CARBONO, PINTURA NO PROCESSO ELETROSTATICO - EQUIPAMENTO DE GINASTICA PARA ACADEMIA AO AR LIVRE / ACADEMIA DA TERCEIRA IDADE - ATI	SINAPI	UN	1,00000000	4.702,72	4.702,72
TOTAL MATERIAL:					4.702,72	

SERVICO	FONTE	UNID	COEFICIENTE	PREÇO UNITÁRIO	TOTAL	
C0838	CONCRETO P/VIBR., FCK 10 MPa COM AGREGADO ADQUIRIDO	SEINFRA	M3	0,12000000	375,33	45,04
C2784	ESCAVAÇÃO MANUAL SOLO DE 1A.CAT. PROF. ATÉ 1.50m	SEINFRA	M3	0,12000000	41,21	4,95
C1604	LANÇAMENTO E APLICAÇÃO DE CONCRETO S/ ELEVAÇÃO	SEINFRA	M3	0,12000000	134,84	16,18
TOTAL SERVICOS:					66,17	
VALOR:					4.768,89	

CP-42429 - ESQUI TRIPLO, EM TUBO DE ACO CARBONO, PINTURA NO PROCESSO ELETROSTATICO - EQUIPAMENTO DE GINASTICA PARA ACADEMIA AO AR LIVRE / ACADEMIA DA TERCEIRA IDADE - ATI (UN)

MATERIAL	FONTE	UNID	COEFICIENTE	PREÇO UNITÁRIO	TOTAL	
00042429	ESQUI TRIPLO, EM TUBO DE ACO CARBONO, PINTURA NO PROCESSO ELETROSTATICO - EQUIPAMENTO DE GINASTICA PARA ACADEMIA AO AR LIVRE / ACADEMIA DA TERCEIRA IDADE - ATI	SINAPI	UN	1,00000000	5.916,32	5.916,32

Emerson Patrick Alves Martins
 Engenheiro Civil - CREA/CE 321456
 RNF 061528971-9



RELATÓRIO ANALÍTICO - COMPOSIÇÕES PRÓPRIAS

OBRA:	CONSTRUÇÃO E REFORMA DE DIVERSAS PRAÇAS - MUNICÍPIO DE ASSARÉ - MAPP 1079	DATA: 15/05/2022	BDI: 27,50%			
DESCRIÇÃO:	CONSTRUÇÃO E REFORMA DE DIVERSAS PRAÇAS - MUNICÍPIO DE ASSARÉ - MAPP 1079	FONTE	VERSÃO	HORA	MES	REF.
LOCAL:	DIVERSAS LOCALIDADES - MUNICÍPIO DE ASSARÉ - CE	SEINFRA	027.1 COM DESONERAÇÃO	83,85%	47,76%	05/2021
CLIENTE:	GOVERNO MUNICIPAL DE ASSARÉ	SINAPI	2022/03 COM DESONERAÇÃO	83,85%	47,76%	04/2022
			COMPOSIÇÕES PRÓPRIAS	0,00%	0,00%	

COMPROVANTE DE CANCELAMENTO
000236
Fis

TOTAL MATERIAL:	5.916,32
------------------------	-----------------

SERVICO		FONTE	UNID	COEFICIENTE	PREÇO UNITARIO	TOTAL
C0838	CONCRETO P/VIBR., FCK 10 MPa COM AGREGADO ADQUIRIDO	SEINFRA	M3	0,12000000	375,33	45,04
C2784	ESCAVAÇÃO MANUAL SOLO DE 1A.CAT. PROF. ATÉ 1.50m	SEINFRA	M3	0,12000000	41,21	4,95
C1604	LANÇAMENTO E APLICAÇÃO DE CONCRETO S/ ELEVAÇÃO	SEINFRA	M3	0,12000000	134,84	16,18
TOTAL SERVICOS:						66,17
VALOR:						5.982,49

ADM % - ADMINISTRAÇÃO DA OBRA (%)

VALOR:	416,26
---------------	---------------

Emerson Patrick Alves Martins
Engenheiro Civil - CREAV/CE 321456
RNP 061528971-9



ORÇAMENTO - CURVA ABC DE SERVIÇOS

OBRA: CONSTRUÇÃO E REFORMA DE DIVERSAS PRAÇAS - MUNICÍPIO DE ASSARÉ - MAPP 1079

DESCRIÇÃO: CONSTRUÇÃO E REFORMA DE DIVERSAS PRAÇAS - MUNICÍPIO DE ASSARÉ - MAPP 1079

LOCAL: DIVERSAS LOCALIDADES - MUNICÍPIO DE ASSARÉ - CE

CLIENTE: GOVERNO MUNICIPAL DE ASSARÉ

DATA : 15/05/2022 **BDI :** 27,50%

SEINFRA	VERSÃO	HORA	MES	DATA REF.
SINAPI	027.1 COM DESONERAÇÃO	83,85%	47,76%	05/2021
	2022/03 COM DESONERAÇÃO	83,55%	47,46%	04/2022
	COMPOSIÇÕES PRÓPRIAS			

CÓDIGO	DESCRIÇÃO	FONTE	TIPO	UNIDADE	QUANTIDADE	PREÇO UNITÁRIO	PREÇO TOTAL	%	ACUMUL. %	CL
C5028	PISO INTERTRAVADO TIPO TIJOLINHO (20 X 10 X 4CM), CINZA - COMPACTAÇÃO MECANIZADA				3.625,45	52,06	188.740,93			A
C3611	BANCO DE MADEIRA C/ASSENTO FIXADO EM CONCRETO E ENCOSTO FIXADO EM TUBO DE AÇO GALVANIZADO 3" (MÓDULO DE 2,60M)				99,00	1.311,53	129.841,47			A
C3627	LUMINARIA DE LED PARA ILUMINACAO PUBLICA, DE 98 W ATE 137 W, INVOLUCRO EM ALUMINIO OU ACO INOX (COLETADO CAIXA)				130,00	896,90	116.597,00			A
C0328	ATERRO C/COMPACTAÇÃO MECÂNICA E CONTROLE, MAT. DE AQUISIÇÃO				962,58	114,10	109.830,38			A
C0112	ARBUSTOS ORNAMENTAIS EM GERAL. C/ ALTURA MÍNIMA DE 50CM				2.049,00	48,63	99.642,87			A
C1864	PEDRA PORTUGUESA - COR BRANCA				478,11	185,77	88.818,49			A
C0366	BANQUETA/ MEIO FIO DE CONCRETO P/ VIAS URBANAS (1,00X0,35X0,15M)				928,00	65,28	60.579,84			B
C4960	POSTE DE CONCRETO CIRCULAR, RESISTÊNCIA NOMINAL 200KG, H=11,00M, PESO APROXIMADO 910KG				34,00	1.702,64	57.889,76			B
ADM %	ADMINISTRAÇÃO DA OBRA				100,00	530,73	53.073,00			B
CP-42429	ESQUI TRIPLO, EM TUBO DE ACO CARBONO, PINTURA NO PROCESSO ELETROSTATICO - EQUIPAMENTO DE GINASTICA PARA ACADEMIA AO AR LIVRE / ACADEMIA DA TERCEIRA IDADE - AT1				6,00	7.627,67	45.766,02			B
C2901	PISO DE BORRACHA ANTI-DERRAPANTE (COLOCADO)				207,30	216,04	44.785,09			B
C4441	PORCELANATO RETIFICADO NATURAL (FOSCO) C/ ARG. CIMENTO E AREIA P/ PISO				254,52	165,24	42.056,88			B
CP-42434	SIMULADOR DE CAVALGADA TRIPLO, EM TUBO DE ACO CARBONO, PINTURA NO PROCESSO ELETROSTATICO - EQUIPAMENTO DE GINASTICA PARA ACADEMIA AO AR LIVRE / ACADEMIA DA TERCEIRA IDADE - AT1				6,00	6.563,88	39.383,28			B

 Emerson Patrick Alves Martins
 Engenheiro Civil - CREA/CE 221456
 RNP 061528971-9

COMISSÃO PERMANENTE DE LICITAÇÃO
 Fls. **000237**

ASSARÉ-CE

LICITAÇÃO

ORÇAMENTO - CURVA ABC DE SERVIÇOS



OBRA: CONSTRUÇÃO E REFORMA DE DIVERSAS PRAÇAS - MUNICIPIO DE ASSARÉ - MAPP 1079
DESCRIÇÃO: CONSTRUÇÃO E REFORMA DE DIVERSAS PRAÇAS - MUNICIPIO DE ASSARÉ - MAPP 1079
LOCAL: DIVERSAS LOCALIDADES - MUNICIPIO DE ASSARÉ - CE
CLIENTE: GOVERNO MUNICIPAL DE ASSARÉ

DATA: 15/05/2022 **BDI:** 27,50%
VERSÃO
FORTE 027.1 COM DESONERAÇÃO 83,85% HORA MES DATA REF.
 SEINFRA 2022/03 COM DESONERAÇÃO 83,55% 47,76% 05/2021
 SINAPI COMPOSIÇÕES PRÓPRIAS 83,55% 47,46% 04/2022

CÓDIGO	DESCRIÇÃO	FONTE	TIPO	UNIDADE	QUANTIDADE	PREÇO UNITÁRIO	PREÇO TOTAL	%	ACUMUL. %	CL
CP-42433	SIMULADOR DE CAMINHADA TRIPLA, EM TUBO DE ACO CARBONO, PINTURA NO PROCESSO ELETROSTATICO - EQUIPAMENTO DE GINASTICA PARA ACADEMIA AO AR LIVRE / ACADEMIA DA TERCEIRA IDADE - AT1	6,00			6,00	6.080,33	36.481,98			B
C0365	BANQUETA/ MEIO FIO DE CONCRETO MOLDADO NO LOCAL				1.154,50	30,35	35.039,08			B
C0537	CABO ISOLADO PVC 750V 6MM2				2.906,10	10,47	30.426,87			B
C0632	CAIXA EM ALVENARIA (60X60X60CM) DE 1/2 TIJOLO COMUM, LASTRO DE BRITA E TAMPA DE CONCRETO				50,00	510,70	25.535,00			B
98516	PLANTIO DE PALMEIRA COM ALTURA DE MUDA MENOR OU IGUAL A 2,00 M. AF_05/2018				51,00	450,18	22.959,18			C
C1431	GRAMA EM PLACAS.INCLUSIVE CONSERVAÇÃO				918,80	24,70	22.694,36			C
C4983	BRAÇO METÁLICO PARA 04 LUMINÁRIAS C/ NÚCLEO PARA POSTE DE CONCRETO				29,00	751,84	21.803,36			C
C4624	PISO PODOTÁTIL EXTERNO EM PMC ESP. 3CM, ASSENTADO COM ARGAMASSA (FORNECIMENTO E ASSENTAMENTO)				142,80	143,95	20.556,06			C
C5027	PISO INTERTRAVADO TIPO TIJOLINHO (20 X 10 X 4CM). COLORIDO - COMPACTAÇÃO MECANIZADA				308,82	59,86	18.485,97			C
C4819	PISO INTERTRAVADO TIPO TIJOLINHO (20X10X6)CM 35MPA, COR CINZA - COMPACTAÇÃO MECANIZADA				298,97	61,02	18.243,15			C
C0326	ATERRAMENTO COMPLETO C/ HASTE COPPERWELD 3/4"X 2.40M				54,00	336,26	18.158,04			C
C3451	LIXEIRA EM FIBRA DE VIDRO CAP.=40L E DIAM.=35CM				47,00	371,29	17.450,63			C
C3506	GUARDA CORPO C/ CORRIMÃO EM TUBO DE AÇO GALVANIZADO 2"				33,04	401,98	13.281,42			C
C4412	LUMINÁRIA DE PISO MÓVEL, CORPO EM ALUMÍNIO, REFLETOR EM ALUMÍNIO ANODIZADO COM PROTETOR DE VIDRO EM GRADE DE ALUMÍNIO				53,00	234,52	12.429,56			C
C1607	LASTRO DE CONCRETO IMPERMEABILIZADO E=6CM				207,30	59,89	12.415,20			C
C3447	LIMPEZA DE PISO EM ÁREA URBANIZADA				6.680,50	1,49	9.953,94			C

 Emerson Patrick Alves Martins
 Engenheiro Civil - CREA/CE 221456
 RNP 041528971-9

COMISSÃO PERMANENTE DE LICITAÇÃO
 Fls. 000233



ORÇAMENTO - CURVA ABC DE SERVIÇOS

OBRA: CONSTRUÇÃO E REFORMA DE DIVERSAS PRAÇAS - MUNICÍPIO DE ASSARÉ - MAPP 1079

DESCRIÇÃO: CONSTRUÇÃO E REFORMA DE DIVERSAS PRAÇAS - MUNICÍPIO DE ASSARÉ - MAPP 1079

LOCAL: DIVERSAS LOCALIDADES - MUNICÍPIO DE ASSARÉ - CE

CLIENTE: GOVERNO MUNICIPAL DE ASSARÉ

DATA: 15/05/2022 **BDI:** 27,50%

FORTE	VERSÃO	HORA	MES	DATA REF.
SEINFRA	027.1 COM DESONERAÇÃO	83,85%	47,76%	05/2021
SINAPI	2022/03 COM DESONERAÇÃO	83,55%	47,46%	04/2022

COMPOSIÇÕES PRÓPRIAS

CÓDIGO	DESCRIÇÃO	FONTE	TIPO	UNIDADE	QUANTIDADE	PREÇO UNITÁRIO	PREÇO TOTAL	%	ACUMUL. %	CL
CP-42432	ROTACAO DIAGONAL DUPLA, APARELHO TRIPLA, EM TUBO DE ACO CARBONO, PINTURA NO PROCESSO ELETROSTATICO - EQUIPAMENTO DE GINASTICA PARA ACADEMIA AO AR LIVRE / ACADEMIA DA TERCEIRA IDADE - ATI				3,00	3.119,96	9.359,88			C
C1187	ELETRODUTO PVC ROSC. D= 32MM (1")				550,70	16,54	9.108,58			C
C2181	REGULARIZAÇÃO DE BASE C/ ARGAMASSA CIMENTO E AREIA S/ PENEIRAR, TRAÇO 1:3 - ESP= 3CM				254,52	31,07	7.907,94			C
C3625	POSTE METÁLICO CÔNICO RETO FLANGEADO H=10.0M P/02 LUMINÁRIAS DECORATIVAS				4,00	1.764,10	7.056,40			C
C2860	LASTRO DE AREIA ADQUIRIDA				50,30	135,33	6.807,10			C
C0074	ALVENARIA DE TIJOLO CERÂMICO FURADO (9X19X19)CM C/ARGAMASSA MISTA DE CAL HIDRATADA ESP=20 CM				45,08	133,61	6.023,14			C
CP-42428	ALONGADOR COM TRES ALTURAS, EM TUBO DE ACO CARBONO, PINTURA NO PROCESSO ELETROSTATICO - EQUIPAMENTO DE GINASTICA PARA ACADEMIA AO AR LIVRE / ACADEMIA DA TERCEIRA IDADE - ATI				2,00	2.927,62	5.855,24			C
C3297	PLACA DE REGULAMENTAÇÃO/ADVERTÊNCIA REFLETIVA EM AÇO GALVANIZADO C/PELÍCULA ANTI-PICHANTE				6,00	906,97	5.441,82			C
CP-CARAMANCHÃO EM PERGOLADO DE MADEIRA ROLIÇA CARAMA (EUCALIPTO OU REGIONAL D=15CM E D=10CM), NCHÃO ACABAMENTO EM VERNIZ					2,00	2.114,51	4.229,02			C
C3000	GANGORRA C/ 03 PRANCHAS, CONFECÇÃO EM TUBO VAPOR E PINTURA ESMALTE SINTÉTICO				3,00	1.220,86	3.662,58			C
C1803	MURETA C/TIJOLO MACIÇO, REBOCADA, INCL. FUNDAÇÕES				7,68	430,27	3.304,47			C
C2828	REJUNTAMENTO C/ ARG. PRÉ-FABRICADA, JUNTA ENTRE 6MM E 10MM EM CERÂMICA, ACIMA DE 30X30 CM (900 CM²) E PORCELANATOS (PAREDE/PISO)				254,52	12,35	3.143,32			C
C2997	ESCORREGADOR GRANDE, CONFECÇÃO EM TUBO VAPOR E PINTURA ESMALTE SINTÉTICO				3,00	977,33	2.931,99			C

 Emerson Patrick Alves Martins
 Engenheiro Civil - CREA/CE 221456
 * RNP 061528971-9

COMISSÃO PERMANENTE DE LICITAÇÃO
 000239
 Fls. _____
 AS - SA - CE

ORÇAMENTO - CURVA ABC DE SERVIÇOS



OBRA: CONSTRUÇÃO E REFORMA DE DIVERSAS PRAÇAS - MUNICÍPIO DE ASSARÉ - MAPP 1079
DESCRIÇÃO: CONSTRUÇÃO E REFORMA DE DIVERSAS PRAÇAS - MUNICÍPIO DE ASSARÉ - MAPP 1079
LOCAL: DIVERSAS LOCALIDADES - MUNICÍPIO DE ASSARÉ - CE
CLIENTE: GOVERNO MUNICIPAL DE ASSARÉ

DATA: 15/05/2022 **BDI:** 27,50%
VERBAO
SEINFRA 027.1 COM DESONERAÇÃO 83,85% HORA 27,50%
SINAPI 2022/03 COM DESONERAÇÃO 83,55% MES 47,76%
 COMPOSIÇÕES PRÓPRIAS 04/2022

CÓDIGO	DESCRIÇÃO	QUANTIDADE	UNIDADE	TIPO	FONTE	PREÇO UNITÁRIO	PREÇO TOTAL	%	ACUMUL. %	CL
C0352	BALANÇO ANDORINHA C/03 CADEIRAS, CONFECCÃO EM TUBO VAPORE E PINTURA ESMALTE SINTÉTICO	3,00				911,97	2.735,91			C
C2873	LOCAÇÃO DA OBRA COM AUXÍLIO TOPOGRÁFICO (ÁREA ATÉ 5000 M2)	6.680,50				0,33	2.204,56			C
C1119	DISJUNTOR TRIPOLAR EM QUADRO DE DISTRIBUIÇÃO 16A	20,00				108,76	2.175,20			C
C4431	CERÂMICA ESMALTADA C/ ARG. CIMENTO E AREIA ATÉ 10X10CM (100 CM²) - DECORATIVA P/ PAREDE	16,40				130,70	2.143,48			C
C3642	CARROSSEL ESPECIAL C/ 04 CADEIRAS, CONFECCÃO EM TUBO VAPORE E PINTURA ESMALTE SINTÉTICO	2,00				980,16	1.960,32			C
C1937	PLACAS PADRÃO DE OBRA	10,00				193,12	1.931,20			C
C4983	BRAÇO METÁLICO PARA 02 LUMINÁRIAS C/ NÚCLEO PARA POSTE DE CONCRETO	3,00				615,19	1.845,57			C
B-CONC1	BANCO DE ALVENARIA, SEM ENCOSTO, COM ASSENTO EM CONCRETO, L=40CM E H=45CM.	8,00				222,46	1.779,68			C
C2077	QUADRO DE DISTRIBUIÇÃO DE LUZ EMBUTIR ATÉ 6 DIVISÕES, C/BARRAMENTO	8,00				219,95	1.759,60			C
C1125	DISJUNTOR TRIPOLAR EM QUADRO DE DISTRIBUIÇÃO 40A	16,00				108,76	1.740,16			C
C4064	GRANITO POLIDO E=2CM, PRETO, ARGAMASSA CIMENTO E AREIA 1:4, C/ REJUNTAMENTO	2,52				522,13	1.315,77			C
C3579	QUADRO DE MEDIÇÃO PADRÃO COELCE - PADRÃO POPULAR	8,00				110,84	886,72			C
C1791	MESA EM ALVENARIA, TAMPO CONCRETO PRÉ-MOLDADO, ACABADA	2,00				411,95	823,90			C
C0055	ALVENARIA DE EMBASAMENTO DE TIJOLO COMUM, C/ ARGAMASSA MISTA C/ CAL HIDRATADA	0,65				1.101,51	715,98		COMISSÃO PERMANENTE DE LICITAÇÃO	C
C1710	LUVA P/ELETRODUTO PVC ROSC. D= 32MM (1")	90,00				3,95	355,50		Fls 000240	C
C1126	REJUNTAMENTO C/ ARG. PRÉ-FABRICADA, JUNTA ENTRE 2MM E 6MM EM CERÂMICA, ATÉ 10X10 CM (100 CM²) - DECORATIVA (PAREDE/PISO)	16,40				18,21	298,64			C

Emerson Pinck Alves Martins
 Engenheiro Civil - CREA/CE 32/456
 MAPP nº 15-8971-9

ORÇAMENTO - CURVA ABC DE SERVIÇOS



OBRA: CONSTRUÇÃO E REFORMA DE DIVERSAS PRAÇAS - MUNICÍPIO DE ASSARÉ - MAPP 1079
DESCRIÇÃO: CONSTRUÇÃO E REFORMA DE DIVERSAS PRAÇAS - MUNICÍPIO DE ASSARÉ - MAPP 1079
LOCAL: DIVERSAS LOCALIDADES - MUNICÍPIO DE ASSARÉ - CE
CLIENTE: GOVERNO MUNICIPAL DE ASSARÉ

DATA :	VERSÃO	BDI :	HORA	MES	DATA REF.
15/05/2022	027.1 COM DESONERAÇÃO	83,85%	83,85%	47,76%	05/2021
	2022/03 COM DESONERAÇÃO	83,55%	83,55%	47,46%	04/2022
	COMPOSIÇÕES PRÓPRIAS				

SUBTOTAL ATÉ 100,00% 1.512.422,50

Outros 0,03

Valor total do Orçamento 1.512.422,53

 Emerson Patrick Alves Martins
 Engenheiro Civil - CREA/CE 321456
 RNP 061528971-9

COMISSÃO PERMANENTE DE LICITAÇÃO
 Fls **000241**

ASSARÉ-CE

COMISSÃO PERMANENTE DE LICITAÇÃO

Fls. 000242

ASSARÉ-CE

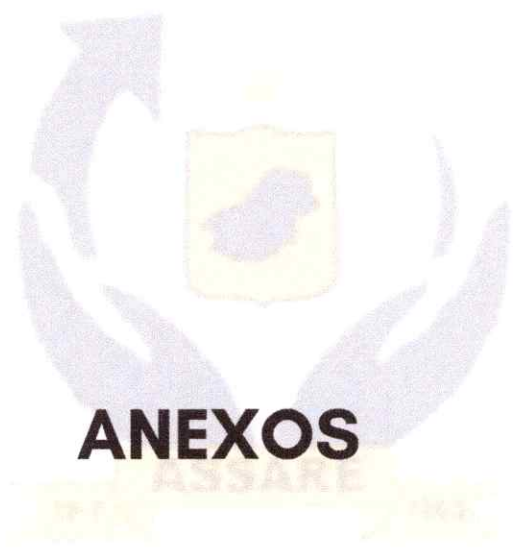

ANEXOS

GOVERNO MUNICIPAL
Assaré

Emerson Patrick Alves Martins
Engenheiro Civil - CREA/CE 321456
RNP 061528971-9

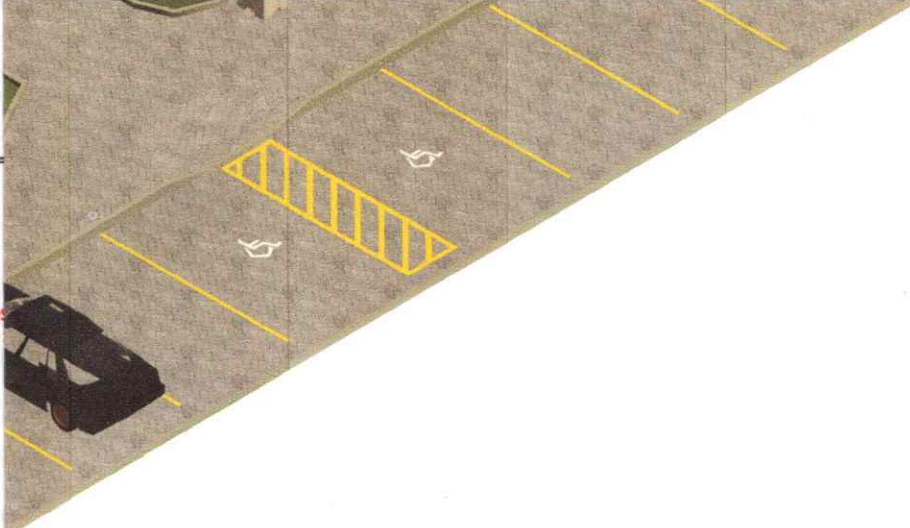

COMISSÃO PERMANENTE DE LICITAÇÃO
000243
 Fis _____
 ASSARÉ-CE

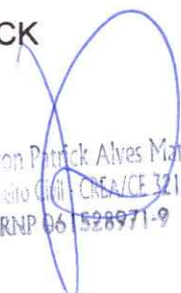
APROVO: EMERSON PATRICK  Emerson Patrick Alves Martins Engenheiro Civil - CREA/CE 321456 RNP 06 528971-9	PAGO:
---	--------------

REVISÃO: Não	EMIÇÃO : 04/2022	RESPONSÁVEL: EMERSON PATRICK
ASSUNTO: CONSTRUÇÃO DE PRAÇA		



PROJETO: PROJETO ARQUITETÔNICO	RESPONSÁVEL: EMERSON PATRICK
CONTRATANTE: PREFEITURA MUNICIPAL DE ASSARÉ	DESENHO: BRUNNO LAVOR
ENDEREÇO: LOCALIDADE AMARO ASSARÉ - CE	ARQUIVO:

CONTEÚDO: PLANTA BAIXA E CORTES	DATA: 04/2022 ESC: INDIC. NÚMERO DA FOLHA: P. 01 02
---	---

DETALHE

SSAGEM (CP)

3 FASE

1 NEUTRO TRODUTO F.G. Ø3/4"

TAMPO EM CONCRETO

PISO PASSEIO

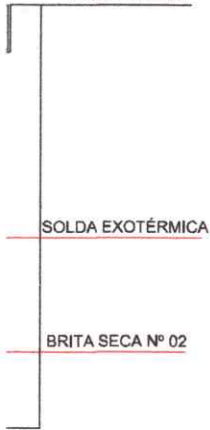

3/4" x 3,00 m

T
R 0

SAGEM

TUBO
Ø 25

Prot. A	Cond. mm2	Fases ABC
16A	6.0	C
16A	6.0	A
40A	10	CA
100% (1096.0 W)		

COMISSÃO PERMANENTE DE LICITAÇÃO
FIS 000244

ALÇA EM TARUGO DE AÇO CARBONO 1/4"

TAMPA EM CONCRETO

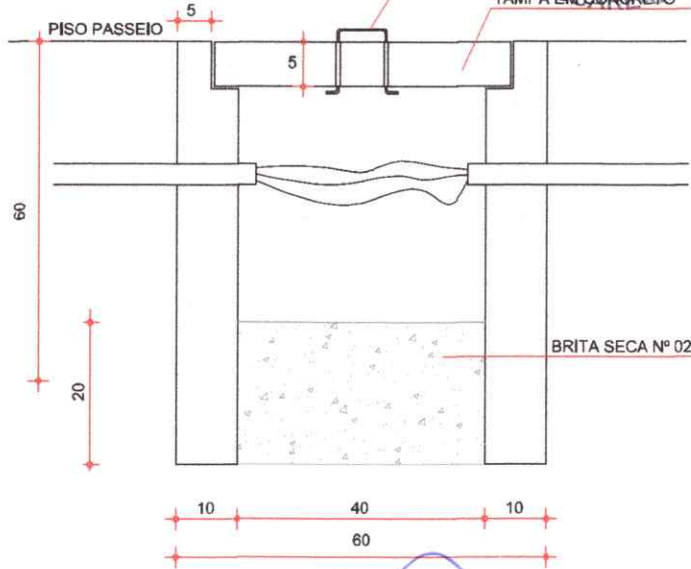

Emerson Patrick Alves Martins
Engenheiro Civil - CREA/CE 321456
RMP 061528971-9

Quadro de Cargas

QM PRAÇA							
Circ.	Descrição	Qd. Distr.	Pot. W	Fases	Prot. A	Cond. mm2	Fases ABC
QD-GERAL	QD-GERAL	1	1096.0	3	40	10	ABC
Total		1	1096.0	3	40A	10	ABC
Potência Demandada: 100% (1096.0 W)							

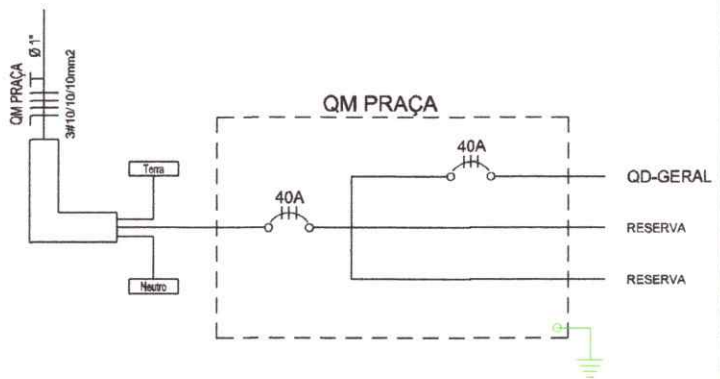

DATA 20/05/22 ESCALA 1/100

ARQUITETURA

RESPONSÁVEL

CONSTRUÇÃO DA PRAÇA AMARO CEMITÉRIO
GOVERNO MUNICIPAL DE ASSARÉ - CE
DISTRITO DE AMARO ASSARÉ - CE

PROJETO

CLIENTE

ENDEREÇO

CONTÉÚDO

02-02



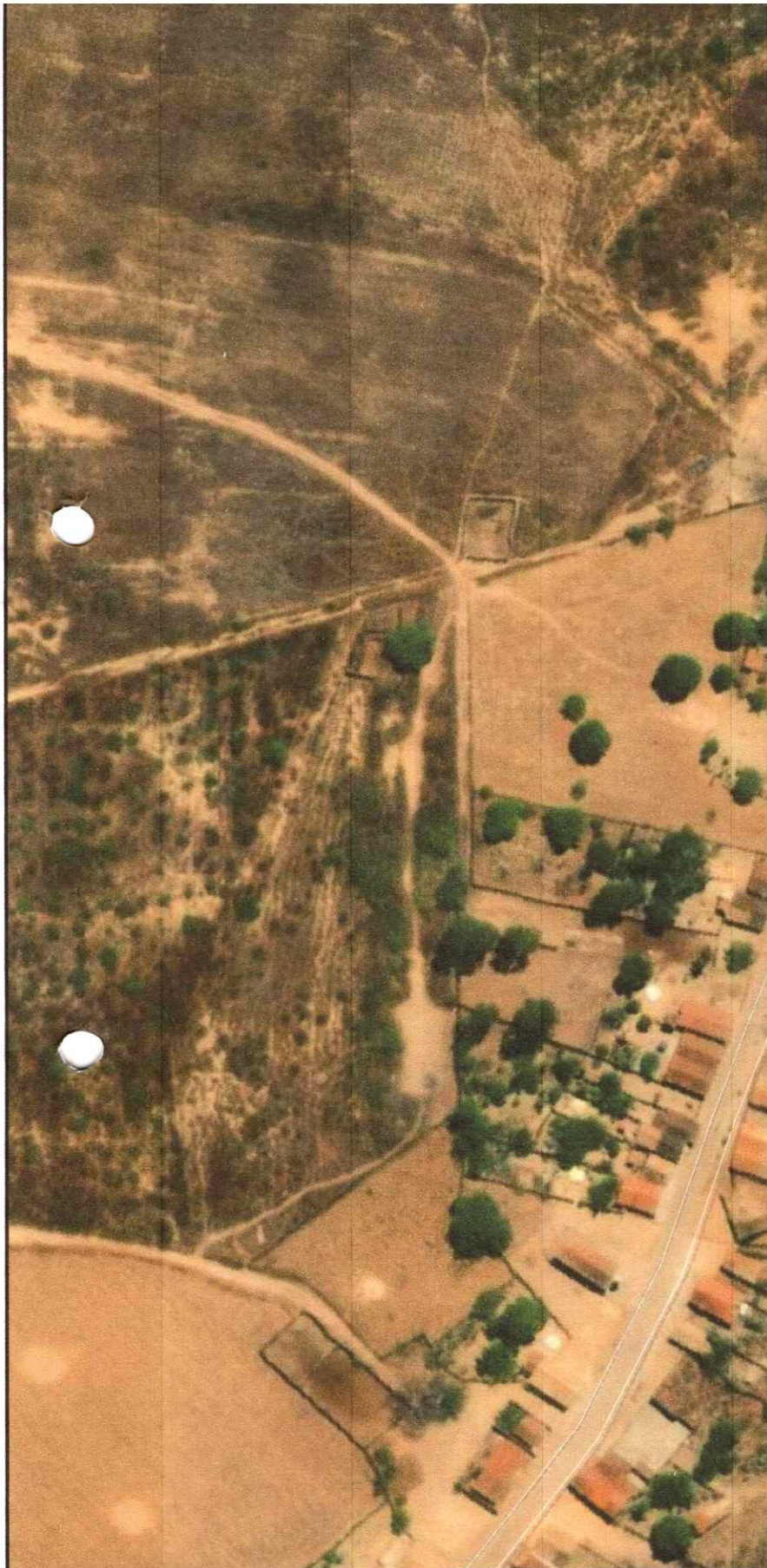

COMISSÃO PERMANENTE DE LICITAÇÃO
 FIS. 000245

ASSARÉ-CE

PRAÇA VILA BONITA
 640.82 N:9241541.91

Emerson Patrick Alves
 Engenheiro Civil - CREA/CE 21456
 061528971-0



PROJETO	CONSTRUÇÃO DA PRAÇA VILA BONITA	EMERSON PATRICK ALVES
CONTRATANTE	GOVERNO MUNICIPAL DE ASSARÉ - CEA	JULIANA DO CARMO
ENDEREÇO	VILA BONITA - ASSARÉ - CE	
CONTEÚDO	MAPA DE LOCALIZAÇÃO	

DATA	MARÇO/2022	ESCALA	
01-01			

4 RENDER 02
ESCALA 1:1

COMISSÃO PERMANENTE DE LICITAÇÃO
000246
Fls. _____

ASSARÉ-CE

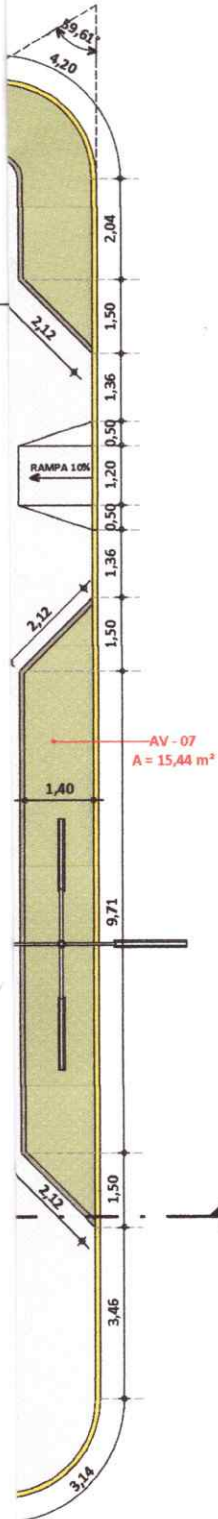

APROVO: EMERSON PATRICK Emerson Patrick Alves Martins Engenheiro Civil - CREA/CE 321456 RNP 061528971-9	PAGO:
--	-------

REVISÃO: Não	EMIÇÃO: 04/2022	RESPONSÁVEL: EMERSON PATRICK
ASSUNTO: CONSTRUÇÃO DE PRAÇA		



PROJETO: PROJETO ARQUITETÔNICO	RESPONSÁVEL: EMERSON PATRICK
CONTRATANTE: PREFEITURA MUNICIPAL DE ASSARÉ	DESENHO: BRUNNO LAVOR
ENDEREÇO: VILA BONITA ASSARÉ -CE	ARQUIVO:

CONTEÚDO: PLANTA BAIXA E CORTES	DATA: 04/2022 ESC: INDIC. NUMERO DA FOLHA: P. 01 02
------------------------------------	--

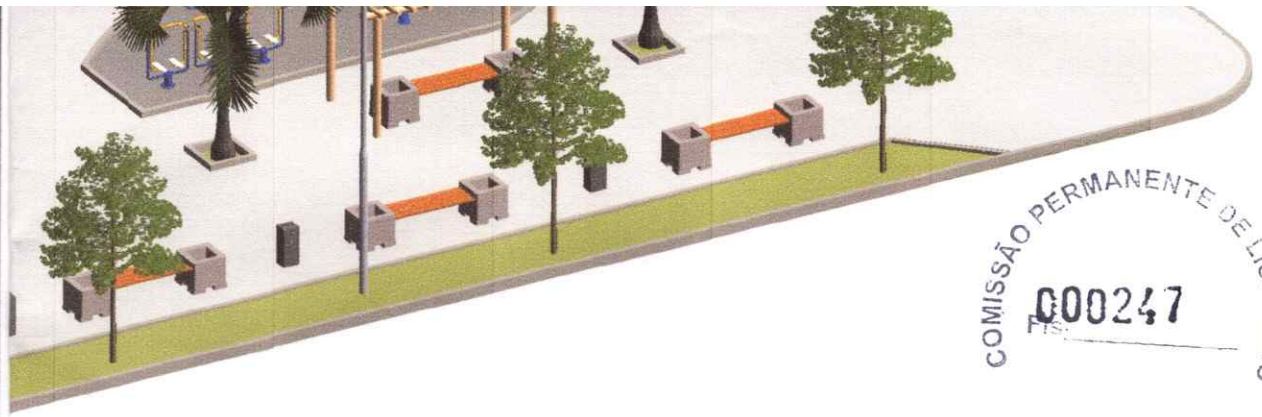

COMISSÃO PERMANENTE DE LICITAÇÃO
000247

ASSARÉ-CE

APROVO: EMERSON PATRICK	PAGO:
 Emerson Patrick Alves Martins Engenheiro Civil - CREA/CE 321456 RNP 061528971-9	

REVISÃO: Não	EMIÇÃO : 04/2022	RESPONSÁVEL: EMERSON PATRICK
	ASSUNTO: CONSTRUÇÃO DE PRAÇA	



PROJETO: PROJETO ARQUITETÔNICO	RESPONSÁVEL: EMERSON PATRICK
---------------------------------------	-------------------------------------

CONTRATANTE: PREFEITURA MUNICIPAL DE ASSARÉ	DESENHO: BRUNNO LAVOR
--	------------------------------

ENDEREÇO: VILA BONITA ASSARÉ -CE	ARQUIVO:
---	-----------------

CONTEÚDO: PLANTA DE LAYOUT E FACHADAS	DATA: 04/2022 ESC: INDIC.
	NÚMERO DA FOLHA: P. 02 02

COMISSÃO PERMANENTE DE LICITAÇÃO

Fls 000249

ASSARÉ-CE

APROVO:	PAGO:
 Emerson Patrick Alves Martins Engenheiro Civil - CREA/CE 321456 RNP 061528971-9	

REVISÃO:	EMISSÃO : 04/2022	RESPONSÁVEL: EMERSON PATRIC
Não		
	ASSUNTO: CONSTRUÇÃO DE PRAÇA	



PROJETO: PROJETO ARQUITETÔNICO	RESPONSÁVEL: EMERSON PATRIC
CONTRATANTE: PREFEITURA MUNICIPAL DE ASSARÉ	DESENHO: BRUNNO LAVOR
ENDEREÇO: ASSARÉ -CE	ARQUIVO:

CONTEÚDO: DETALHES	DATA: 04/2022	ESC: INDIC
	NÚMERO DA FOLHA: P. 01 01	

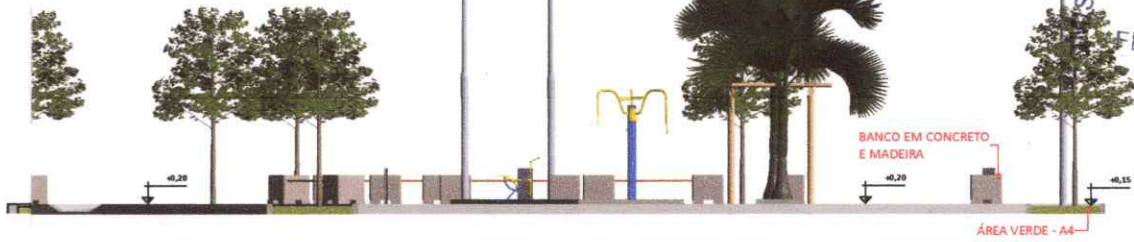

COMISSÃO PERMANENTE DE LICITAÇÃO
 Nº 000250
 ASSARÉ-CE

2

V - 07
 15,44 m²

=



1

APROVO: EMERSON PATRICK Emerson Patrick Alves Martins Engenheiro Civil - CREA/CE 321456 RNP 061528971-9	PAGO:
--	-------

REVISÃO: Não	EMISSÃO: 04/2022	RESPONSÁVEL: EMERSON PATRICK
ASSUNTO: CONSTRUÇÃO DE PRAÇA		





PROJETO: PROJETO ARQUITETÔNICO	RESPONSÁVEL: EMERSON PATRICK
--------------------------------	---------------------------------

CONTRATANTE: PREFEITURA MUNICIPAL DE ASSARÉ	DESENHO: BRUNNO LAVOR
---	-----------------------

ENDEREÇO: VILA BONITA ASSARÉ -CE	ARQUIVO:
------------------------------------	----------

CONTEÚDO: PLANTA BAIXA E CORTES	DATA: 04/2022 ESC: INDIC. NUMERO DA FOLHA: P. 01 02
------------------------------------	---

	1. POSTE METÁLICO, COM QUATRO
	1. POSTE EM CONCRETO TIPO "H"
	CAIXA DE PASSAGEM

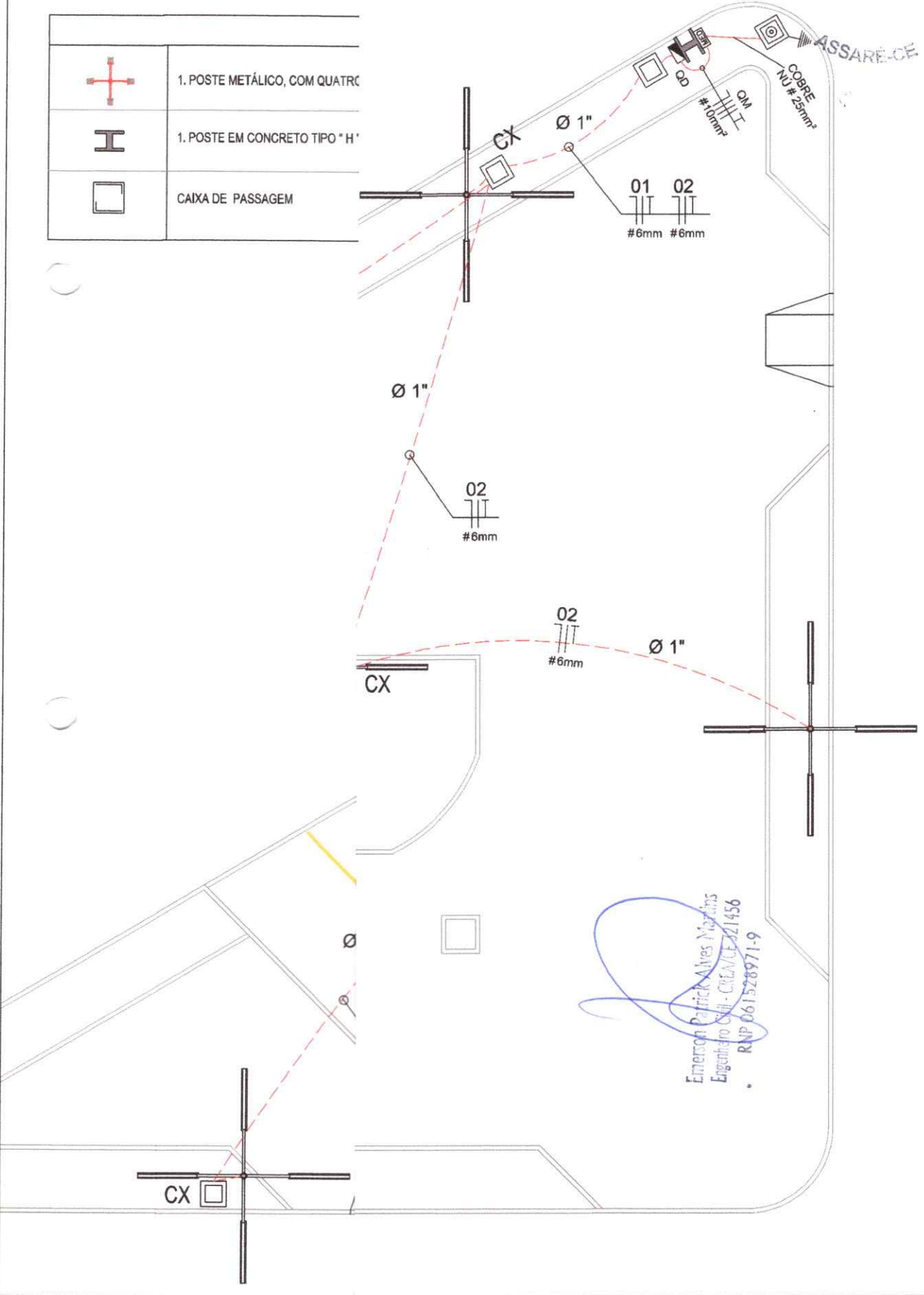

Emerson Patrick Alves Martins
 Engenheiro Civil - CREA/CE 271456
 RNP 061528971-9

PROJETO COMPLEMENTAR

PROJETO	CONSTRUÇÃO DA PRAÇA VILA BONITA	ASSUNTO	ARQUITETURA
CLIENTE	GOVERNO MUNICIPAL DE ASSARÉ -CE	RESPONSÁVEL	EMERSON PATRICK
ENDEREÇO	VILA BONITA ASSARÉ - CE	DESENHO	-



DETALHE ENTRADA DE ENERGIA

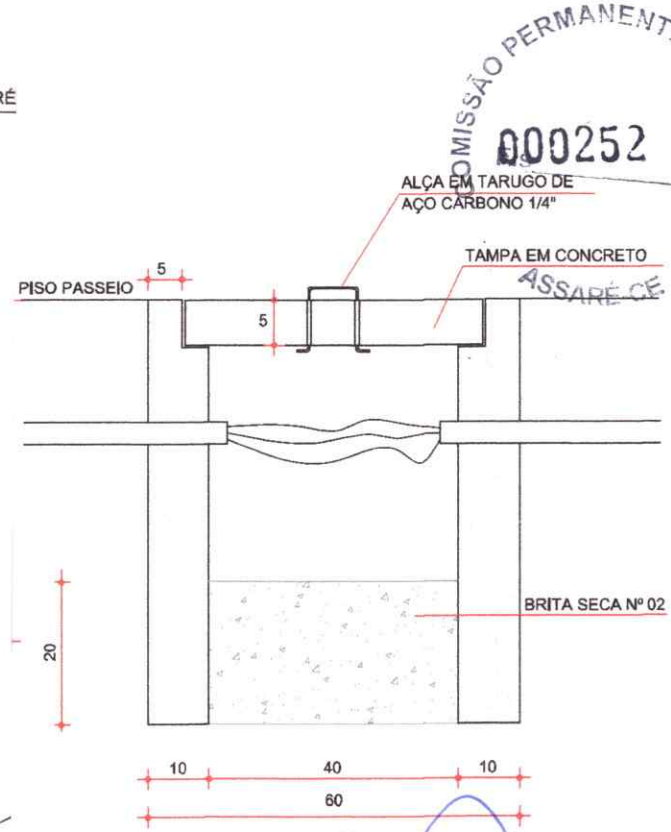
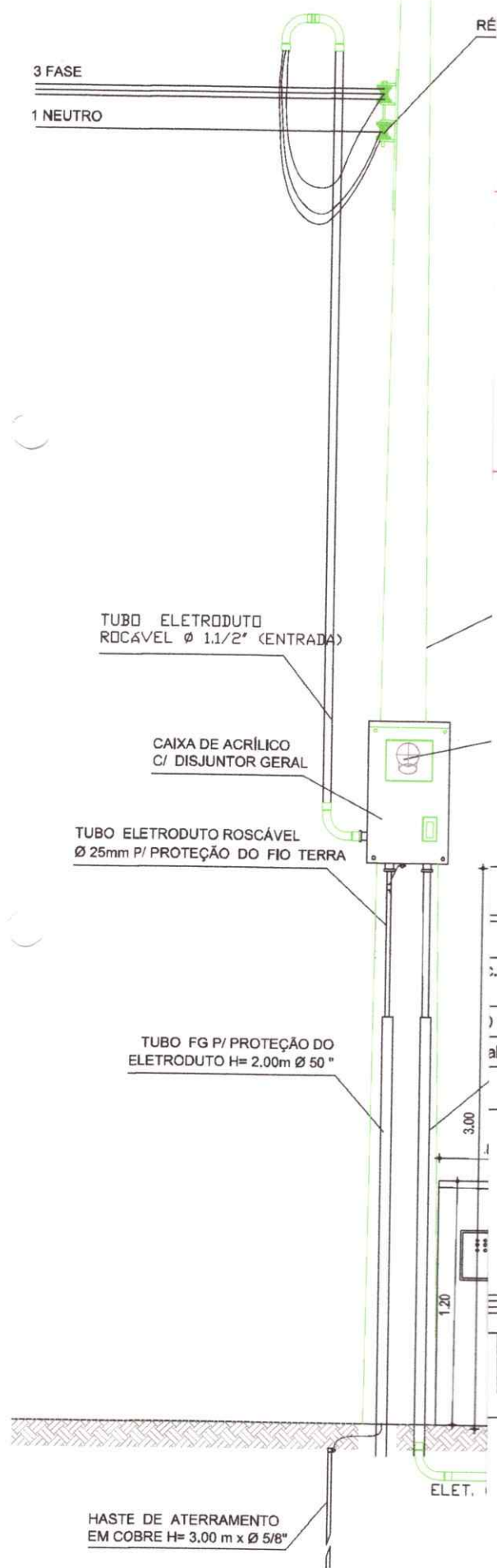

Emerson Patrick Alves Martins
Engenheiro Civil - CREA/CE 321456
RNP 061528971-9

Quadro de Cargas

QM PRAÇA						
Descrição	Qd. Distr.	Pot. W	Fases	Prot. A	Cond. mm2	Fases ABC
QD-GERAL	1	3228.0	3	40A	10	ABC
al	1	3228.0	3	40A	10	ABC

Potência Demandada: 100% (3228.0 W)

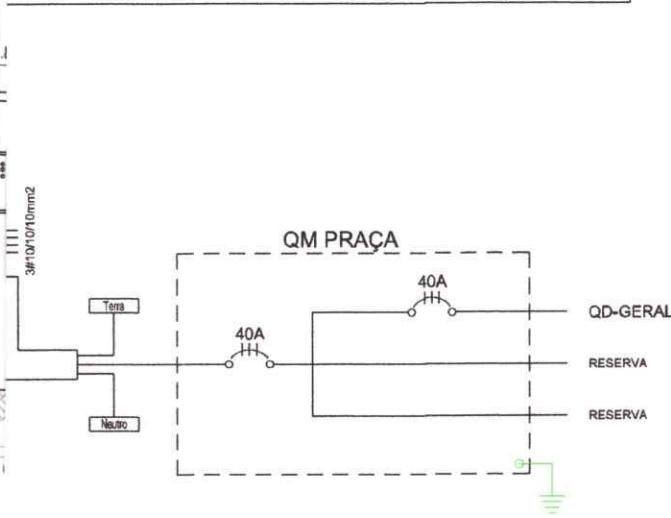

COMISSÃO PERMANENTE
000252

PROJETO	CONSTRUÇÃO DA PRAÇA VILA BONITA	ASSUNTO	ARQUITETURA	DATA	20/05/22	ESCALA	1/100
CLIENTE	GOVERNO MUNICIPAL DE ASSARÉ - CE	RESPONSÁVEL	EMERSON PATRICK				
ENDEREÇO	VILA BONITA ASSARÉ - CE	DESENHO					



COMISSÃO PERMANENTE DE LICITAÇÃO
Fls. 000253

ASSARÉ

A EM FRENTE AO CEMITÉRIO
421951.50 N:9238134.44

Emerson Patrick Alves Martins
Engenheiro Civil - CRP 321456
RNP 061528971-9



← CERCA
— EIXO PROJETO
BUEIRO CAPEADO
BUEIRO TUBULAR

LEGENDA PERFIL
— PROJETO
— TERRENO NATURAL

RESPONSÁVEL	EMERSON PATRICK ALVES
DESENHO	JULIANA DO CARMO
ÁREA TOTAL	m ²

DATA MARÇO/2022 ESCALA S

01-01

APROVO:  Emerson Patrick Alves Martins Engenheiro Civil - CREA/CE 321456 RNP 061528971-9	PAGO:
---	--------------

REVISÃO: Não	EMISSÃO: 04/2022	RESPONSÁVEL: Emerson Patrick
ASSUNTO: CONSTRUÇÃO DE PRAÇA		



PROJETO: PROJETO ARQUITETÔNICO	RESPONSÁVEL: Emerson Patrick
CONTRATANTE: PREFEITURA MUNICIPAL DE ASSARÉ	DESENHO: BRUNNO LAVOR
ENDEREÇO: ASSARÉ -CE	ARQUIVO:

CONTEÚDO: DETALHES	DATA: 04/2022 ESC: INDIC.
	NÚMERO DA FOLHA: P. 01 01

COMISSÃO PERMANENTE DE LICITAÇÃO
Fis. 000255

ASSARÉ-CE.



APROVO: EMERSON PATRICK	PAGO:
-----------------------------------	--------------

Emerson Patrick Alves Martins
Engenheiro Civil CREA/CE 321456
RNP 06 528971-9

REVISÃO: Não	EMIÇÃO: 04/2022	RESPONSÁVEL: EMERSON PATRICK
	ASSUNTO: CONSTRUÇÃO DE PRAÇA	



PROJETO: PROJETO ARQUITETÔNICO	RESPONSÁVEL: EMERSON PATRICK
CONTRATANTE: PREFEITURA MUNICIPAL DE ASSARÉ	DESENHO: BRUNNO LAVOR
ENDEREÇO: LOCALIDADE AMARO ASSARÉ - CE	ARQUIVO:
CONTEÚDO: PLANTA BAIXA E CORTES	DATA: 04/2022 ESC: INDIC. NÚMERO DA FOLHA: P. 01 02

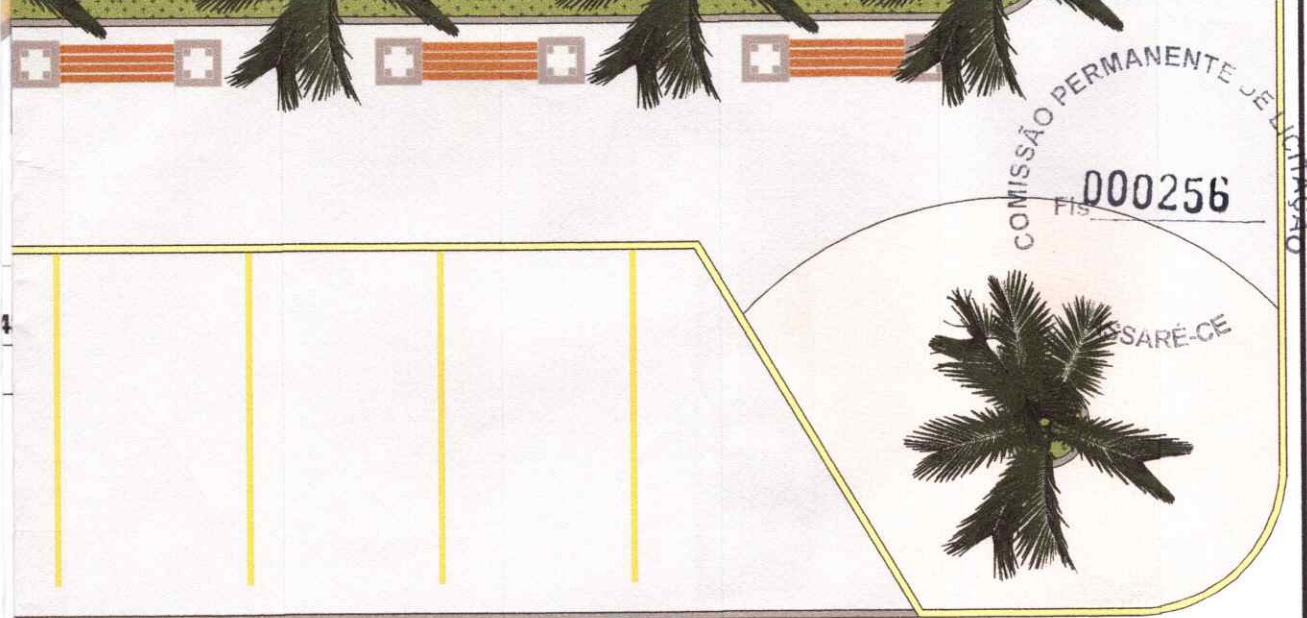

COMISSÃO PERMANENTE DE LICITAÇÃO
Fis. 000256

ASSARÉ-CE

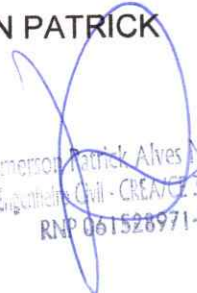
APROVO: EMERSON PATRICK  Emerson Patrick Alves Martins Engenheiro Civil - CREA/CE 321456 RNP 061528971-9	PAGO:
--	-------

REVISÃO: Não	EMISSÃO : 04 / 2022	RESPONSÁVEL: EMERSON PATRICK
ASSUNTO: CONSTRUÇÃO DE PRAÇA		



PROJETO: PROJETO ARQUITETÔNICO	RESPONSÁVEL: EMERSON PATRICK						
CONTRATANTE: PREFEITURA MUNICIPAL DE ASSARÉ	DESENHO: BRUNNO ALVOR						
ENDEREÇO: LOCALIDADE AMARO ASSARÉ - CE	ARQUIVO:						
CONTEÚDO: PLANTA DE LAYOUT E DETALHES	<table border="1"> <tr> <td>DATA: 04 / 2022</td> <td>ESC: INDIC.</td> </tr> <tr> <td colspan="2">NÚMERO DA FOLHA:</td> </tr> <tr> <td colspan="2" style="text-align: center;">P. 02 02</td> </tr> </table>	DATA: 04 / 2022	ESC: INDIC.	NÚMERO DA FOLHA:		P. 02 02	
DATA: 04 / 2022	ESC: INDIC.						
NÚMERO DA FOLHA:							
P. 02 02							

COMISSÃO PERMANENTE DE LICITAÇÃO
Fls. 000257

DATA 16/05/22 ESCALA 1/50

01-01

ASSARÉ-CE

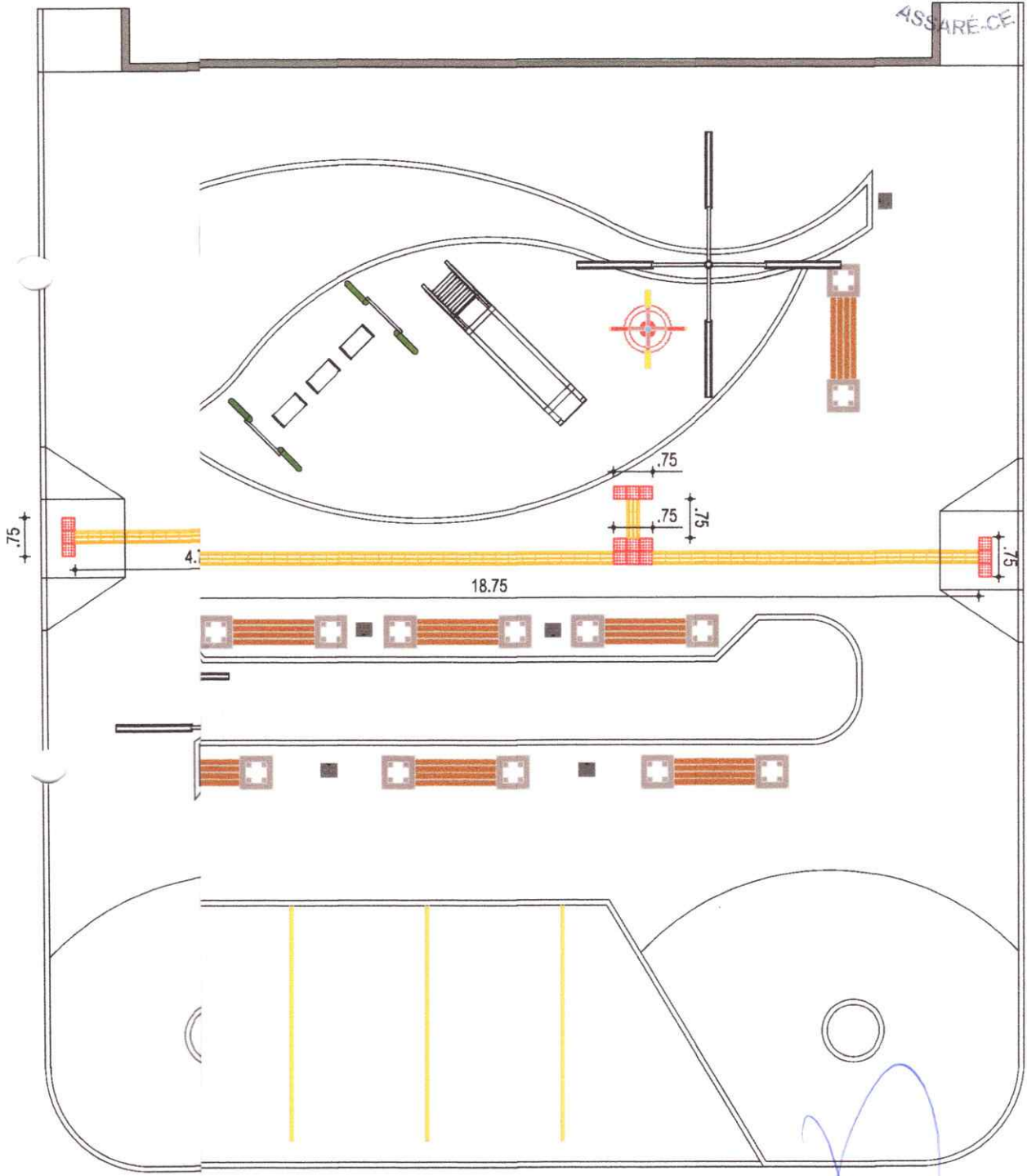

Emerson Patrick Alves Martins
Engenheiro Civil - CREA/CE 321456
RNP 061528971-9

PROJETO

PROJETO	CONSTRUÇÃO DA PRAÇA AMARO - I	ASSUNTO	ARQUITETURA
CLIENTE	GOVERNO MUNICIPAL DE ASSARÉ - CE	RESPONSÁVEL	HEMERSON PATRICK
ENDEREÇO	DISTRITO DE AMARO ASSARÉ - CE	DESENHO	-



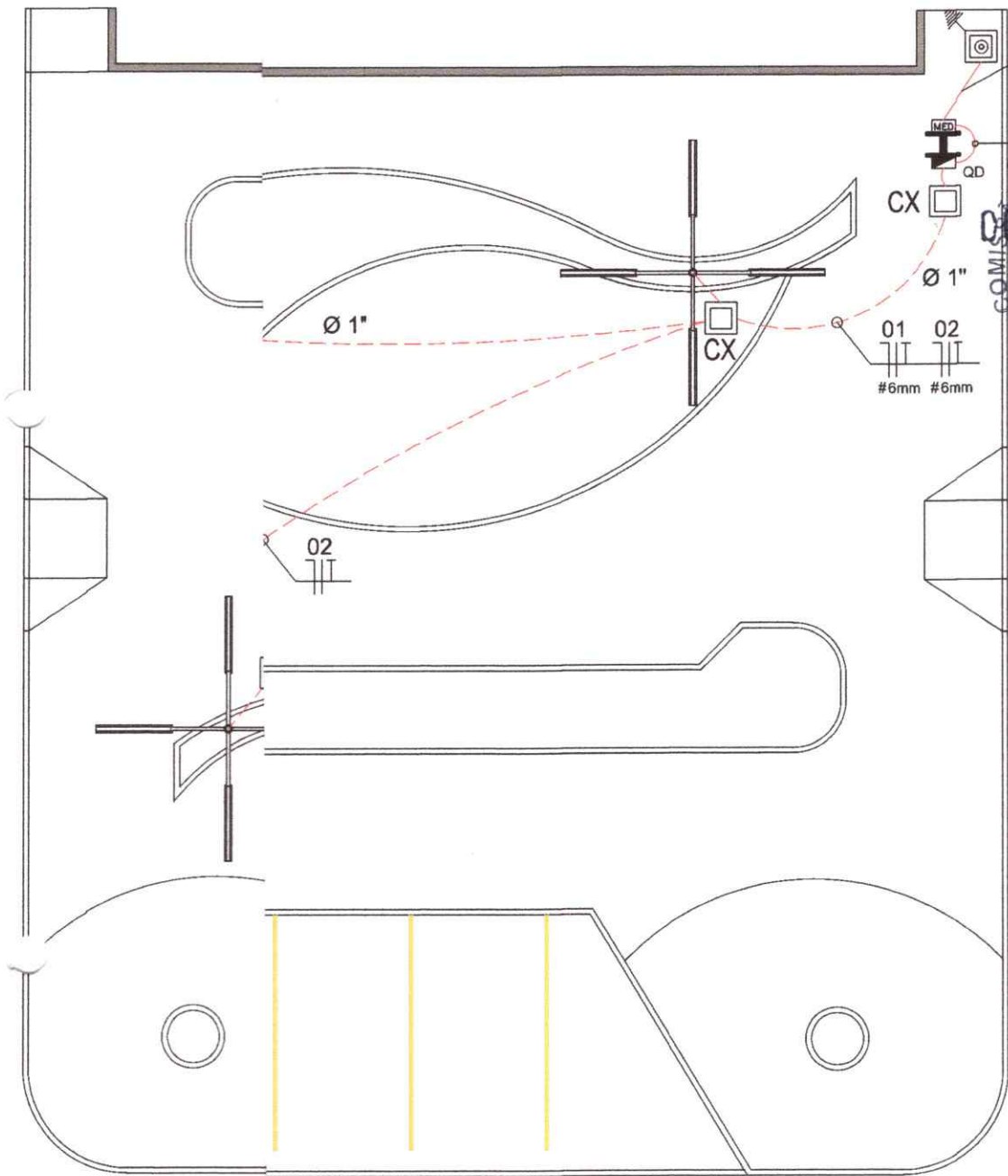

COBRE
NU # 25mm²

QM
#10mm²

000258

Fls

ASSA

DISTRIBUIÇÃO
MEDIÇÃO
NEUTRO, FASE, TERRA RESPECTIVAMENTE

Emerson Patrick Alves Martins
Engenheiro Civil - CREA/CE 321456
RNP 061528971-9

PROJETO COMPLEMENTAR

PROJETO	CONSTRUÇÃO DA PRAÇA AMARO I	ASSUNTO	ARQUITETURA	ESCALA	1/100
CLIENTE	GOVERNO MUNICIPAL DE ASSARÉ - CE	RESPONSÁVEL	EMERSON PATRICK	DATA	19/04/22
ENDEREÇO	DISTRITO DE AMARO ASSARÉ - CE	DESENHO			

ASSA

COMISSÃO PERMANENTE

0100

REGISTRO DE PROFISSIONAL



DETALHE ENTRADA DE ENERGIA

PASSAGEM (CP)

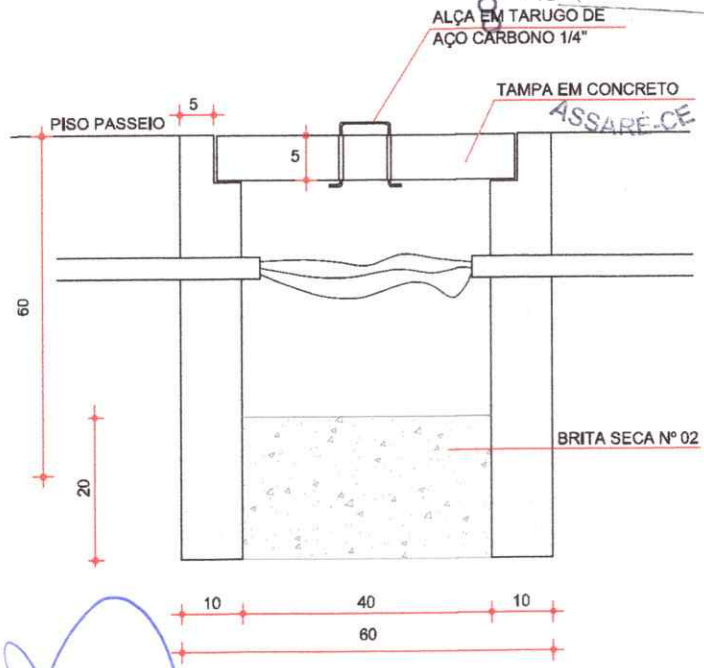
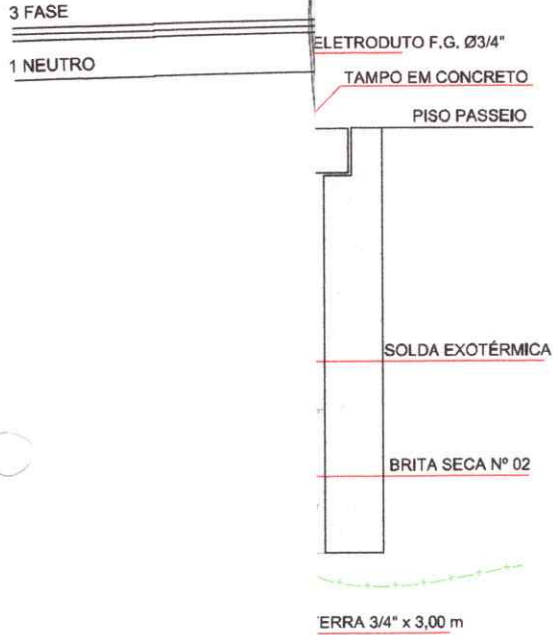

TUBO ELETRODUTO FLEXÍVEL Ø 1.1/2"

PASSAGEM

CAIXA DE ACRÍLICO / DISJUNTOR

TUBO ELETRODUTO RIGÍDICO Ø 25mm P/ PROTEÇÃO DC

TUBO FG P/ PR ELETRODUTO H=

Prot. A	Cond. mm ²	Fases ABC
16A	6.0	C
16A	6.0	A
40A	10	CA

100% (1096.0 W)

Emerson Patrick Alves Martins
Engenheiro Civil - CREA/CE 321456
RNP 061528971-9

Quadro de Cargas

QM PRAÇA							
Circ.	Descrição	Qd. Distr.	Pot. W	Fases	Prot. A	Cond. mm ²	Fases ABC
QD-GERAL	QD-GERAL	1	1096.0	3	40	10	ABC
Total		1	1096.0	3	40A	10	ABC

Potência Demandada: 100% (1096.0 W)



HASTE DE ATERRAMENTO EM COBRE H= 3.00 m

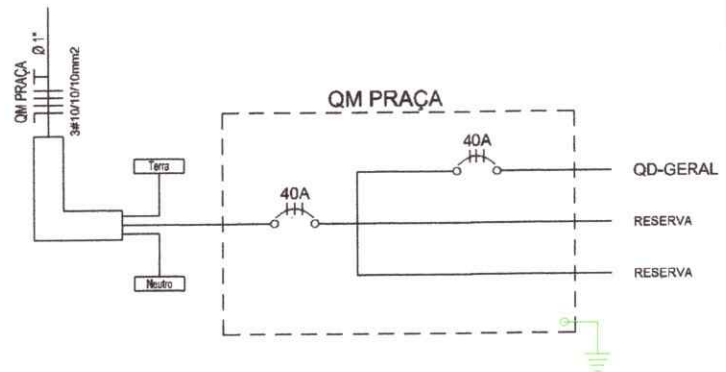

COMISSÃO PERMANENTE
Fls. 000259

DATA 20/05/22 1/100

ASSUNTO ARQUITETURA
RESPONSÁVEL EMERSON PATRICK
DESENHO

PROJETO CONSTRUÇÃO DA PRAÇA AMARO CEMITÉRIO
CLIENTE GOVERNO MUNICIPAL DE ASSARÉ - CE
ENDEREÇO DISTRITO DE AMARO ASSARÉ - CE

PROJETO CONSTRUÇÃO DA PRAÇA AMARO CEMITÉRIO



02-02

COMISSÃO PERMANENTE DE LICITAÇÃO
Fls. 000260

ASSARÉ

RO
48.22

Emerson Patrick Alves
Engenheiro Civil - CREMACE 321456
RNP 061528971-9



- CERCA
- EIXO PROJETO
- BUEIRO CAPEADO
- BUEIRO TUBULAR

- LEGENDA PERFIL
- PROJETO
 - TERRENO NATURAL

RESPONSÁVEL	EMERSON PATRICK ALVES
DESENHO	JULIANA DO CARMO
AREA TOTAL	m ²

DATA MARÇO/2022 ESCALA

01-01

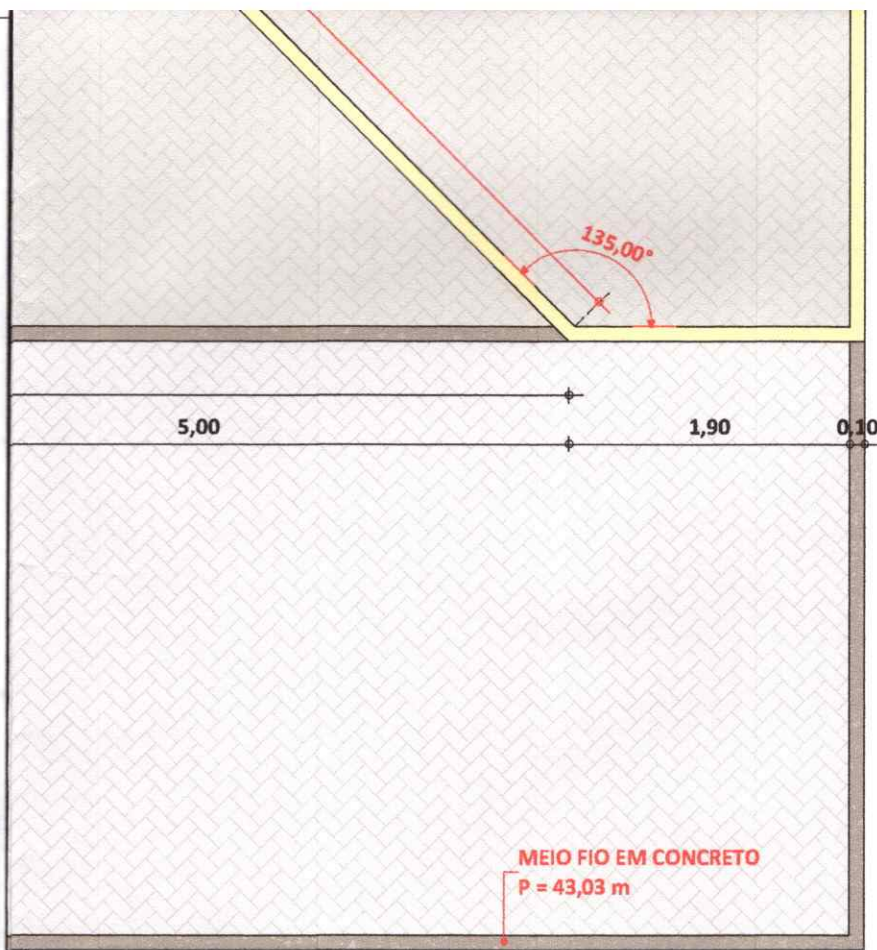

Emerson Patrick Alves Martins
Engenheiro Civil - CREA/CE 321456
RMP 061528971-9

REVISÃO: Não	EMISSÃO : 04/2022	RESPONSÁVEL: EMERSON PATRICK
	ASSUNTO: PROJETO ARQ	



PROJETO: CONSTRUÇÃO E URBANIZAÇÃO DE PRAÇA	RESPONSÁVEL: EMERSON PATRICK				
CONTRATANTE: PREFEITURA MUNICIPAL DE ASSARÉ	DESENHO: BRUNNO LAVOR				
ENDEREÇO: LOCALIDADE DO AMARO ASSARÉ - CEARÁ	ARQUIVO:				
CONTEÚDO: PLANTA BAIXA E DETALHES	<table border="1"> <tr> <td>DATA: 04/2022</td> <td>ESC: INDIC.</td> </tr> <tr> <td colspan="2">NÚMERO DA FOLHA: P. 01 02</td> </tr> </table>	DATA: 04/2022	ESC: INDIC.	NÚMERO DA FOLHA: P. 01 02	
DATA: 04/2022	ESC: INDIC.				
NÚMERO DA FOLHA: P. 01 02					

APROVO: EMERSON PATRICK  Emerson Patrick Alves Martins Engenheiro CIVIL - CREA/CE 321456 RNP 041528971-9	PAGO:
---	--------------

REVISÃO: Não	EMIÇÃO : 04/2022	RESPONSÁVEL: EMERSON PATRICK
ASSUNTO: CONSTRUÇÃO DE PRAÇA		



PROJETO: PROJETO ARQUITETÔNICO	RESPONSÁVEL: EMERSON PATRICK
---------------------------------------	-------------------------------------

CONTRATANTE: PREFEITURA MUNICIPAL DE ASSARÉ	DESENHO: BRUNNO LAVOR
--	------------------------------

ENDEREÇO: ASSARÉ -CE	ARQUIVO:
-----------------------------	-----------------

CONTEÚDO: DETALHES	DATA: 04/2022 ESC: INDIC.
	NÚMERO DA FOLHA: P. 01 01

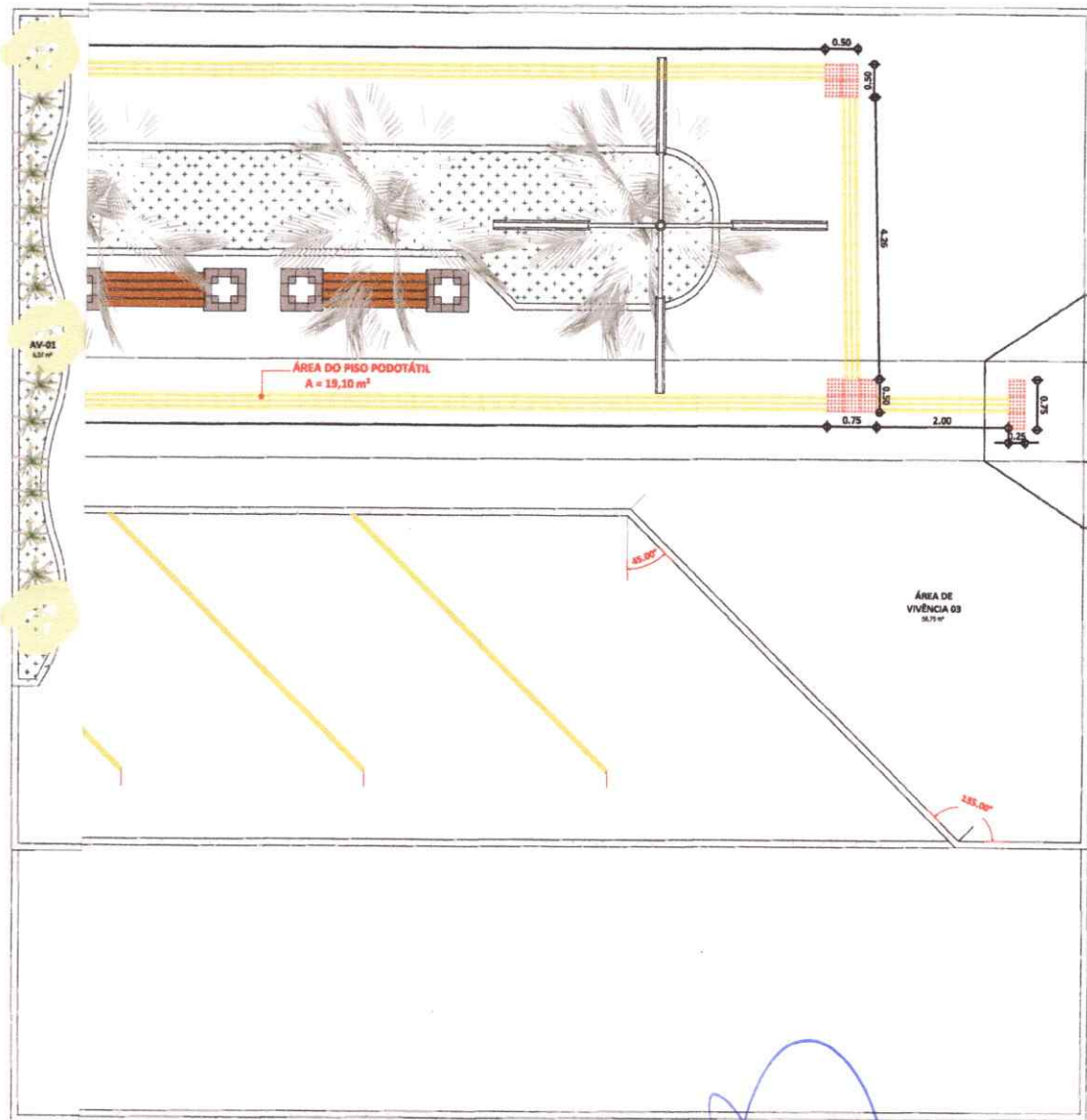

Emerson Patrick Alves Martins
 Engenheiro Civil - CREA/CE 321456
 RNP 061528971-9



- CERCA
- EIXO PROJETO
- BUEIRO CAPEADO
- BUEIRO TUBULAR

- LEGENDA PERFIL
- PROJETO
 - TERRENO NATURAL

RESPONSÁVEL	
DESENHO	JULIANA DO CARMO

DATA MARCO/2022 ESCALA S/

01-01

COMISSÃO PERMANENTE DE LICITAÇÃO Nº 003264

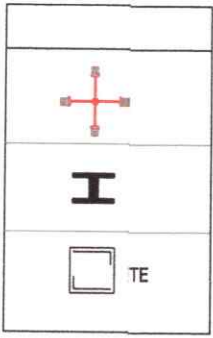
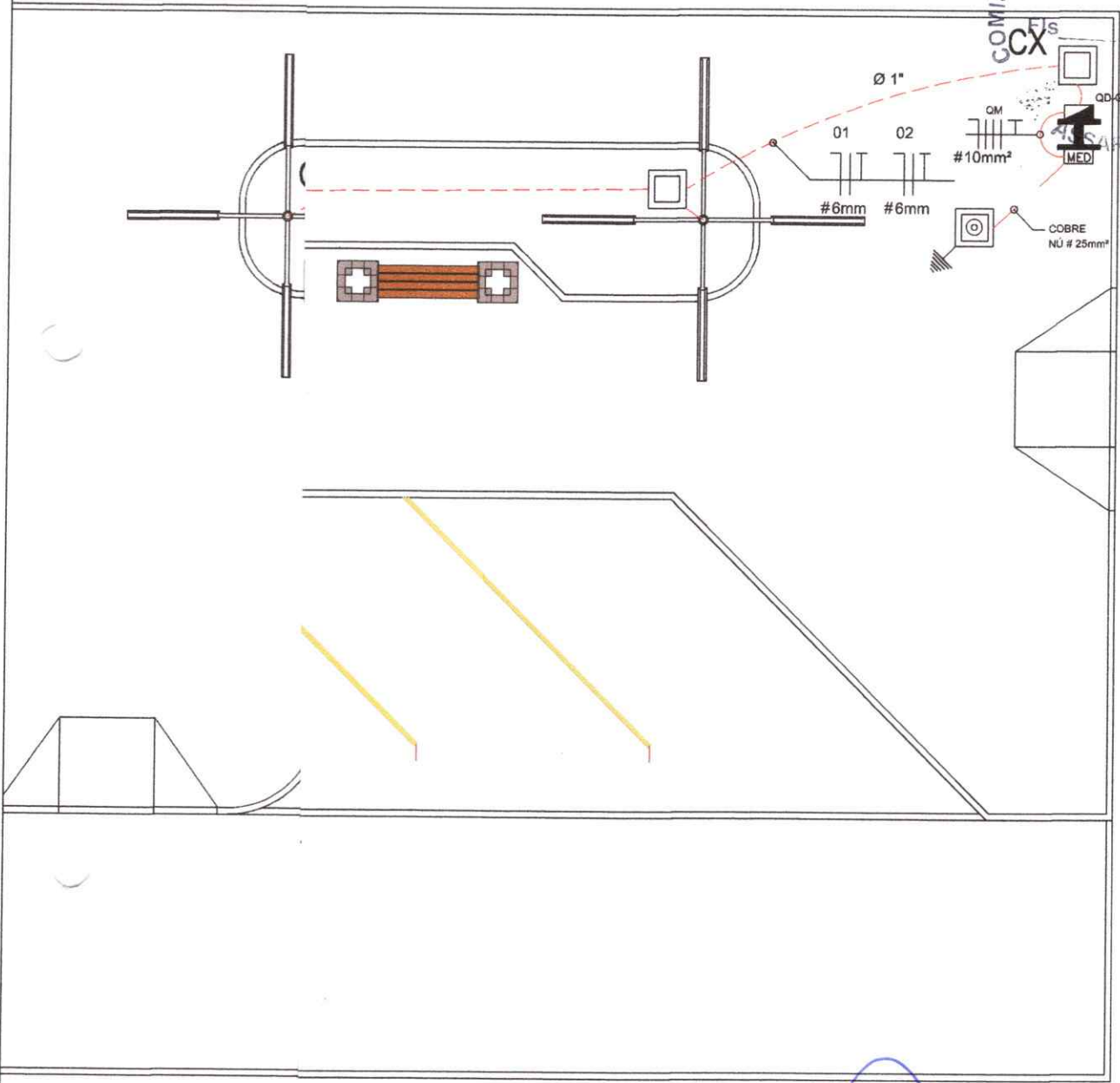

Emerson Patrick Alves Martins
 Engenheiro Civil - CREA 321456
 RNP 061528971-9

DATA 18/04/22

PROJETO	CONSTRUÇÃO DA PRAÇA AMARO CEMITÉRIO	ASSUNTO	ARQUITETURA
CLIENTE	GOVERNO MUNICIPAL DE ASSARÉ - CE	RESPONSÁVEL	EMERSON PATRICK
ENDEREÇO	DISTRITO DE AMARO ASSARÉ - CE	DESENHO	.



PROJETO COMPLEMENTAR

01

SAÍDA (CP)

3 FASE

1 NEUTRO

ODUTO F.G. Ø3/4"

MPO EM CONCRETO

PISO PASSEIO

SOLDA EXOTÉRMICA

BRITA SECA Nº 02

3/4" x 3,00 m

TUBO ELETRODUT
RIGÍVEL Ø 1.1"

SAÍDA

CAIXA DE
C/ DISJUNTOR

TUBO ELETRODUT
Ø 25mm P/ PROTEÇÃO

Cond.	Fases
A	ABC
6A	C
6A	A
10A	CA
(1096.0 W)	

TUBO FG
ELETRODUT

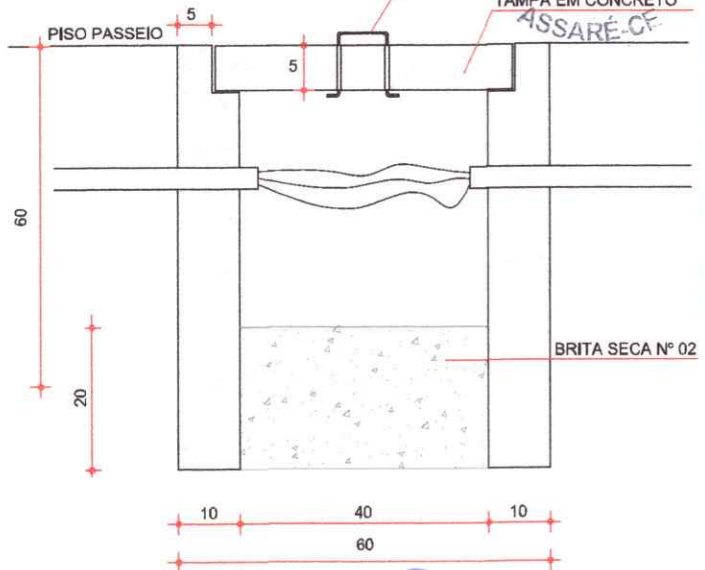
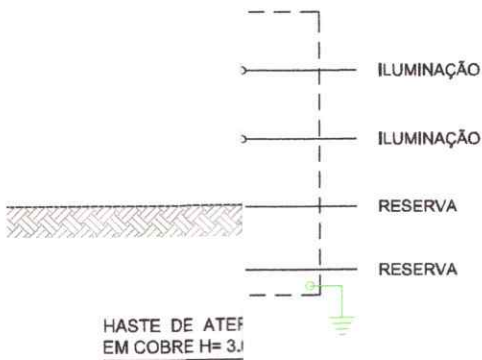

Emerson Patrick Alves Martins
Engenheiro Civil - CREA/CE 321456
RNP 061528971-9

Quadro de Cargas

QM PRAÇA							
Circ.	Descrição	Qd. Distr.	Pot. W	Fases	Prot. A	Cond. mm2	Fases ABC
QD-GERAL	QD-GERAL	1	1096.0	3	40	10	ABC
Total		1	1096.0	3	40A	10	ABC

Potência Demandada: 100% (1096.0 W)

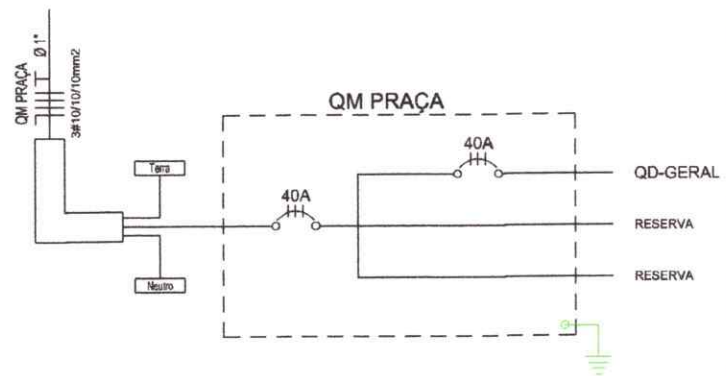

COMISSÃO PERMANENTE DE LICITAÇÃO
000265
Fls

DATA 20/05/22 ESCALA 1/100

ASSUNTO ARQUITETURA

PROJETO CONSTRUÇÃO DA PRAÇA AMARO CEMITÉRIO

CLIENTE GOVERNO MUNICIPAL DE ASSARÉ - CE

ENDEREÇO DISTRITO DE AMARO ASSARÉ - CE

02-02

RESPONSÁVEL EMERSON PATRICK

DESENHO



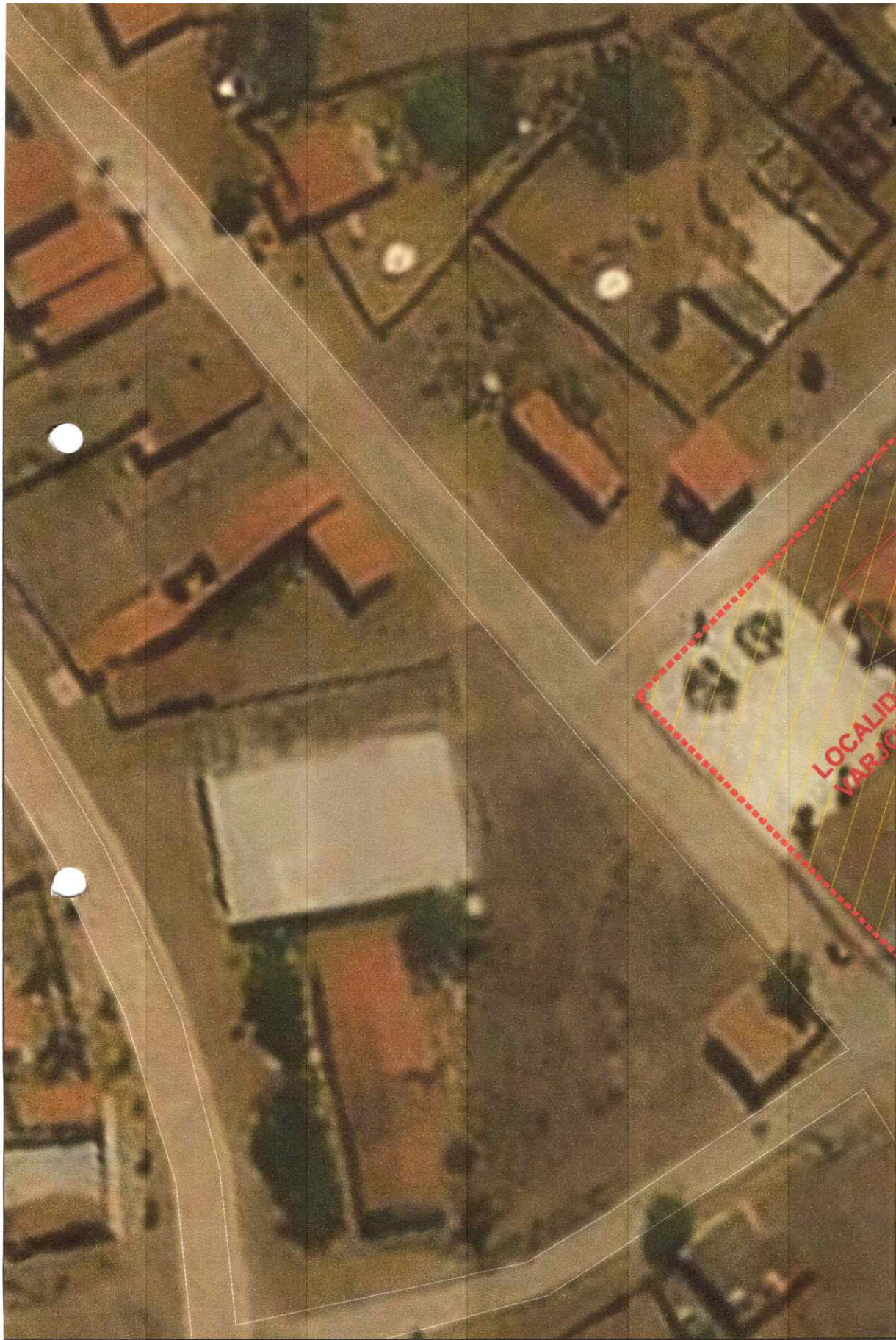

97

COMISSÃO PERMANENTE DE LICITAÇÃO Nº 000266
Fls. 000266
ASSARÉ-CE

[Handwritten signature]
Rafael Alves Martins
CPF: 021456
RG: 526971-9



PROJETO	REFORMA DA PRAÇA VARJOTA
CONTRATANTE	GOVERNO MUNICIPAL DE ASSARÉ - CEARÁ
ENDEREÇO	VARJOTA - ASSARÉ - CE
CONTEÚDO	PLANTA DE LOCALIZAÇÃO

ES	DATA	ESCALA
	MARÇO/2022	
01-01		

COMISSÃO PERMANENTE DE LICITAÇÃO
Fls **000267**

ASSARÉ-CE

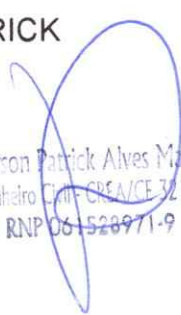
APROVO: EMERSON PATRICK  Emerson Patrick Alves Martins Engenheiro Civil - CREA/CE 321456 RNP 06-528971-9	PAGO:
---	--------------

REVISÃO: Não	EMISSÃO: 04/2022	RESPONSÁVEL: EMERSON PATRICK
ASSUNTO: CONSTRUÇÃO DE PRAÇA		



PROJETO: PROJETO ARQUITETÔNICO	RESPONSÁVEL: EMERSON PATRICK
---------------------------------------	-------------------------------------

CONTRATANTE: PREFEITURA MUNICIPAL DE ASSARÉ	DESENHO: BRUNNO LAVOR
--	------------------------------

ENDEREÇO: ASSARÉ -CE	ARQUIVO:
-----------------------------	-----------------

CONTEÚDO: DETALHES	DATA: 04/2022	ESC: INDIC.
	NÚMERO DA FOLHA: P. 01 01	

COMISSÃO PERMANENTE DE LICITAÇÃO
Fis. 000268

ASSARÉ-CE

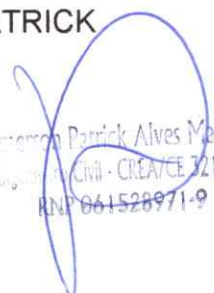
APROVO: EMERSON PATRICK	PAGO:
 Emerson Patrick Alves Martins Engenheiro Civil - CREA/CE 321456 RNP 061528971-9	

REVISÃO: Não	EMIÇÃO : 04/2022	RESPONSÁVEL: EMERSON PATRICK
	ASSUNTO: CONSTRUÇÃO DE PRAÇA	



PROJETO: PROJETO ARQUITETÔNICO	RESPONSÁVEL: EMERSON PATRICK
CONTRATANTE: PREFEITURA MUNICIPAL DE ASSARÉ	DESENHO: BRUNNO LAVOR
ENDEREÇO: ASSARÉ -CE	ARQUIVO:

CONTEÚDO: DETALHES	DATA: 04/2022 ESC: INDIC. NÚMERO DA FOLHA: P. 01 01
------------------------------	--



APROVO: EMERSON PATRICK Emerson Patrick Alves Martins Engenheiro Civil - CREA/CE 321456 RNP 061528971-9	PAGO:
---	--------------

REVISÃO: Não	EMISSÃO : 04 / 2022	RESPONSÁVEL: EMERSON PATRICK
	ASSUNTO: CONSTRUÇÃO DE PRAÇA	



PROJETO: PROJETO ARQUITETÔNICO	RESPONSÁVEL: EMERSON PATRICK
CONTRATANTE: PREFEITURA MUNICIPAL DE ASSARÉ	DESENHO: BRUNNO LAVOR
ENDEREÇO: ASSARÉ - CE	ARQUIVO:

CONTEÚDO: PLANTAS BAIXAS	DATA: 04 / 2022 ESC: INDIC. NÚMERO DA FOLHA: P. 01 01
------------------------------------	---

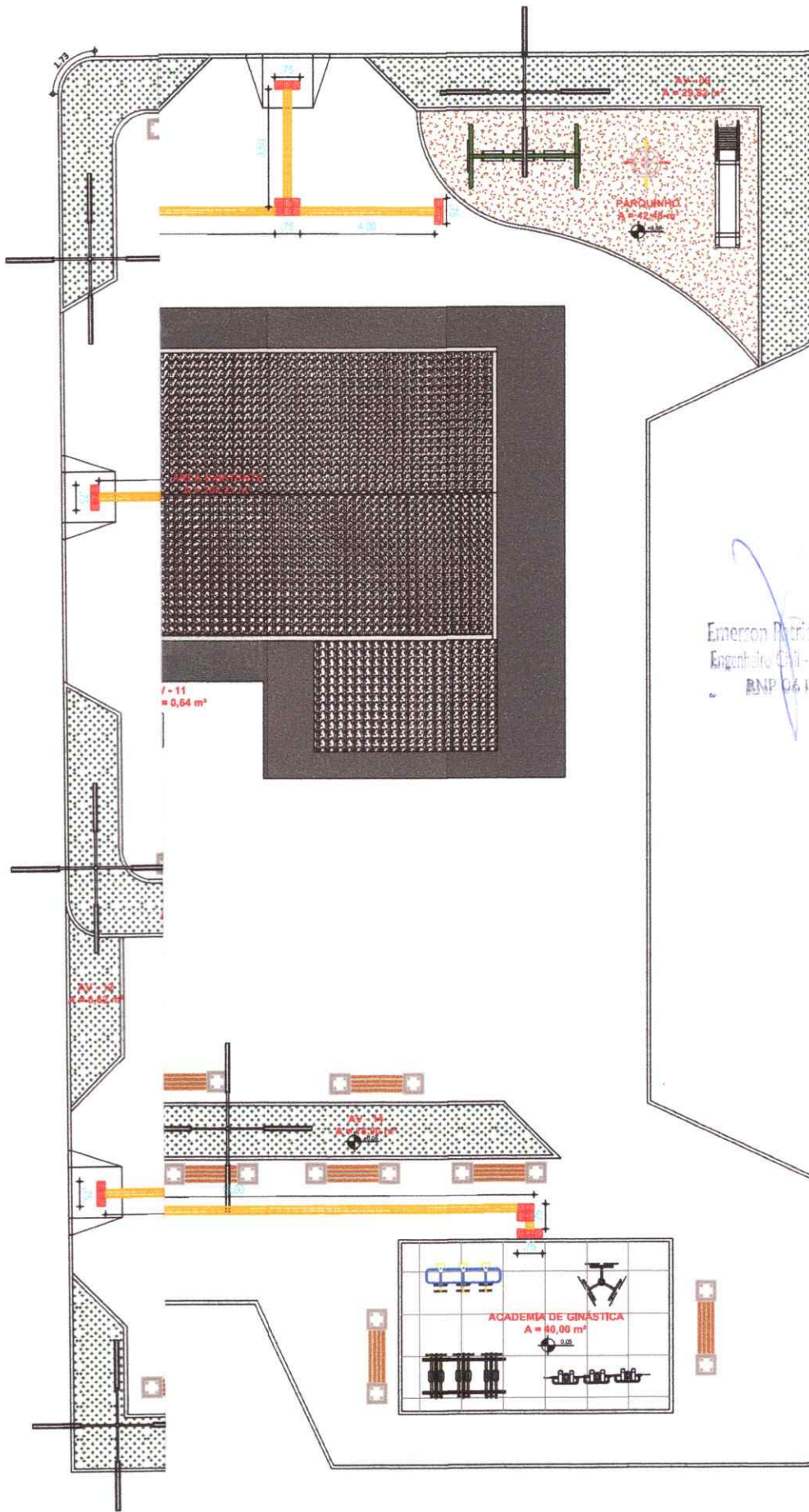

Emerson Patrick Alves Martins
 Engenheiro Civil - CREA/CE 321456
 BNP 061526971-9

COMISSÃO PERMANENTE DE LICITAÇÃO
 000270
 Fls. _____
 ASSARÉ-CE

DATA 16/05/2017
 SIE
 0101

PROJETO

PROJETO	REFORMA DA PRAÇA DA VARJOTA	ASSUNTO	ARQUITETURA
CLIENTE	GOVERNO MUNICIPAL DE ASSARÉ -CE	RESPONSÁVEL	EMERSON PATRICK
ENDEREÇO	VARJOTA - ASSARÉ - CE	DESENHO	JULIANA DO CARMO



ASSARÉ-CE

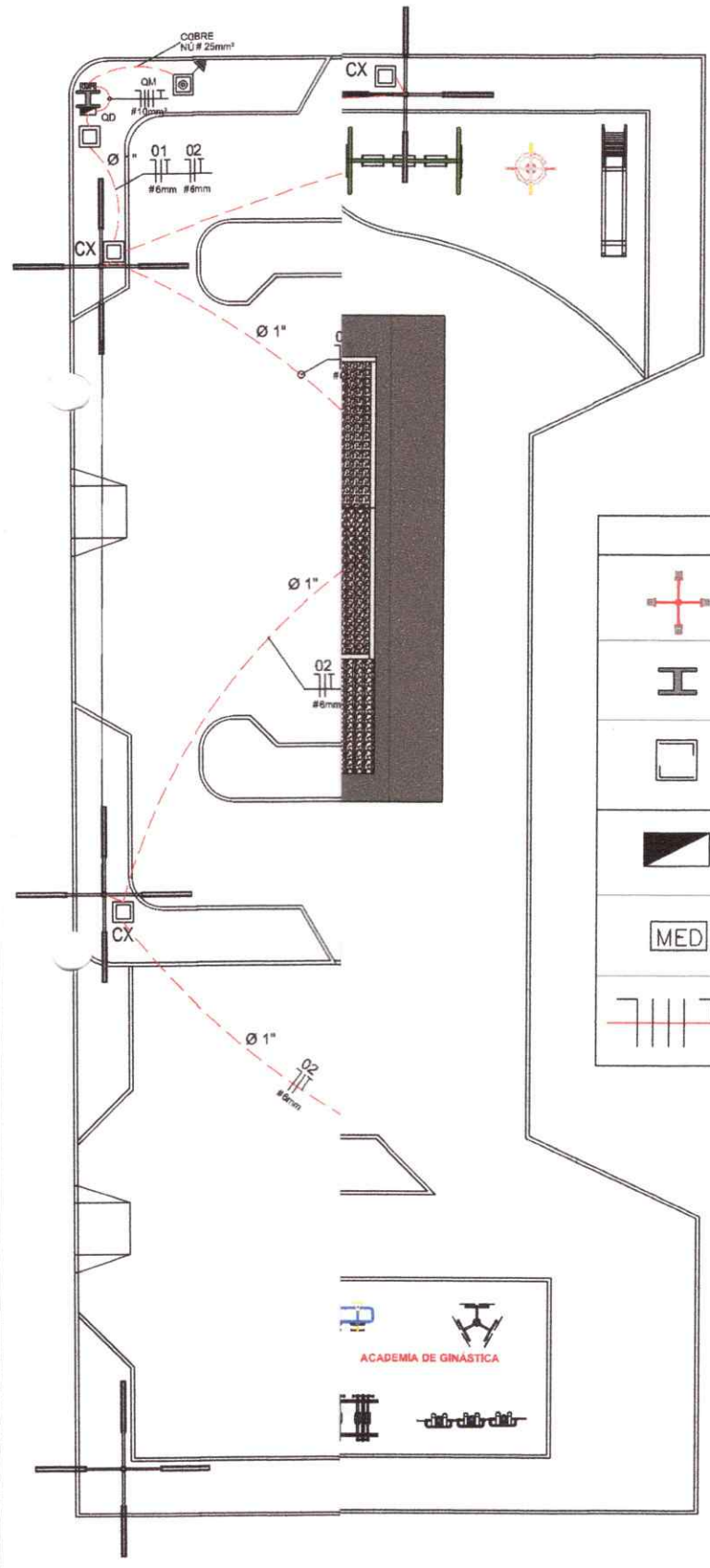

LEGENDA	
	POSTE COM QUATRO LUMINÁRIAS EM LED 137W.
	POSTE EM CONCRETO TIPO " H " ENTRADA DE ENERGIA
	CAIXA DE PASSAGEM
	QUADRO DE DISTRIBUIÇÃO
	QUADRO DE MEDIÇÃO
	CONDUTOR NEUTRO, FASE, TERRA RESPECTIVAMENTE

Emerson Patrick Alves Martins
Engenheiro Civil - CREA - CE 321456
RNP 061528971-9

PROJETO COMPLEMENTAR

PROJETO	ASSUNTO	ARQUITETURA
CONSTRUÇÃO DA PRAÇA VARJOTA	RESPONSÁVEL	EMERSON PATRICK
CLIENTE	DESENHO	
GOVERNO MUNICIPAL DE ASSARÉ - CE		
ENDEREÇO		
DISTRITO DE VARJOTA ASSARÉ - CE		



DETALHE ENTRADA DE ENERGIA

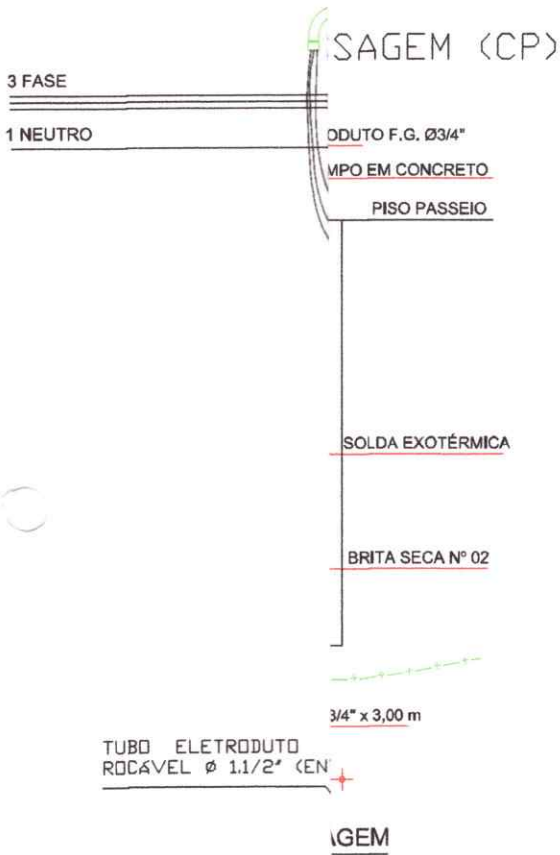

TUBO ELETRODUTO ROSCÁVEL Ø 25mm P/ PROTEÇÃO DO FK

TUBO FG P/ PROTEÇÃO ELETRODUTO H= 2,00

Qt.	Cond. mm ²	Fases ABC
6A	6.0	C
6A	6.0	A
0A	10	CA
% (4384.0 W)		

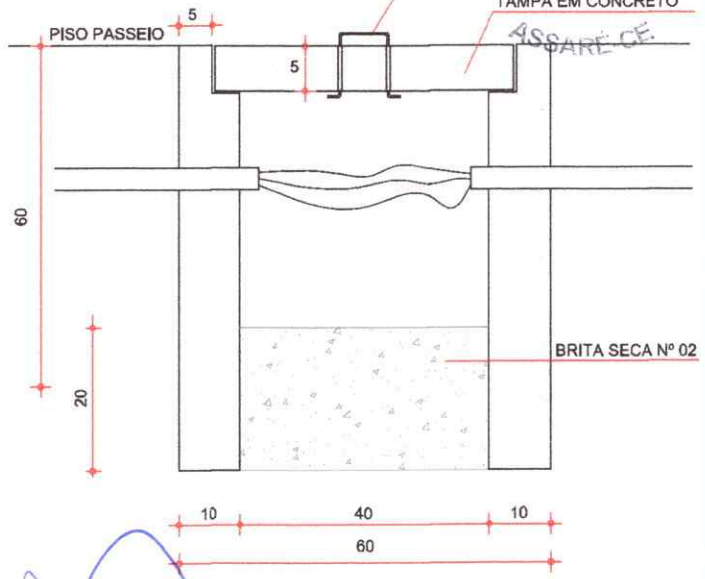
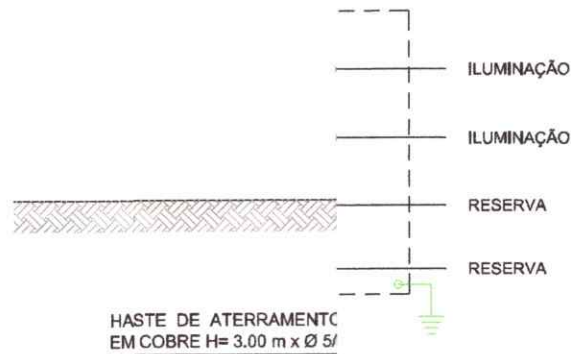

Emerson Patrick Alves Martins
Engenheiro Civil - CREA/CE 321456
RNP 061528971-9

Quadro de Cargas

QM PRAÇA							
Circ.	Descrição	Qd. Distr.	Pot.	Fases	Prot.	Cond.	Fases
		2740.0W	W		A	mm ²	ABC
QD	QD-GERAL	1	4384.0	3	40A	10	ABC
Total		1	4384.0	3	40A	10	ABC

Potência Demandada: 100% (4384.0 W)

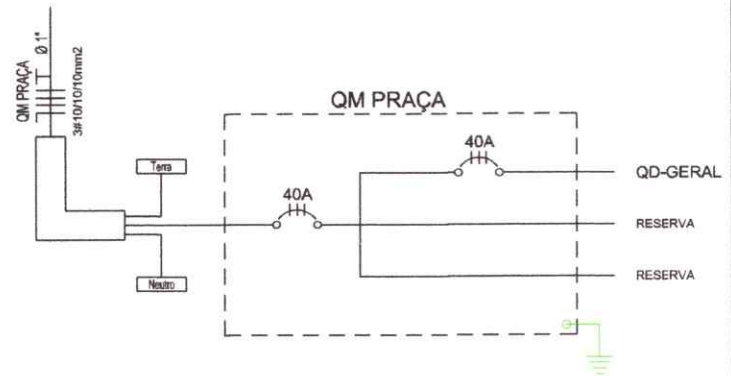

MISSÃO PERMANENTE DE LICITAÇÃO
000272
FIS. ALÇA EM TARUGO DE AÇO CARBONO 1/4"

ESCALA 1/100
DATA 20/05/22

ARQUITETURA EMERSON PATRICK
RESPONSÁVEL
DESENHO

PROJETO CONSTRUÇÃO DA PRAÇA VARJOTA
CLIENTE GOVERNO MUNICIPAL DE ASSARÉ - CE
ENDEREÇO DISTRITO DE VARJOTA ASSARÉ - CE



COMISSÃO PERMANENTE DE LICITAÇÃO
000273
Fls _____

ASSARÉ-CE

3
93.12

Emerson Patrick Alves Martins
Engenheiro Civil - CREA 21456
RPF 061528971-9



PROJETO	CERCA	LEGENDA PERFIL	RESPONSÁVEL	EMERSON PATRICK ALVES	DATA	MARÇO/2022	ESCALA
CONTRATEIXO PROJETO		— PROJETO	DESENHO	JULIANA DO CARMO			
ENDEREÇOBUEIRO CAPEADO		— TERRENO NATURAL					
CONTEÚDBUEIRO TUBULAR							

01-01



COMISSÃO PERMANENTE DE LICITAÇÃO
Fls. **000274**

ASSARÉ-CE

APROVO: EMERSON PATRICK Emerson Patrick Alves Martins Engenheiro Civil - CREA/CE 321456 RNP 061528971-9		PAGO:
REVISÃO: Não	EMISSÃO: 04 / 2022	RESPONSÁVEL: EMERSON PATRICK
	ASSUNTO: REFORMA / CONSTRUÇÃO	
 PREFEITURA MUNICIPAL DE ASSARÉ - CE		
PROJETO: PROJETO ARQUITETÔNICO DE PRAÇA		RESPONSÁVEL: EMERSON PATRICK
CONTRATANTE: PREFEITURA MUNICIPAL DE ASSARÉ		DESENHO: BRUNNO LAVOR
ENDEREÇO: ARATAMA ASSARÉ - CE		ARQUIVO:
CONTEÚDO: PLANTA BAIXA, CORTES, VISTA 3D E DETALHES		DATA: 04 / 2022 ESC: INDIC. NÚMERO DA FOLHA: P. 01 01

APROVO: EMERSON PATRICK  Emerson Patrick Alves Martins Engenheiro Civil - CREA/CE 921456 RNP 041528971-9	PAGO:
---	--------------

REVISÃO: Não	EMISSÃO : 04/2022	RESPONSÁVEL: EMERSON PATRICK
ASSUNTO: CONSTRUÇÃO DE PRAÇA		



PROJETO: PROJETO ARQUITETÔNICO	RESPONSÁVEL: EMERSON PATRICK
CONTRATANTE: PREFEITURA MUNICIPAL DE ASSARÉ	DESENHO: BRUNNO LAVOR
ENDEREÇO: ASSARÉ -CE	ARQUIVO:
CONTEÚDO: DETALHES	DATA: 04/2022 ESC: INDIC. NÚMERO DA FOLHA: P. 01 01

COMISSÃO PERMANENTE DE LICITAÇÃO Nº 009276
Fls.

ASSA

DATA 17/05/22
ESCALA
SIE/201
DE LICITAÇÃO Nº 01

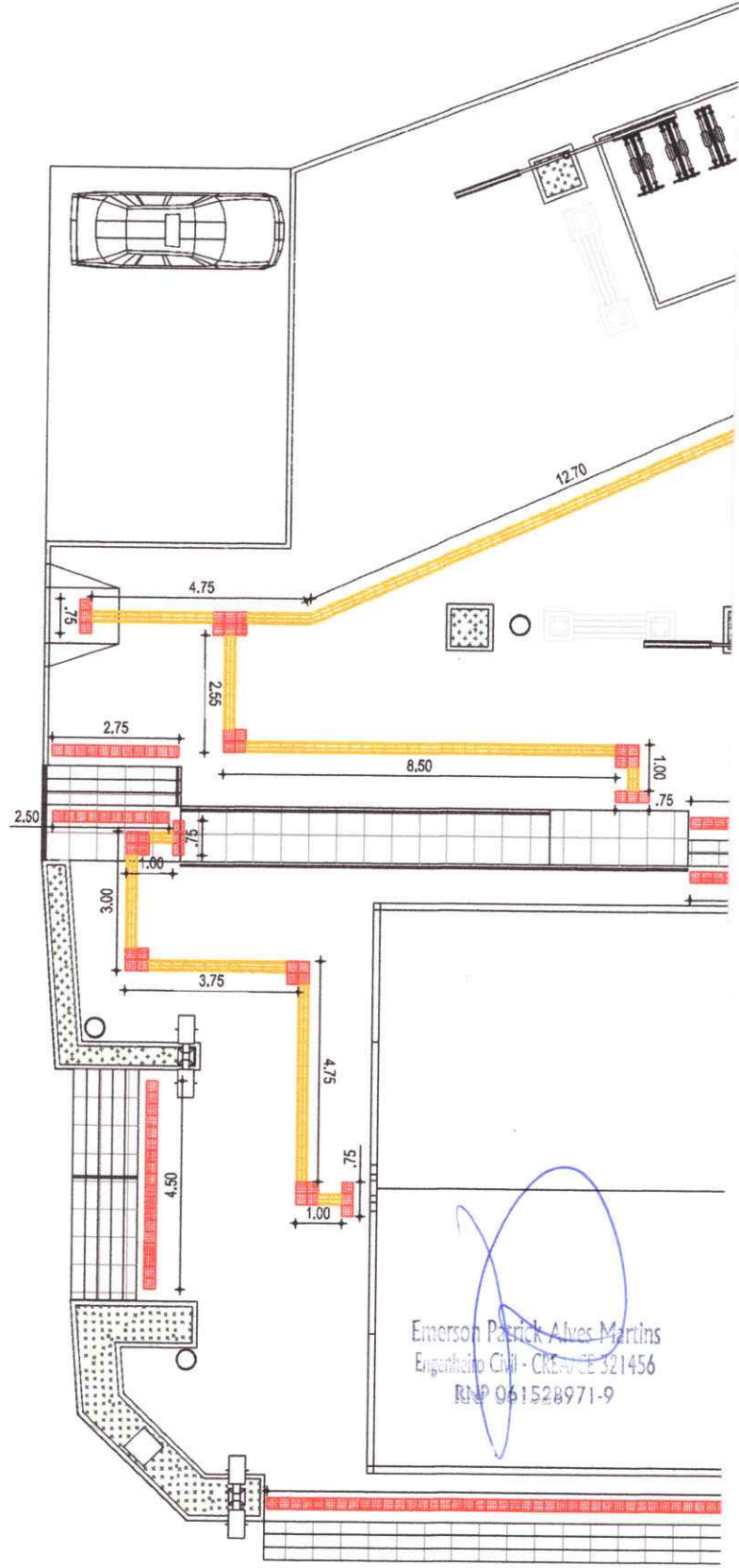

Emerson Patrick Alves Martins
Engenheiro Civil - CRECAGE 321456
RNP 061528971-9

PROJETO

PROJETO	REFORMA E AMPLIAÇÃO DE UMA PRAÇA EM ARATAMA	ASSUNTO	ARQUITETURA
CLIENTE	GOVERNO MUNICIPAL DE ASSARÉ - CE	RESPONSÁVEL	EMERSON PATRICK
ENDEREÇO	ARATAMA - ASSARÉ - CE	DESENHO	JULIANA DO CARMO



COMISSÃO PERMANENTE DE LICITAÇÃO
 Fls. 000277

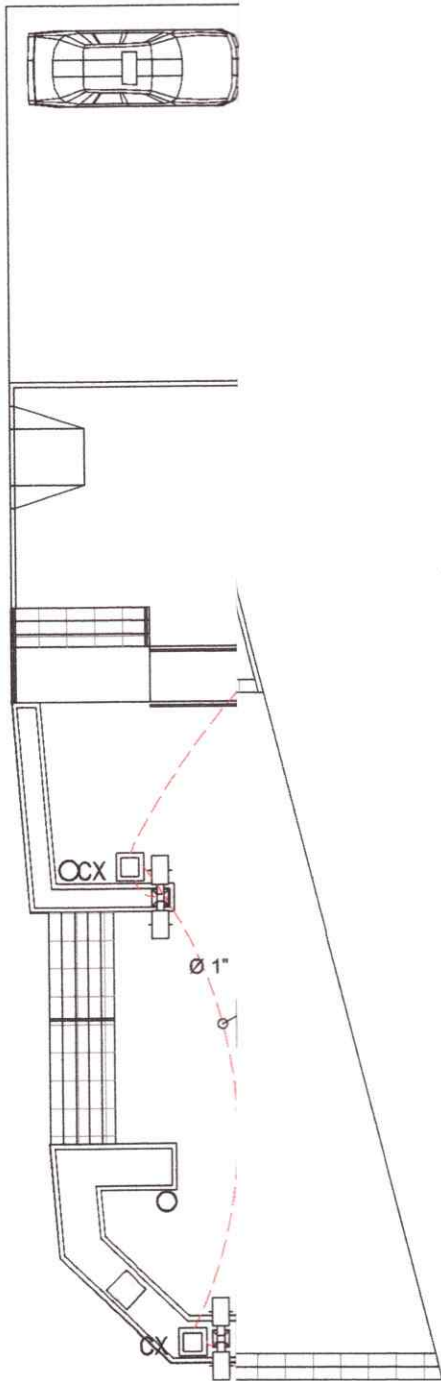

LEGENDA	
	POSTE COM QUATRO LUMINÁRIAS EM LED 137W. ASSARÉ-CE
	POSTE EM CONCRETO TIPO "H" ENTRADA DE ENERGIA
	CAIXA DE PASSAGEM
	QUADRO DE DISTRIBUIÇÃO
	QUADRO DE MEDIÇÃO
	CONDUTOR NEUTRO, FASE, TERRA RESPECTIVAMENTE

Emerson Patrick Alves Martins
 Engenheiro Civil - 21456
 RNP 061528971-9

PROJETO COMPLEMENTAR

PROJETO	REFORMA DA PRAÇA DA ARATAMA 3	ASSUNTO	ARQUITETURA	DATA	17/05/22	ESCALA	1/150
CLIENTE	GOVERNO MUNICIPAL DE ASSARÉ - CE	RESPONSÁVEL	EMERSON PATRICK				
ENDEREÇO	RUA VIRGÍLIO TÁVORA - ARATAMA - ASSARÉ - CE	DESENHO					



DETALHE ENTRADA DE ENERGIA

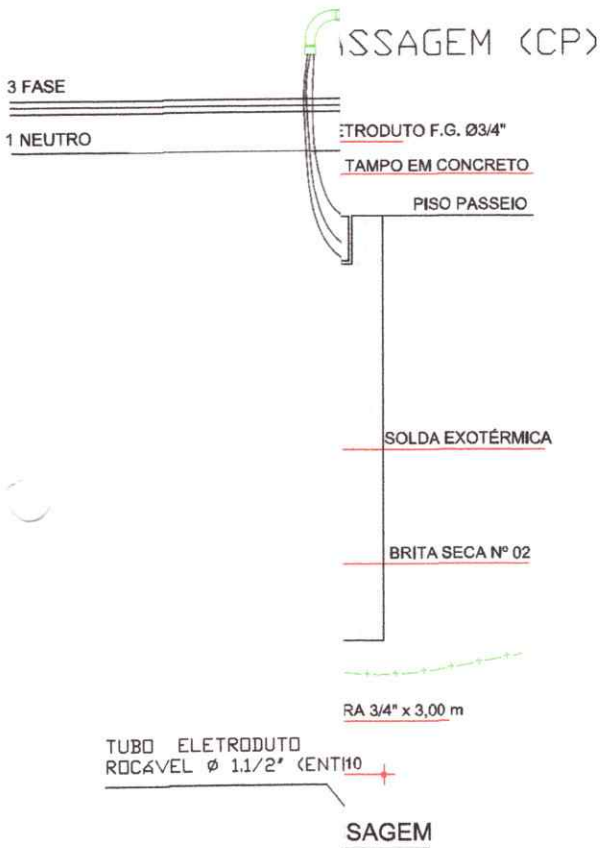

CAIXA DE ACRÍLICO
C/ DISJUNTOR GER

TUBO ELETRODUTO ROSCÁVEL
Ø 25mm P/ PROTEÇÃO DO FIO

Prot. A	Cond. mm ²	Fases ABC
16A	6.0	C
16A	6.0	A
40A	10	CA
10% (1918.0 W)		

TUBO FG P/ PROTEÇ.
ELETRODUTO H= 2.00m

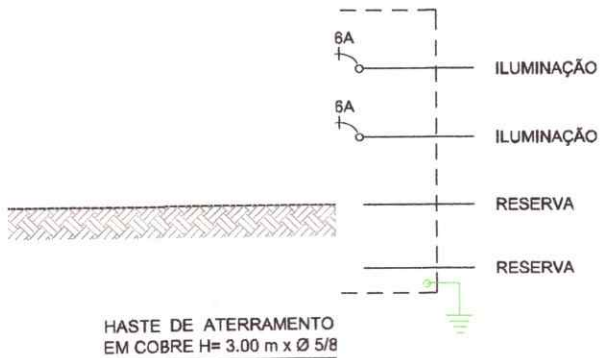

COMISSÃO PE... DE LICITAÇÃO
000278
Fls...

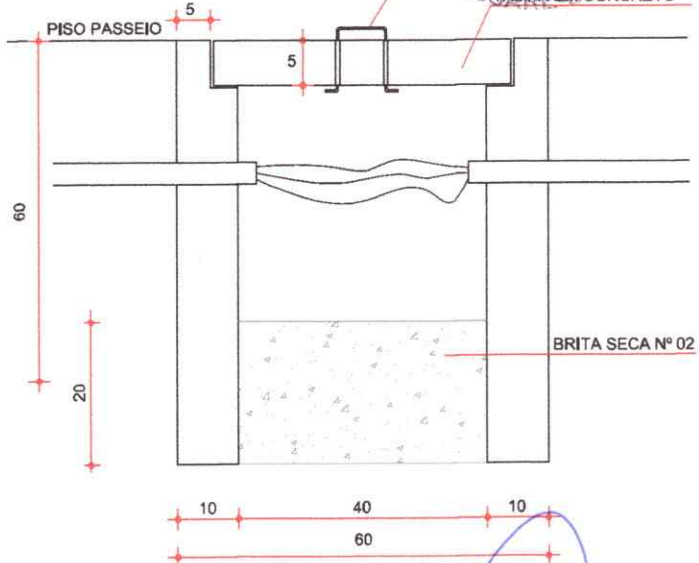

Emerson Patrick Alves Martins
Engenheiro Civil - CREA/CE 321456
RNP 061528971-9

Quadro de Cargas

QM PRAÇA							
Circ.	Descrição	Qd. Distr.	Pot. W	Fases	Prot. A	Cond. mm ²	Fases ABC
QD	QD-GERAL	1	1918.0	3	40A	10	ABC
Total		1	1918.0	3	40A	10	ABC
Potência Demandada: 100% (1918.0 W)							

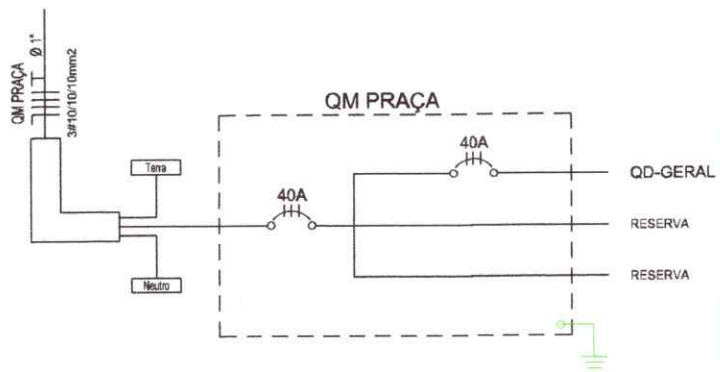

PROJETO	REFORMA DA PRAÇA DA ARATAMA 3	ASSUNTO	ARQUITETURA	ESCALA	1/100
CLIENTE	GOVERNO MUNICIPAL DE ASSARÉ -CE	RESPONSÁVEL	EMERSON PATRICK	DATA	20/05/22
ENDEREÇO	RUA VIRGILIO TÁVORA - ARATAMA - ASSARÉ - CE	DESENHO			

02-02

COMISSÃO PERMANENTE DE LICITAÇÃO
 000273
 FIS. _____

PRAÇA DA VII
 E:402600.23 N:

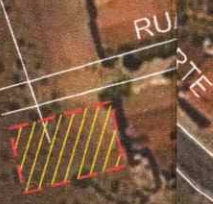

RUA
 PTE

Emerson Patrick Alves Martins
 CPF: 0321456
 RNP: 04528971-9



PROJETO	CERCA
CONTRATANTE	EIXO PROJETO
ENDEREÇO	BUEIRO CAPEADO
CONTEÚDO	BUEIRO TUBULAR

LEGENDA PERFIL	
	PROJETO
	TERRENO NATURAL

RESPONSÁVEL	EMERSON PATRICK ALVES
DESENHO	JULIANA DO CARMO
ÁREA TOTAL	m ²

DATA	MARÇO/2022	ESCALA
01-01		



APROVO:  Emerson Patrick Alves Martins Engenheiro Civil - CREA/CE 321456 RNP 061528971-9	PAGO:
---	--------------

REVISÃO: Não	EMIÇÃO: 04/2022	RESPONSÁVEL: Emerson Patrick
ASSUNTO:	CONSTRUÇÃO DE PRAÇA	



PROJETO: PROJETO ARQUITETÔNICO	RESPONSÁVEL: Emerson Patrick
CONTRATANTE: PREFEITURA MUNICIPAL DE ASSARÉ	DESENHO: BRUNNO LAVOR
ENDEREÇO: ASSARÉ -CE	ARQUIVO:

CONTEÚDO: DETALHES	DATA: 04/2022 ESC: INDIC. NÚMERO DA FOLHA: P. 01 01
------------------------------	--



COMISSÃO PERMANENTE DE LICITAÇÃO
 Nº 00281
 ASSARÉ-CE

TERTRAVADO
 LARO H4

APROVO: EMERSON PATRICK  Emerson Patrick Alves Martins Engenheiro Civil - CREA/CE 321456 RNP 061528971-9	PAGO:
--	-------

REVISÃO: Não	EMISSÃO: 04 / 2022	RESPONSÁVEL: EMERSON PATRICK
ASSUNTO: CONSTRUÇÃO DE PRAÇA		



PROJETO: PROJETO ARQUITETÔNICO	RESPONSÁVEL: EMERSON PATRICK
CONTRATANTE: PREFEITURA MUNICIPAL DE ASSARÉ	DESENHO: BRUNNO LAVOR
ENDEREÇO: ASSARÉ - CE	ARQUIVO:

CONTEÚDO: PLANTA BAIXA TÉCNICA, PLANTA DE LAYOUT, CORTES E VISTA 3D	DATA: 04 / 2022 ESC: INDIC. NÚMERO DA FOLHA: P. 01 01
--	---

ASSARÉ-CE

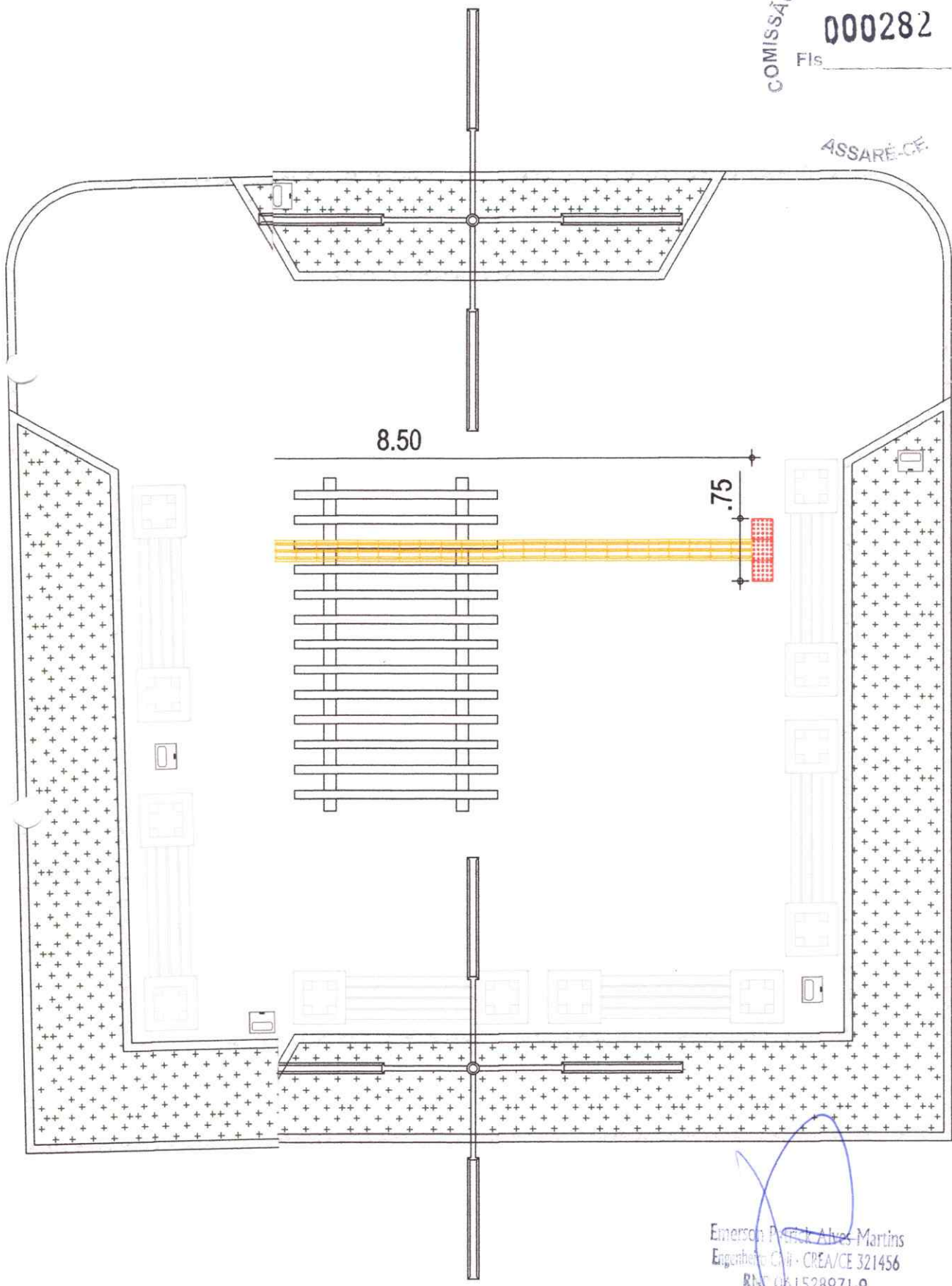

Emerson Patrick Alves Martins
Engenheiro Civil - CREA/CE 321456
RNS 061528971-9

PROJETO			
PROJETO	CONSTRUÇÃO DA PRAÇA VILA FELIZ	ASSUNTO	ARQUITETURA
CLIENTE	GOVERNO MUNICIPAL DE ASSARÉ -CE	RESPONSÁVEL	HEMERSON PATRICK
ENDEREÇO	BAIRRO VILA FELIZ ASSARÉ - CE	DESENHO	-
		DATA	19/04/22
		ESCALA	1/50

0101

DETALHE ENTRADA DE ENERGIA

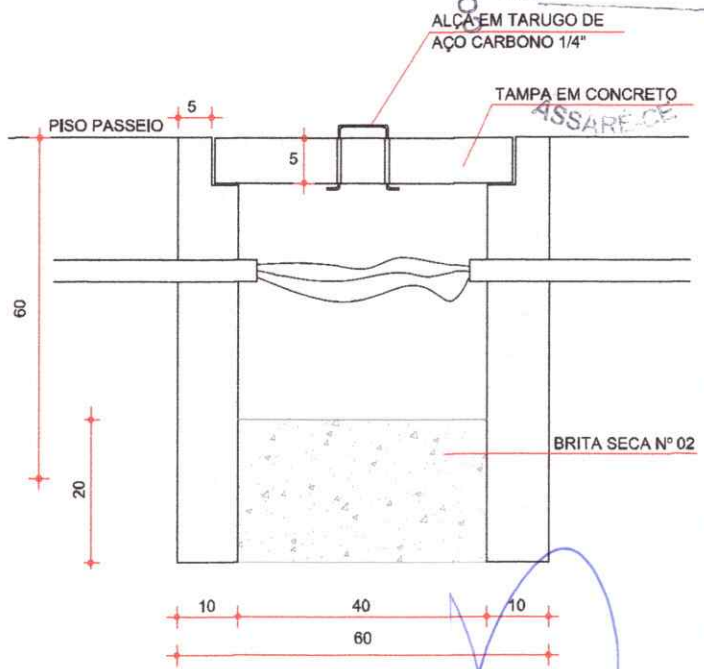
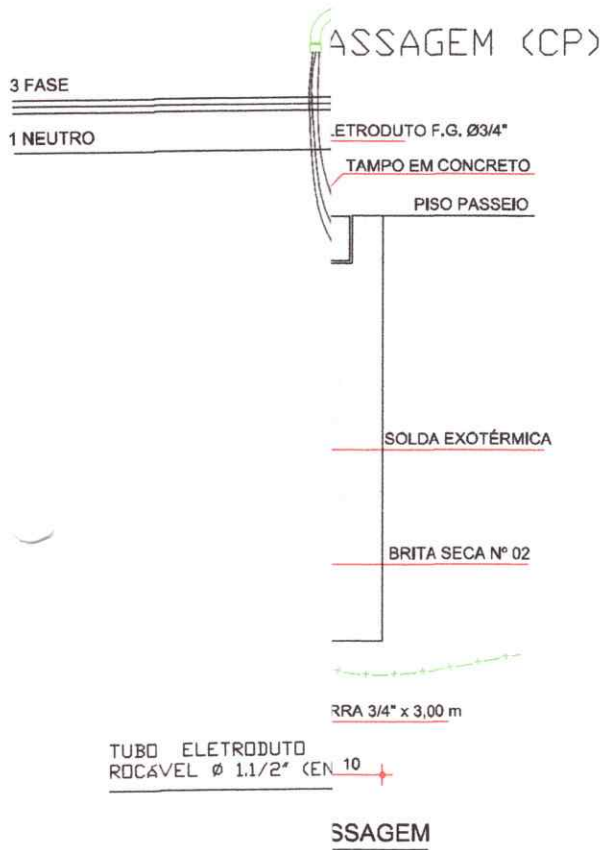

Emerson Patrick Alves Martins
Engenheiro Civil - CREA/CE 321456
RNP 041528971-9

CAIXA DE ACRÍLICO / DISJUNTOR GE

TUBO ELETRODUTO ROSCÁVEL Ø 25mm P/ PROTEÇÃO DO FIO

IS

Prot. A	Cond. mm ²	Fases ABC
16A	6.0	C
16A	6.0	A
40A	10	CA

100% (2192.0 W)

Quadro de Cargas

QM PRAÇA							
Circ.	Descrição	Qd. Distr.	Pot.	Fases	Prot.	Cond.	Fases
		2192.0W	W		A	mm ²	ABC
QD	QD-GERAL	1	1096.0	3	40A	10	ABC
Total		1	1096.0	3	40A	10	ABC

Potência Demandada: 100% (2192.0 W)

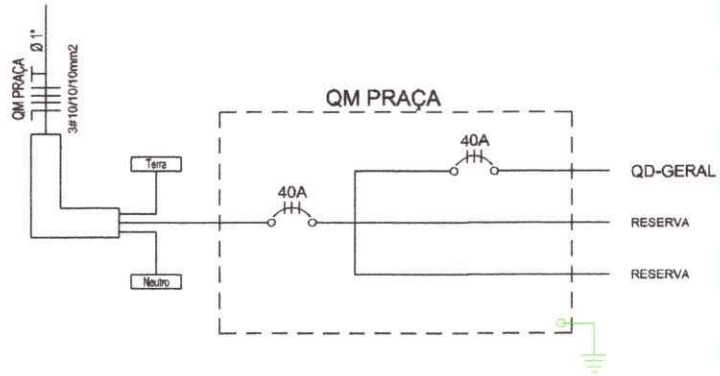
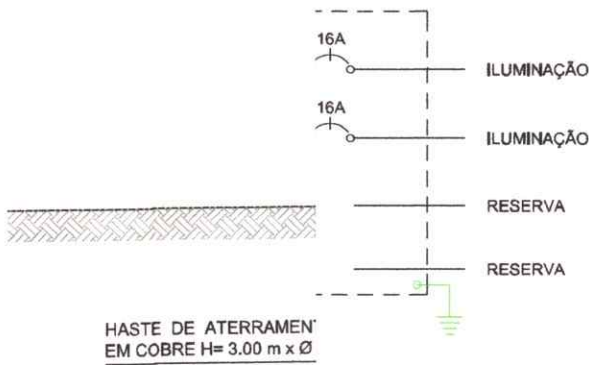

COMISSÃO PERMANENTE DE LICITAÇÃO
MANEN
000284
ESCALA 1/100
DATA 20/05/22

PROJETO	CONSTRUÇÃO DA PRAÇA VILA FELIZ
CLIENTE	GOVERNO MUNICIPAL DE ASSARÉ - CE
ENDEREÇO	BAIRRO VILA FELIZ ASSARÉ - CE
ASSUNTO	ARQUITETURA
RESPONSÁVEL	EMERSON PATRICK
DESENHO	-





LOCAL DESTINADO PARA
CONSTRUÇÃO DA PRAÇA
E: 404009.97 / N: 9241253.26

AV. MANOEL GONÇALVES

RUA CENTO E TRÊS

QUADRA
EXISTENTE

Emerson Patrick Alves Martins
Engenheiro Civil - CREA/CE 321456
RMP 061528971-0

CONFIGURAÇÃO DE IMPRESSÃO

PRETA	ESCALA	COR
01	0.10	PRETO
02	0.20	PRETO
03	0.10	PRETO
04	0.25	PRETO
05	0.10	PRETO
06	0.25	PRETO
07	0.40	PRETO
08	0.10	BILATERAL



- CERCA
- EIXO PROJETO
- BUEIRO CAPEADO
- BUEIRO TUBULAR

- LEGENDA PERFIL
- PROJETO
 - TERRENO NATURAL

RESPONSÁVEL	EMERSON PATRICK ALVES
DESENHO	JULIANA DO CARMO
AREA TOTAL	m ²

DATA	MARÇO/2022	ESCALA	S/E
01-01			

COMISSÃO PERMANENTE DE LICITAÇÃO
 000286
 Fls. _____

ASSARÉ-CE

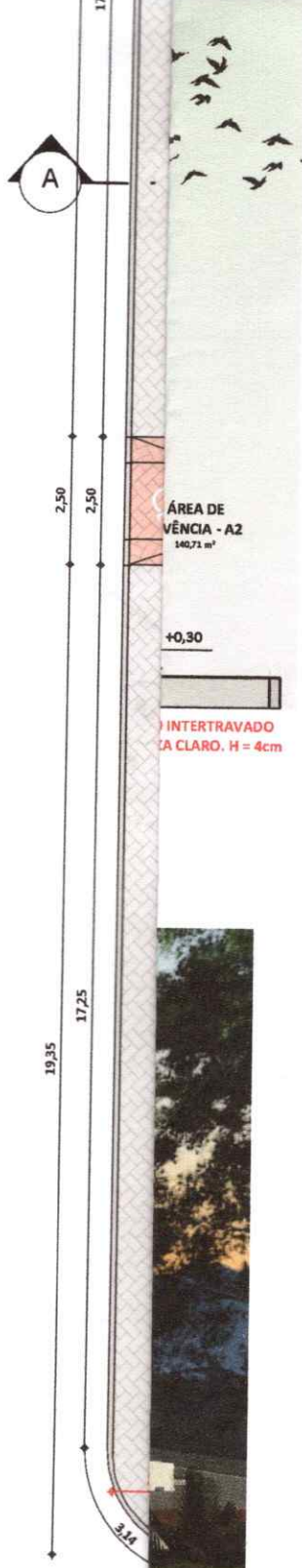

1 PLAN
 ESCALA:

APROVO:	PAGO:
 Emerson Patrick Alves Martins Engenheiro Civil - CREA/CE 321456 RNP 061528971-9	

REVISÃO:	EMIÇÃO : 03/2022	RESPONSÁVEL: Emerson Patrick
Não		
ASSUNTO: PROJETO ARQUITETÔNICO		



PROJETO: CONSTRUÇÃO DE PRAÇA - BAIRRO POPULARES	RESPONSÁVEL: Emerson Patrick
CONTRATANTE: PREFEITURA MUNICIPAL DE ASSARÉ	DESENHO: BRUNNO LAVOR
ENDEREÇO: ASSARÉ - CEARÁ	ARQUIVO:
CONTEÚDO: PLANTA BAIXA, CORTE E VISTA 3D	DATA: 03/2022 ESC: INDIC. NÚMERO DA FOLHA: P. 01 02

APROVO: EMERSON PATRICK Emerson Patrick Alves Martins Engenheiro Civil - CREA/CE 521456 RNP 061528971-9	PAGO:
---	--------------

REVISÃO: Não	EMIÇÃO : 04/2022	RESPONSÁVEL: EMERSON PATRICK
	ASSUNTO: CONSTRUÇÃO DE PRAÇA	



PROJETO: PROJETO ARQUITETÔNICO	RESPONSÁVEL: EMERSON PATRICK
---------------------------------------	-------------------------------------

CONTRATANTE: PREFEITURA MUNICIPAL DE ASSARÉ	DESENHO: BRUNNO LAVOR
--	------------------------------

ENDEREÇO: ASSARÉ -CE	ARQUIVO:
-----------------------------	-----------------

CONTEÚDO: DETALHES	DATA: 04/2022	ESC: INDIC.
	NÚMERO DA FOLHA: P. 01 01	

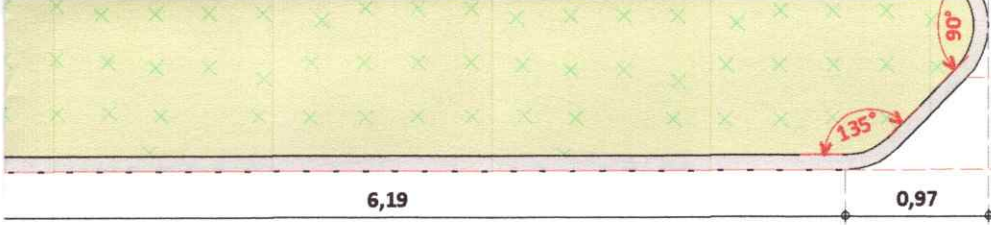

000283

ASSARÉ-CE

5

APROVO:  Emerson Patrick Alvar Martins Engenheiro Civil - CREA/CE 521456 RNP 061528971-9	PAGO:
--	-------

REVISÃO: Não	EMISSÃO : 04 / 2022	RESPONSÁVEL: EMERSON PATRICK
ASSUNTO: PROJETO ARQUITETÔNICO		



PROJETO: CONSTRUÇÃO DE PRAÇA - BAIRRO POPULARES	RESPONSÁVEL: EMERSON PATRICK
---	------------------------------

CONTRATANTE: PREFEITURA MUNICIPAL DE ASSARÉ	DESENHO: BRUNNO LAVOR
---	-----------------------

ENDEREÇO: ASSARÉ - CEARÁ	ARQUIVO:
--------------------------	----------

CONTEÚDO: DETALHES	DATA: 04 / 2022 ESC: INDIC. NÚMERO DA FOLHA: P. 02 02
-----------------------	---

COMISSÃO PERMANENTE
000283
Fls

ASSARÉ-CE

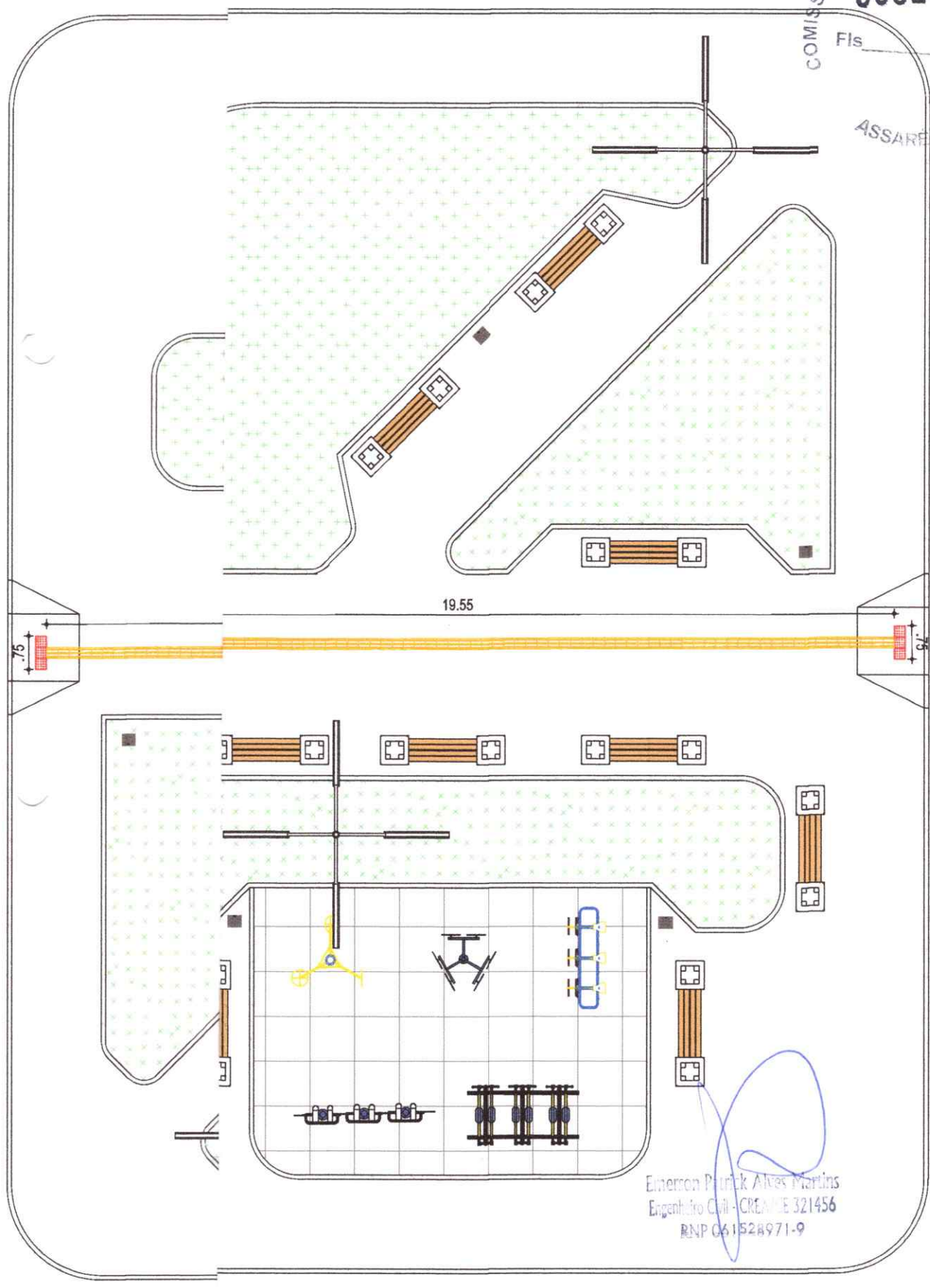

Emerson Patrick Alves Martins
Engenheiro Civil - CREA/CE 321456
RNP 061528971-9

DATA 17/05/22 Nº SOLA 1/50

PROJETO	CONSTRUÇÃO DA PRAÇA POPULARES	ASSUNTO	ARQUITETURA
CLIENTE	GOVERNO MUNICIPAL DE ASSARÉ - CE	RESPONSÁVEL	EMERSON PATRICK
ENDEREÇO	BAIRRO POPULARES ASSARÉ - CE	DESENHO	-

PROJETO



0101

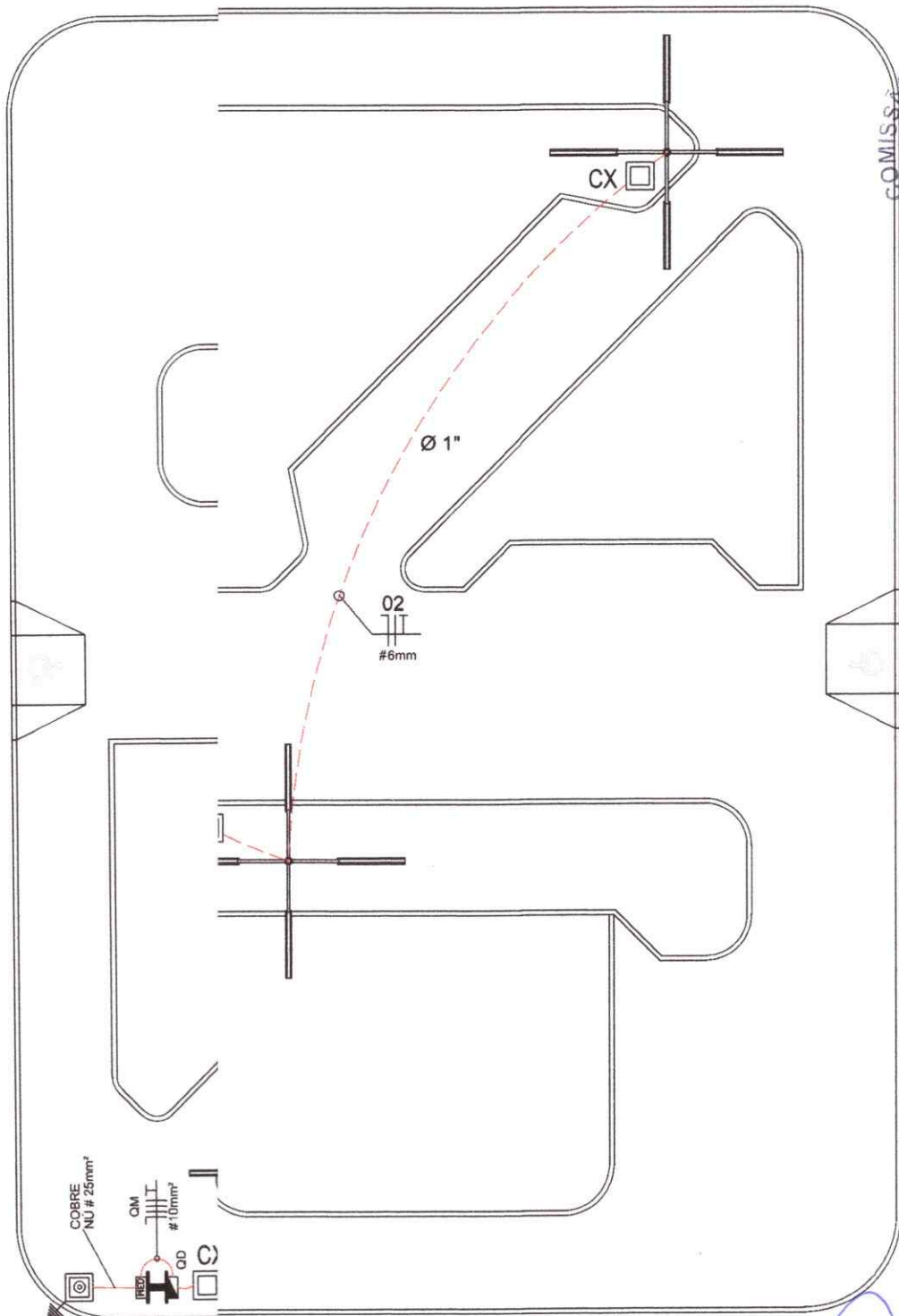

COMISSÃO PERMANENTE
 00029J
 Fls
 ASSARÉ-CE

DATA 19/04/22 ESCALA 1/100
 0103

PROJETO COMPLEMENTAR	
PROJETO	CONSTRUÇÃO DA PRAÇA POPULARES
CLIENTE	GOVERNO MUNICIPAL DE ASSARÉ -CE
ENDEREÇO	BAIRRO POPULARES ASSARÉ - CE
ASSUNTO	ARQUITETURA
RESPONSÁVEL	EMERSON PATRICK
DESENHO	-

BUIÇÃO
ÃO
IO, FASE, TERRA RESPECTIVAMENTE

Emerson Patrick Alves Martins
 Engenheiro Civil - CREA/CE 321456
 RNP 041528971-9



DETALHE ENTRADA DE ENERGIA

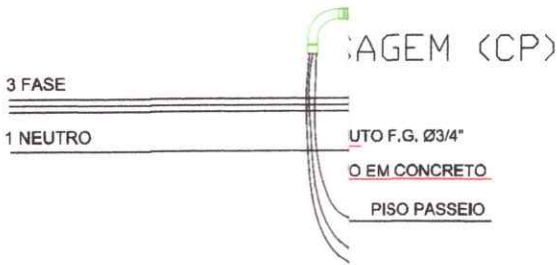

ALAGEM (CP)

TUBO F.G. Ø3/4"

EM CONCRETO

PISO PASSEIO

FOLDA EXOTÉRMICA

BRITA SECA Nº 02

3 x 3,00 m

TUBO ELETRODUTO ROSCÁVEL Ø 1.1/2" CENTR

EM

CAIXA DE ACRÍLICO C/ DISJUNTOR GERAL

TUBO ELETRODUTO ROSCÁVEL Ø 25mm P/ PROTEÇÃO DO FIO TER

TUBO FG P/ PROTEÇÃO ELETRODUTO H= 2.00m

Cond. mm2	Fases ABC
6.0	C
6.0	A
10	CA

(2192.0 W)

COMISSÃO PERMANENTE DE LICITAÇÃO
Fls 000291

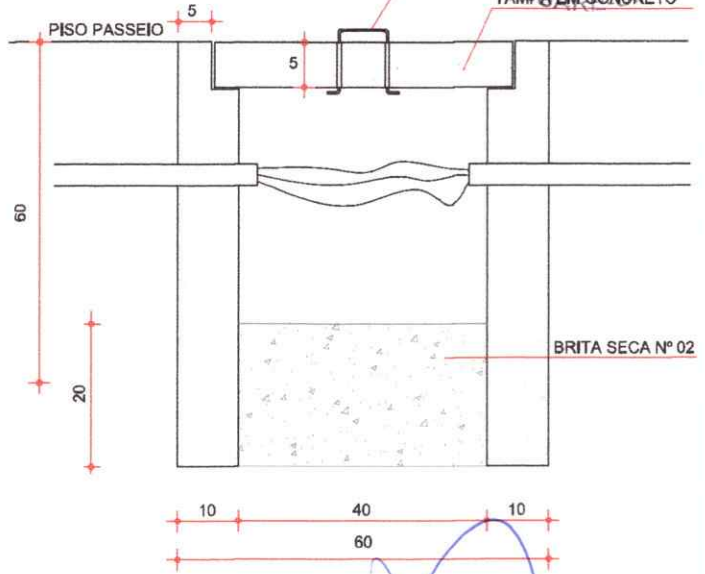

Emerson Patrick Alves Martins
Engenheiro Civil - CRETE 521456
RNP 061528971-9

Quadro de Cargas

QM PRAÇA							
Circ.	Descrição	Qd. Distr. 2192.0W	Pot. W	Fases	Prot. A	Cond. mm2	Fases ABC
QD	QD-GERAL	1	1096.0	3	40A	10	ABC
Total		1	1096.0	3	40A	10	ABC

Potência Demandada: 100% (2192.0 W)

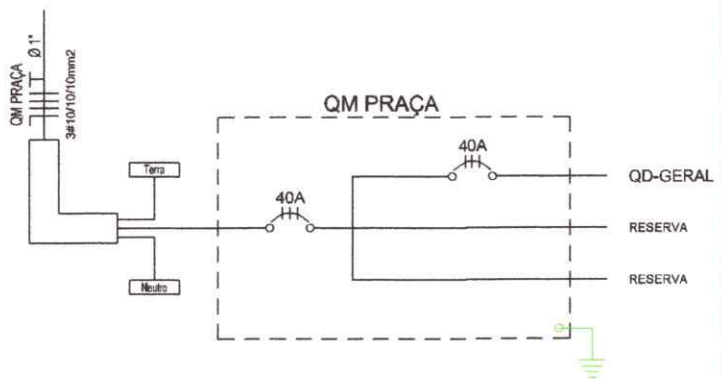
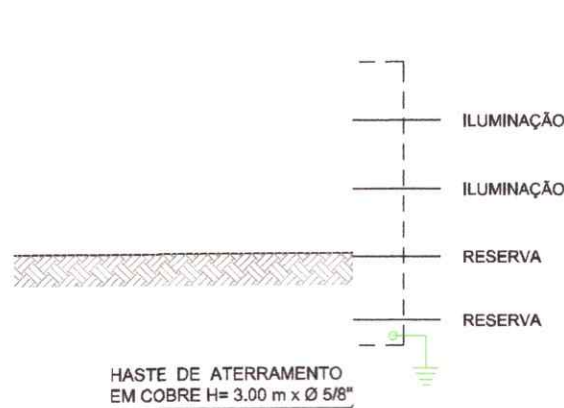

ESCALA 1/100
DATA 20/05/22

ARQUITETURA
RESPONSÁVEL EMERSON PATRICK
DESENHO

ASSUNTO
RESPONSÁVEL EMERSON PATRICK
DESENHO

PROJETO CONSTRUÇÃO DA PRAÇA POPULARES
CLIENTE GOVERNO MUNICIPAL DE ASSARÉ -CE
ENDEREÇO BAIRRO POPULARES ASSARÉ - CE

PROJETO CONSTRUÇÃO DA PRAÇA POPULARES
CLIENTE GOVERNO MUNICIPAL DE ASSARÉ -CE
ENDEREÇO BAIRRO POPULARES ASSARÉ - CE



COMISSÃO PERMANENTE DE LICITAÇÃO
Fls. 000292

ASSARÉ-CE

AV. PADRE AGAMENON DE MATOS COELHO

AV. PERIMETRAL

EXISTENTE

Emerson Patrick Alves Martins
Engenheiro Civil - CREA/CE 321456
RNT 041528971-9





- CERCA
- EIXO PROJETO
- BUEIRO CAPEADO
- BUEIRO TUBULAR

- LEGENDA PERFIL
- PROJETO
 - TERRENO NATURAL

RESPONSÁVEL	EMERSON PATRICK ALVES
DESENHO	JULIANA DO CARMO
ÁREA TOTAL	477,20m ²

DATA MARÇO/2022 ESCALA S

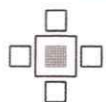
01-01

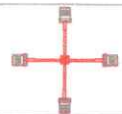
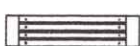
ESPECIFICAÇÕES DE EQUIPAMENTOS		QUANT.
	1. CONJUNTO MESA QUADRADA MAIS 4 BANCOS QUADRADOS CONFECCIONADO EM CONCRETO VIBRADO E ENVERNIZADO COM TABULEIRO DE XADREZ PASTILHADO - ME 408. GOLONI OU SIMOLAR.	02
	1. LIXEIRA PARA COLETA SELETIVA EM POLIETILENO DE ALTA DENSIDADE, COM PROTEÇÃO UV, CAPACIDADE 50L, 43X75X32CM, TAMPA BASCULANTE COM DISPOSITIVO DE SEGURANÇA E SUPORTE TUBULAR INDIVIDUAL EM AÇO GALVANIZADO CHUMBADO NO PISO - BAHIA LIXEIRAS, OU SIMILAR.	03
	1. POSTE, COM QUATRO LUMINÁRIAS EM LED 137W.	03
	1. BANCO DE ALVENARIA COM MADEIRA	10

QUADRO DE ÁREAS	
ÁREA TOTAL CONSTRUIDA	477,20 M ²
PISO EM PEDRA PORTUGUESA COR BRANCA	466,70 M ²

QUADRO DE ESPECIFICAÇÕES DE MATERIAIS	
01	PISO EM PEDRA PORTUGUESA COR BRANCA
02	PISO EM PEDRA PORTUGUESA COR BRANCA - EXISTENTE

Emerson Patrick Alves Martins
 Engenheiro Civil - CREA/CE 321456
 RNP 061528971-9

REVISÃO	ASSUNTO	DATA	RESPONSÁVEL
01	EMIÇÃO INICIAL	15/11/2021	EMERSON PATRICK ALVES



Rua Dr. Paiva, 415 - Assaré, CE, 63140-000 /
 CNPJ: 07.587.983/0001-53
 ouvidoria@assare.ce.gov.br
 (88) 3535-1613

PROJETO	PRAÇA IGREJA MATRIZ - NOSSA SENHORA DAS DORES	RESPONSÁVEL	EMERSON PATRICK ALVES
CONTRATANTE	GOVERNO MUNICIPAL DE ASSARÉ	DESENHO	-
ENDEREÇO	BAIRRO CENTRO - ASSARÉ - CEARÁ	ARQUIVO	

ARQUITETURA			
CONTEÚDO	PLANTA DE LAYOUT	DATA	15/04/22
	PLANTA BAIXA	ESCALA	INDIC.
		01-02	

COMISSÃO PERMANENTE DE LICITAÇÃO
Fls. **000294**

ASSARÉ-CE

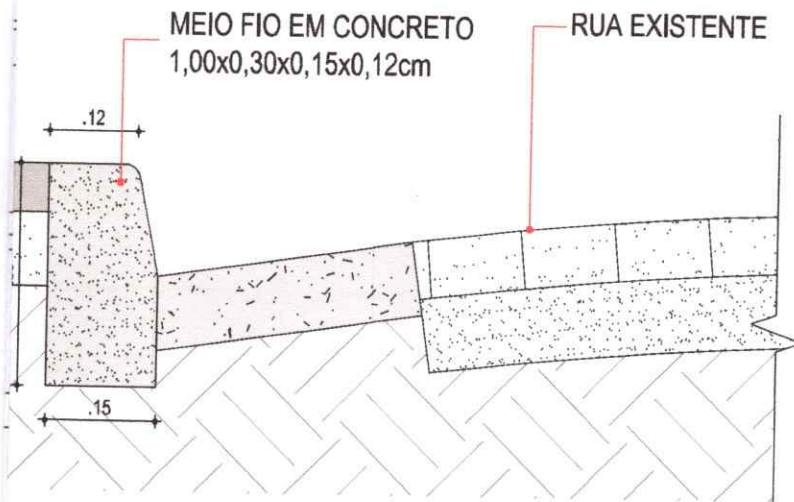

Emerson Patrick Alves Martins
Engenheiro Civil - CREA/CE 321456
RUEP061528971-9

01	EMISSÃO INICIAL	15/11/2021	EMERSON PATRICK ALVES
REVISÃO	ASSUNTO	DATA	RESPONSÁVEL



Rua Dr. Paiva, 415 - Assaré, CE, 63140-000 /
CNPJ: 07.587.983/0001-53
ouvidoria@assare.ce.gov.br
(88) 3535-1613

PROJETO	PRAÇA IGREJA MATRIZ - NOSSA SENHORA DAS DORES	RESPONSÁVEL	EMERSON PATRICK ALVES
CONTRATANTE	GOVERNO MUNICIPAL DE ASSARÉ	DESENHO	-
ENDEREÇO	BAIRRO CENTRO - ASSARÉ - CEARÁ	ARQUIVO	

ARQUITETURA

CONTEÚDO	CORTE AA	DATA	15/04/22	ESCALA	INDIC.
	DETALHES CONSTRUTIVOS				
		02-02			

ASSARÉ-CE

Emerson Patrick A...
 Engenheiro Civil - CRE...
 RNP 0615264/1-9

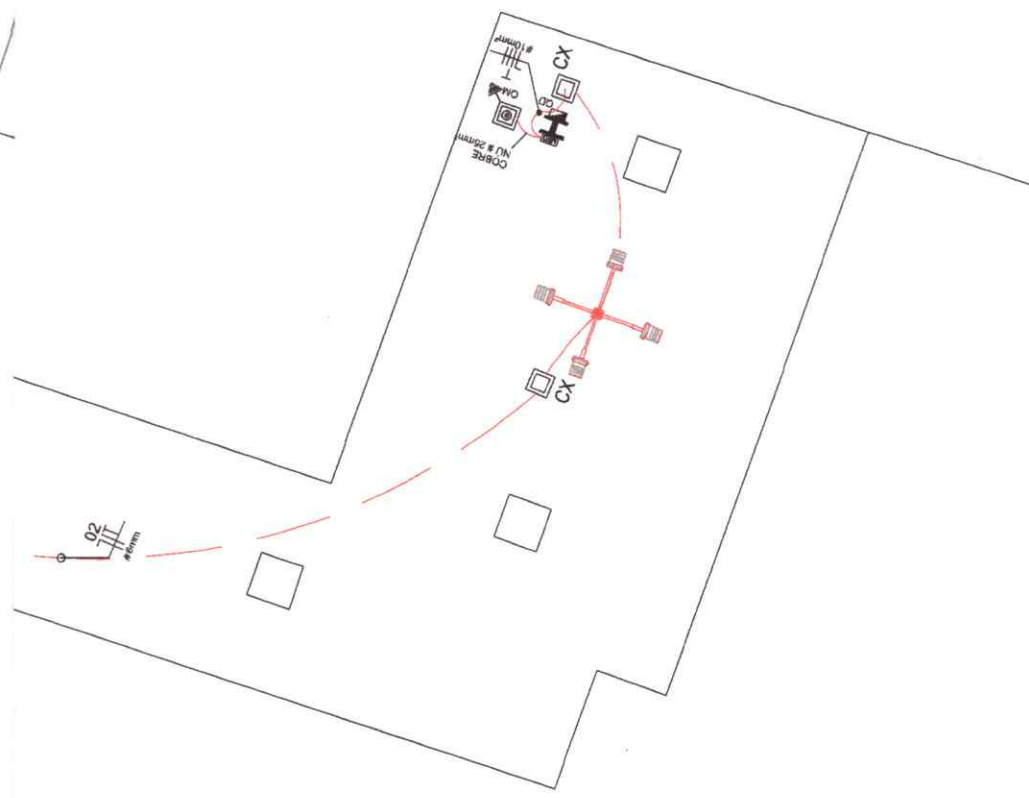

DISTRIBUIÇÃO
MEDIÇÃO
NEUTRO, FASE, TERRA RESPECTIVAMENTE

PROJETO COMPLEMENTAR

PROJETO	AMPLIAÇÃO DA PRAÇA DA IGREJA MATRIZ	ASSUNTO	ARQUITETURA
CLIENTE	GOVERNO MUNICIPAL DE ASSARÉ -CE	RESPONSÁVEL	EMERSON PATRICK
ENDEREÇO	IGREJA MATRIZ - ASSARÉ - CE	DESENHO	-



DETALHE ENTRADA

SSAGEM (CP)

3 FASE

1 NEUTRO

RODUTO F.G. Ø3/4"

AMPO EM CONCRETO

PISO PASSEIO

SOLDA EXOTÉRMICA

BRITA SECA Nº 02

A 3/4" x 3,00 m

TUBO ELETRIC
RODÁVEL Ø

SAGEM

CAIXA
C/ D

TUBO ELETRIC
Ø 25mm P/ PRO

S

Prot. A	Cond. mm2	Fases ABC
16A	6.0	C
TUBO ELETRIC 16A	6.0	A
40A	10	CA
0% (2192.0 W)		

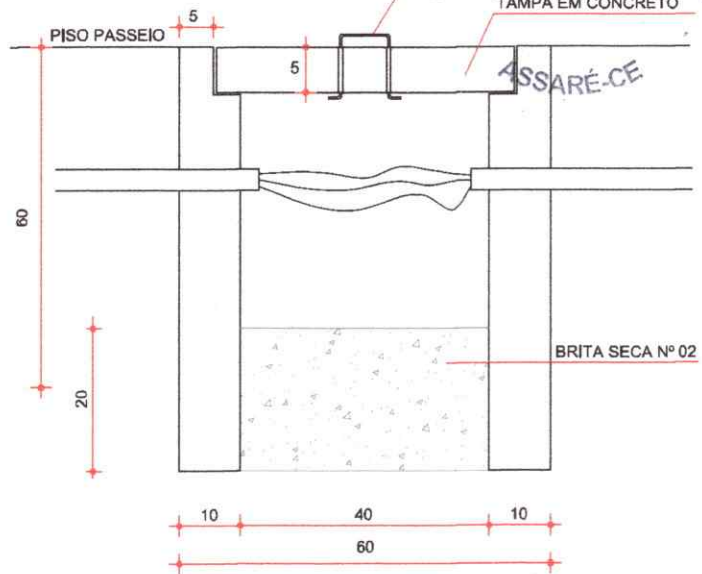
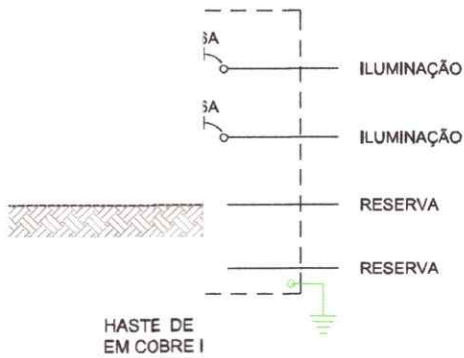

Emerson Patrick Alves Martins
Engenheiro Civil - CREA/CE 321456
RNP 061528971-9

Quadro de Cargas

QM PRAÇA							
Circ.	Descrição	Qd. Distr.	Pot.	Fases	Prot.	Cond.	Fases
		2192.0W	W		A	mm2	ABC
QD	QD-GERAL	1	1096.0	3	40A	10	ABC
Total		1	1096.0	3	40A	10	ABC

Potência Demandada: 100% (2192.0 W)

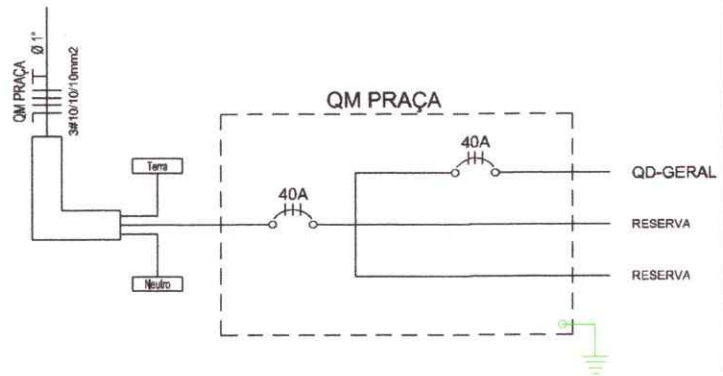

PROJETO	AMPLIAÇÃO DA PRAÇA DA IGREJA MATRIZ	ASSUNTO	ARQUITETURA	ESCALA	1/100
CLIENTE	GOVERNO MUNICIPAL DE ASSARÉ -CE	RESPONSÁVEL	EMERSON PATRICK	DATA	20/05/22
ENDEREÇO	IGREJA MATRIZ ASSARÉ - CE	DESENHO	-		



02-02



ANEXO II MINUTA DO CONTRATO

ASSARÉ-CE

Contratação de serviços para a execução de construção e reforma de Praças no Município de Assaré/CE, nos termos do Convênio nº 215/2022 (Processo nº 03967921/2022 MAPP 1076), celebrado com o Estado do Ceará, através da Superintendência de Obras Públicas - SOP, e de outro

O MUNICÍPIO DE ASSARÉ, Estado do Ceará, pessoa jurídica de direito público interno, inscrita no CNPJ/MF sob o n.º 07.587.983/0001-53, através do(a) Secretaria Municipal de Infraestrutura, neste ato representada por seu(sua) Ordenador(a) de Despesas, o(a) Sr(a)., residente e domiciliado(a) nesta Cidade, apenas denominado de CONTRATANTE, e de outro lado, estabelecida na, inscrita no CNPJ/MF sob o n.º, neste ato representada por, portador(a) do CPF nº, apenas denominada de **CONTRATADA**, resolvem firmar o presente Contrato, tendo em vista o resultado da Licitação na modalidade Tomada de Preços nº 2022.06.15.1, tudo de acordo com as normas gerais da Lei nº 8.666/93, e suas alterações posteriores, na forma das seguintes cláusulas e condições.

CLÁUSULA 1ª - DA CONVENÇÃO

1.1 - Ficam convencionadas as designações de CONTRATANTE para a Secretaria Municipal de Infraestrutura e Estradas, e de CONTRATADA para, e de FISCALIZADOR para representante da Prefeitura Municipal de Assaré/CE, designado para acompanhar a execução da obra e o cumprimento das cláusulas contratuais.

CLÁUSULA 2ª - DO OBJETO E DO REGIME DE EXECUÇÃO

2.1 - O presente Instrumento tem por objeto a Contratação de serviços para a execução de construção e reforma de Praças no Município de Assaré/CE, nos termos do Convênio nº 215/2022 (Processo nº 03967921/2022 MAPP 1076), celebrado com o Estado do Ceará, através da Superintendência de Obras Públicas - SOP, conforme projetos e orçamentos apresentados junto ao Edital Convocatório, que entre si fazem de um lado, o Município de Assaré/CE, conforme projetos e orçamentos anexados junto ao Edital Convocatório, bem como pela proposta comercial apresentada pela empresa contratada.

2.2 - O regime de execução será o indireto, na modalidade de empreitada por preço global.

CLÁUSULA 3ª - DO VALOR CONTRATUAL

3.1 - A CONTRATANTE se obriga a pagar a CONTRATADA para realizar os serviços objeto do presente Contrato, o preço global de R\$ (.....), a ser pago segundo o cronograma de pagamento e conforme os serviços executados e medições apresentadas e visadas pelo órgão fiscalizador.

CLÁUSULA 4ª - DAS CONDIÇÕES DE PAGAMENTO

4.1 - A fatura relativa aos serviços executados no período de cada mês civil, cujo valor será apurado através de medição, deverá ser apresentada à Secretaria Municipal de Infraestrutura de Assaré/CE, até o 5º (quinto) dia útil do mês subsequente a realização dos serviços, para fins de conferência e atestação.

4.2 - A CONTRATADA se obriga a apresentar junto à fatura dos serviços prestados, cópia da quitação das seguintes obrigações patronais referente ao mês anterior ao do pagamento:

- recolhimento das contribuições devidas ao INSS (parte do empregador e parte do empregado), relativas aos empregados envolvidos na execução do objeto deste instrumento;
- recolhimento do FGTS, relativo aos empregados referidos na alínea superior;



c) comprovante de recolhimento do PIS e ISS, quando for o caso, dentro de 20 (vinte) dias a partir do recolhimento destes encargos.

4.3 - Os pagamentos serão efetuados, mediante a apresentação da fatura, nota fiscal de serviços e recibo, até 30 (trinta) dias após a sua certificação pela Secretaria Municipal Contratante.

4.4 - Nenhum pagamento isentará a CONTRATADA das suas responsabilidades contratuais, nem implicará na aprovação definitiva dos serviços executados, total ou parcialmente.

4.5 - Ocorrendo erro na fatura ou outra circunstância que desaconselhe o pagamento, a CONTRATADA será cientificada, a fim de que tome providências.

4.6 - Poderá a CONTRATANTE sustar o pagamento da CONTRATADA nos seguintes casos:

- a) quando a CONTRATADA deixar de recolher multas a que estiver sujeita, dentro do prazo fixado;
- b) quando a CONTRATADA assumir obrigações em geral para com terceiros, que possam de qualquer forma prejudicar a CONTRATANTE;
- c) inadimplência da CONTRATADA na execução dos serviços.

CLÁUSULA 5ª - DAS DESPESAS CONTRATUAIS

5.1 - Serão da exclusiva responsabilidade da CONTRATADA, todas as despesas e providências necessárias à regularização do presente Contrato, inclusive sua publicação, registro e aprovação dos projetos nos órgãos competentes.

CLÁUSULA 6ª - DOS RECURSOS ORÇAMENTÁRIOS

6.1 - As despesas decorrentes deste Contrato correrão à conta de recursos oriundos do Tesouro Municipal, previstos na seguinte dotação orçamentária:

Órgão	Unid. Orç.	Projeto/Atividade	Elemento de Despesa
....

CLÁUSULA 7ª - DOS PRAZOS

7.1 - O presente Contrato terá vigência até **31 de julho de 2023**, sendo que os serviços deverão ser executados e concluídos dentro do prazo de **150 (cento e cinquenta) dias**, a contar da data de recebimento da 1ª ordem de serviços, podendo ser prorrogado nos termos da Lei nº 8.666/93, e suas alterações.

7.2 - Os pedidos de prorrogação deverão se fazer acompanhar de um relatório circunstanciado e do novo cronograma físico-financeiro adaptado às novas condições propostas. Esses pedidos serão analisados e julgados pela fiscalização da Secretaria Municipal Contratante.

7.3 - Os pedidos de prorrogação de prazos serão dirigidos à Secretaria Municipal de Infraestrutura e Estradas, até 30 (trinta) dias antes da data do término do prazo contratual.

7.4 - Os atrasos ocasionados por motivo de força maior ou caso fortuito, desde que notificados no prazo de 48 (quarenta e oito) horas e aceitos pela Secretaria Municipal de Infraestrutura e Estradas, não serão considerados como inadimplemento contratual.

7.5 - Após o recebimento da Ordem de Serviços, a Contratada terá o prazo máximo de 10 (dez) dias corridos para o início dos serviços contratados, podendo este prazo vir a ser dilatado por igual período, uma única vez, mediante apresentação de justificativas plausíveis e aceito pela Administração.

CLÁUSULA 8ª - DAS OBRIGAÇÕES DA CONTRATADA

8.1 - A CONTRATADA estará obrigada a satisfazer aos requisitos e atender a todas as exigências e condições a seguir estabelecidas:

- a) Recrutar elementos habilitados e com experiência comprovada, fornecendo à CONTRATANTE relação nominal dos profissionais, contendo identidade e atribuição/especificação técnica.
- b) Executar os serviços através de pessoas idôneas, assumindo total responsabilidade por quaisquer danos ou falta que venham a cometer no desempenho de suas funções, podendo a CONTRATANTE solicitar a substituição daqueles, cuja conduta seja julgada inconveniente.



- c) Substituir os profissionais nos casos de impedimentos fortuitos, de maneira que não se prejudiquem o bom andamento e a boa prestação dos serviços.
- d) Facilitar a ação da FISCALIZAÇÃO na inspeção da obra, prestando, prontamente, os esclarecimentos que forem solicitados pela CONTRATANTE.
- e) Responder perante a CONTRATANTE, mesmo no caso de ausência ou omissão da FISCALIZAÇÃO, indenizando-a devidamente por quaisquer atos ou fatos lesivos aos seus interesses, que possam interferir na execução do contrato, quer sejam eles praticados por empregados, prepostos ou mandatários seus. A responsabilidade se estenderá a danos causados a terceiros, devendo a CONTRATADA adotar medidas preventivas contra esses danos, com fiel observância das normas emanadas das autoridades competentes e das disposições legais vigentes.
- f) Responder, perante as leis vigentes, pelo sigilo dos documentos manuseados, sendo que a CONTRATADA não deverá, mesmo após o término do CONTRATO, sem consentimento prévio por escrito da CONTRATANTE, fazer uso de quaisquer documentos ou informações relativas ao serviço, a não ser para fins de execução do CONTRATO.
- g) Pagar seus empregados no prazo previsto em lei, sendo também de sua responsabilidade o pagamento de todos os tributos que, direta ou indiretamente, incidam sobre a prestação dos serviços contratados inclusive as contribuições previdenciárias fiscais e parafiscais, FGTS, PIS, emolumentos, seguros de acidentes de trabalho, etc., ficando excluída qualquer solidariedade da CONTRATANTE, por eventuais autuações administrativas e/ou judiciais uma vez que a inadimplência da CONTRATADA com referência às suas obrigações não se transfere a CONTRATANTE.
- h) Disponibilizar, a qualquer tempo, toda documentação referente ao pagamento dos tributos, seguros, encargos sociais, trabalhistas e previdenciários relacionados com o objeto do CONTRATO.
- i) Responder, pecuniariamente, por todos os danos e/ou prejuízos que forem causados à União, Estado, Município ou terceiros, decorrentes da prestação dos serviços.
- j) Respeitar as normas de segurança e medicina do trabalho, previstas na Consolidação das Leis do Trabalho e legislação pertinente.
- k) Responsabilizar-se pela adoção das medidas necessárias à proteção ambiental e às precauções para evitar a ocorrência de danos ao meio ambiente e a terceiros, observando o disposto na legislação federal, estadual e municipal em vigor, inclusive a Lei nº 9.605, publicada no D.O.U de 13/02/98.
- l) Responsabilizar-se perante os órgãos e representantes do Poder Público e terceiros por eventuais danos ao meio ambiente causados por ação ou omissão sua, de seus empregados, prepostos ou contratados.
- m) Manter durante toda a execução dos serviços, em compatibilidade com as obrigações por ele assumidas, todas as condições de habilitação e qualificação exigidas na licitação.
- n) Prestar os serviços de acordo com os Projetos elaborados pela Secretaria Municipal de Infraestrutura e Estradas.
- o) Responsabilizar-se pela conformidade, adequação, desempenho e qualidade dos serviços e bens, bem como de cada material, matéria-prima ou componente individualmente considerado, mesmo que não sejam de sua fabricação, garantindo seu perfeito desempenho.
- p) Registrar o Contrato decorrente desta licitação na Entidade Profissional Competente, na forma da Lei, e apresentar o comprovante de ART (Anotação de Responsabilidade Técnica) correspondente antes da apresentação da primeira fatura, perante a CONTRATANTE, sob pena de retardar o processo de pagamento.
- q) Aceitar nas mesmas condições contratuais, acréscimos ou supressões que se fizerem necessários na forma estabelecida no Art. 65, § 1º da Lei nº 8.666/93, alterada e consolidada.

CLÁUSULA 9ª - DAS OBRIGAÇÕES DA CONTRATANTE

9.1 - A Contratante obriga-se a:

- a) Exigir o fiel cumprimento do Edital e Contrato, bem como zelo na prestação dos serviços e o cumprimento dos prazos.
- b) Fazer o acompanhamento da execução dos serviços objeto do presente contrato, através da Secretaria Municipal competente.



c) Efetuar o pagamento conforme previsto neste Instrumento.

9.2 - A Contratante reserva-se o direito de, a qualquer tempo, introduzir modificações ou alterações no projeto, plantas e especificações.

9.3 - Caso as alterações ou modificações impliquem aumento ou diminuição dos serviços que tenham preços unitários cotados na proposta, valor respectivo, para efeito de pagamento ou abatimento, será apurado com base nas cotações apresentadas no orçamento.

9.4 - Caso as alterações e ou modificações não tenham no orçamento da licitante os itens correspondentes com os seus respectivos preços unitários, serão utilizados os preços unitários constantes da tabela de preços utilizada pela Prefeitura Municipal de Assaré/CE.

9.5 - À Prefeitura Municipal de Assaré/CE caberá o direito de promover acréscimos ou supressões nas obras ou serviços, que se fizerem necessários, até o limite correspondente a 25% (vinte e cinco por cento) do valor inicial do contrato, mantendo-se as demais condições do contrato nos termos do art. 65, parágrafo 1º, da Lei nº 8.666/93.

CLÁUSULA 10ª - DAS PENALIDADES E SANÇÕES

10.1 - A empresa Contratada pela CONTRATANTE para execução dos serviços objeto deste, no caso de inadimplemento, ficará sujeita às seguintes sanções:

a) Advertência;

b) Multas pecuniárias, conforme segue;

b.1) O prazo de entrega deverá ser rigorosamente observado, ficando desde já estabelecido a multa de 0,3% (três décimos por cento) por dia de atraso, até o limite de 10% (dez por cento) sobre o valor total da operação, caso o atraso seja inferior 30 (trinta) dias.

b.2) Multa de 20% (vinte por cento) sobre o valor da etapa do cronograma físico-financeiro não realizado, no caso de atraso superior a 30 (trinta) dias.

c) Suspensão temporária do direito de participar em licitações e impedimento de contratar com a Prefeitura Municipal de Assaré/CE, por prazo não superior a 02 (dois) anos;

d) Declaração de inidoneidade para licitar ou contratar com Administração Municipal, enquanto perdurarem os motivos determinantes da punição, ou até que seja promovida reabilitação, perante a própria autoridade que aplicou a penalidade.

10.2 - A Contratante, sem prejuízo das sanções aplicáveis, poderá reter crédito, promover cobrança judicial ou extrajudicial, a fim de receber multas aplicadas e resguardar-se dos danos e perdas que tiver sofrido por culpa da empresa CONTRATADA.

10.3 - O atraso injustificado na execução total ou parcial da obra, autoriza a CONTRATANTE, a seu critério, declarar rescindido o Contrato e punir a empresa contratada com a suspensão do seu direito de licitar e contratar.

10.4 - Requerimento de concordata preventiva, dissolução judicial ou amigável, decretação de falência da empresa contratada, instauração de insolvência civil, darão a Contratante ensejo à rescisão contratual e à emissão na posse da obra, dos materiais, equipamentos e ferramentas existentes no canteiro de obra.

10.5 - As multas prevista no subitem b) alíneas b.1 e b.2, serão devolvidas à empresa contratada, sem juros e correção monetária, desde que a conclusão da obra se verifique dentro do prazo contratual.

10.6 - Ao licitante vencedor que se recusar a assinar o Contrato serão aplicadas, as penalidades previstas em lei.

CLÁUSULA 11ª - DA RESCISÃO

11.1- A CONTRATANTE poderá rescindir o Contrato, independente de Interpelação judicial ou extrajudicial e de qualquer indenização, nos seguintes casos:

a) O não cumprimento ou o cumprimento irregular de cláusulas contratuais, especificações ou prazos, por parte da CONTRATADA;

b) A decretação de falência ou a instauração de insolvência civil da CONTRATADA;

c) O conhecimento de infrações à Legislação Trabalhista por parte da CONTRATADA;



- d) Razões de interesse público ou na ocorrência das hipóteses do art. 78 do Estatuto das Licitações;
e) A ocorrência de caso fortuito ou de força maior, regularmente comprovada, impeditiva da execução do Contrato.

CLÁUSULA 12ª - DA FISCALIZAÇÃO

12.1 - A CONTRATANTE fiscalizará a execução da Obra/Serviços, a fim de verificar se no seu desenvolvimento estão sendo observadas os Projetos, Especificações e demais requisitos revistos neste Contrato.

12.2 - A FISCALIZAÇÃO se efetivará no local da Obra/Serviços, por profissional previamente designado pela CONTRATANTE, que comunicará suas atribuições.

CLÁUSULA 13ª - DO RECEBIMENTO DOS SERVIÇOS

13.1 - O recebimento da obra será feito por equipe ou comissão técnica, constituída pela Secretaria Municipal competente, para este fim.

13.2 - O objeto deste contrato será recebido:

- a) Provisoriamente, pelo responsável por seu acompanhamento e fiscalização, mediante termo circunstanciado, assinado pelas partes, em até 30 (trinta) dias da comunicação escrita da CONTRATADA;
b) Definitivamente, pela equipe ou comissão técnica, mediante "Termo de Entrega e Recebimento dos Serviços", circunstanciado, assinado pelas partes, após o decurso do prazo de observação, ou vistoria que comprove a adequação do objeto aos termos contratuais, observando o disposto no art. 69 da Lei nº 8666/93.

CLÁUSULA 14ª - DAS ALTERAÇÕES DO CONTRATO

14.1 - O Contrato poderá ser alterado nos seguintes casos:

a) unilateralmente, pela CONTRATANTE;

a.1) quando houver modificações do Projeto ou das Especificações para melhor adequação técnica aos seus objetivos;

a.2) quando necessária a modificação do valor contratual em decorrência de acréscimo ou diminuição quantitativa de seu objeto, dentro do limite legal.

14.2 - A CONTRATADA em caso de rescisão administrativa unilateral, reconhece os direitos da CONTRATANTE, em aplicar as sanções previstas neste Contrato.

CLÁUSULA 15ª - DO DOMICILIO E DO FORO

15.1 - As partes elegem o Foro da Comarca de Assaré/CE, como o único competente para dirimir quaisquer dúvidas oriundas deste contrato, com expressa renúncia de qualquer outro, por mais privilegiado que seja.

CLÁUSULA 16ª - DAS DISPOSIÇÕES FINAIS

16.1 - A CONTRATADA se obriga a efetuar, caso solicitado pela CONTRATANTE, testes previstos nas normas ABNT para definir as características técnicas de qualquer equipamento, material ou serviço a ser executado.

16.2 - No interesse da Administração Municipal e sem que caiba à CONTRATADA qualquer tipo de reclamação ou indenização, fica assegurado à autoridade competente o direito de ativar as condições, anular ou revogar a qualquer tempo, no todo ou em parte, o presente Contrato, disto dando ciência aos interessados.

E, por assim haverem acordados, declaram ambas as partes aceitar todas as disposições estabelecidas nas cláusulas anteriores e, bem assim, observar fielmente as disposições legais em vigor.

Assaré/CE,

.....
CONTRATANTE



.....
CONTRATADA

ASSARÉ-CE

TESTEMUNHAS:

1) CPF n.º

2) CPF n.º